



Ernane Rosa Martins  
(ORGANIZADOR)

# Ciência, tecnologia e inovação:

3

Fatores de progresso e de desenvolvimento



Ernane Rosa Martins  
(ORGANIZADOR)

# Ciência, tecnologia e inovação:

3

Fatores de progresso e de desenvolvimento

**Editora chefe**

Profª Drª Antonella Carvalho de Oliveira

**Editora executiva**

Natalia Oliveira

**Assistente editorial**

Flávia Roberta Barão

**Bibliotecária**

Janaina Ramos

**Projeto gráfico**

Camila Alves de Cremo

Daphynny Pamplona

Gabriel Motomu Teshima

Luiza Alves Batista

Natália Sandrini de Azevedo

**Imagens da capa**

iStock

**Edição de arte**

Luiza Alves Batista

2021 by Atena Editora

Copyright © Atena Editora

Copyright do texto © 2021 Os autores

Copyright da edição © 2021 Atena Editora

Direitos para esta edição cedidos à Atena Editora pelos autores.

Open access publication by Atena Editora



Todo o conteúdo deste livro está licenciado sob uma Licença de Atribuição *Creative Commons*. Atribuição-Não-Comercial-NãoDerivativos 4.0 Internacional (CC BY-NC-ND 4.0).

O conteúdo dos artigos e seus dados em sua forma, correção e confiabilidade são de responsabilidade exclusiva dos autores, inclusive não representam necessariamente a posição oficial da Atena Editora. Permitido o *download* da obra e o compartilhamento desde que sejam atribuídos créditos aos autores, mas sem a possibilidade de alterá-la de nenhuma forma ou utilizá-la para fins comerciais.

Todos os manuscritos foram previamente submetidos à avaliação cega pelos pares, membros do Conselho Editorial desta Editora, tendo sido aprovados para a publicação com base em critérios de neutralidade e imparcialidade acadêmica.

A Atena Editora é comprometida em garantir a integridade editorial em todas as etapas do processo de publicação, evitando plágio, dados ou resultados fraudulentos e impedindo que interesses financeiros comprometam os padrões éticos da publicação. Situações suspeitas de má conduta científica serão investigadas sob o mais alto padrão de rigor acadêmico e ético.

**Conselho Editorial**

**Ciências Humanas e Sociais Aplicadas**

Prof. Dr. Alexandre Jose Schumacher – Instituto Federal de Educação, Ciência e Tecnologia do Paraná

Prof. Dr. Américo Junior Nunes da Silva – Universidade do Estado da Bahia

Profª Drª Andréa Cristina Marques de Araújo – Universidade Fernando Pessoa

Prof. Dr. Antonio Carlos Frasson – Universidade Tecnológica Federal do Paraná

Prof. Dr. Antonio Gasparetto Júnior – Instituto Federal do Sudeste de Minas Gerais

Prof. Dr. Antonio Isidro-Filho – Universidade de Brasília

Prof. Dr. Arnaldo Oliveira Souza Júnior – Universidade Federal do Piauí  
Prof. Dr. Carlos Antonio de Souza Moraes – Universidade Federal Fluminense  
Prof. Dr. Crisóstomo Lima do Nascimento – Universidade Federal Fluminense  
Profª Drª Cristina Gaio – Universidade de Lisboa  
Prof. Dr. Daniel Richard Sant’Ana – Universidade de Brasília  
Prof. Dr. Deyvison de Lima Oliveira – Universidade Federal de Rondônia  
Profª Drª Dilma Antunes Silva – Universidade Federal de São Paulo  
Prof. Dr. Edvaldo Antunes de Farias – Universidade Estácio de Sá  
Prof. Dr. Elson Ferreira Costa – Universidade do Estado do Pará  
Prof. Dr. Eloi Martins Senhora – Universidade Federal de Roraima  
Prof. Dr. Gustavo Henrique Cepolini Ferreira – Universidade Estadual de Montes Claros  
Prof. Dr. Humberto Costa – Universidade Federal do Paraná  
Profª Drª Ivone Goulart Lopes – Istituto Internazionale delle Figlie de Maria Ausiliatrice  
Prof. Dr. Jadson Correia de Oliveira – Universidade Católica do Salvador  
Prof. Dr. José Luis Montesillo-Cedillo – Universidad Autónoma del Estado de México  
Prof. Dr. Julio Candido de Meirelles Junior – Universidade Federal Fluminense  
Profª Drª Lina Maria Gonçalves – Universidade Federal do Tocantins  
Prof. Dr. Luis Ricardo Fernandes da Costa – Universidade Estadual de Montes Claros  
Profª Drª Natiéli Piovesan – Instituto Federal do Rio Grande do Norte  
Prof. Dr. Marcelo Pereira da Silva – Pontifícia Universidade Católica de Campinas  
Profª Drª Maria Luzia da Silva Santana – Universidade Federal de Mato Grosso do Sul  
Prof. Dr. Miguel Rodrigues Netto – Universidade do Estado de Mato Grosso  
Prof. Dr. Pablo Ricardo de Lima Falcão – Universidade de Pernambuco  
Profª Drª Paola Andressa Scortegagna – Universidade Estadual de Ponta Grossa  
Profª Drª Rita de Cássia da Silva Oliveira – Universidade Estadual de Ponta Grossa  
Prof. Dr. Rui Maia Diamantino – Universidade Salvador  
Prof. Dr. Saulo Cerqueira de Aguiar Soares – Universidade Federal do Piauí  
Prof. Dr. Urandi João Rodrigues Junior – Universidade Federal do Oeste do Pará  
Profª Drª Vanessa Bordin Viera – Universidade Federal de Campina Grande  
Profª Drª Vanessa Ribeiro Simon Cavalcanti – Universidade Católica do Salvador  
Prof. Dr. William Cleber Domingues Silva – Universidade Federal Rural do Rio de Janeiro  
Prof. Dr. Willian Douglas Guilherme – Universidade Federal do Tocantins

**Diagramação:** Camila Alves de Cremo  
**Correção:** Yaidy Paola Martinez  
**Indexação:** Amanda Kelly da Costa Veiga  
**Revisão:** Os autores  
**Organizador:** Ernane Rosa Martins

**Dados Internacionais de Catalogação na Publicação (CIP)**

C569 Ciência, tecnologia e inovação: fatores de progresso e de desenvolvimento 3 / Organizador Ernane Rosa Martins. – Ponta Grossa - PR: Atena, 2021.

Formato: PDF

Requisitos de sistema: Adobe Acrobat Reader

Modo de acesso: World Wide Web

Inclui bibliografia

ISBN 978-65-5983-750-2

DOI: <https://doi.org/10.22533/at.ed.502210612>

1. Ciência. 2. Tecnologia. 3. Inovação. I. Martins, Ernane Rosa (Organizador). II. Título.

CDD 601

**Elaborado por Bibliotecária Janaina Ramos – CRB-8/9166**

**Atena Editora**

Ponta Grossa – Paraná – Brasil

Telefone: +55 (42) 3323-5493

[www.atenaeditora.com.br](http://www.atenaeditora.com.br)

[contato@atenaeditora.com.br](mailto:contato@atenaeditora.com.br)

## DECLARAÇÃO DOS AUTORES

Os autores desta obra: 1. Atestam não possuir qualquer interesse comercial que constitua um conflito de interesses em relação ao artigo científico publicado; 2. Declaram que participaram ativamente da construção dos respectivos manuscritos, preferencialmente na: a) Concepção do estudo, e/ou aquisição de dados, e/ou análise e interpretação de dados; b) Elaboração do artigo ou revisão com vistas a tornar o material intelectualmente relevante; c) Aprovação final do manuscrito para submissão.; 3. Certificam que os artigos científicos publicados estão completamente isentos de dados e/ou resultados fraudulentos; 4. Confirmam a citação e a referência correta de todos os dados e de interpretações de dados de outras pesquisas; 5. Reconhecem terem informado todas as fontes de financiamento recebidas para a consecução da pesquisa; 6. Autorizam a edição da obra, que incluem os registros de ficha catalográfica, ISBN, DOI e demais indexadores, projeto visual e criação de capa, diagramação de miolo, assim como lançamento e divulgação da mesma conforme critérios da Atena Editora.

## DECLARAÇÃO DA EDITORA

A Atena Editora declara, para os devidos fins de direito, que: 1. A presente publicação constitui apenas transferência temporária dos direitos autorais, direito sobre a publicação, inclusive não constitui responsabilidade solidária na criação dos manuscritos publicados, nos termos previstos na Lei sobre direitos autorais (Lei 9610/98), no art. 184 do Código penal e no art. 927 do Código Civil; 2. Autoriza e incentiva os autores a assinarem contratos com repositórios institucionais, com fins exclusivos de divulgação da obra, desde que com o devido reconhecimento de autoria e edição e sem qualquer finalidade comercial; 3. Todos os e-book são *open access, desta forma* não os comercializa em seu site, sites parceiros, plataformas de *e-commerce*, ou qualquer outro meio virtual ou físico, portanto, está isenta de repasses de direitos autorais aos autores; 4. Todos os membros do conselho editorial são doutores e vinculados a instituições de ensino superior públicas, conforme recomendação da CAPES para obtenção do Qualis livro; 5. Não cede, comercializa ou autoriza a utilização dos nomes e e-mails dos autores, bem como nenhum outro dado dos mesmos, para qualquer finalidade que não o escopo da divulgação desta obra.

## APRESENTAÇÃO

A nossa sociedade está em constante evolução em todas as áreas do conhecimento. Esta obra pretende apresentar o panorama atual relacionado a ciência, a tecnologia e a inovação, com foco nos fatores de progresso e de desenvolvimento. Apresentando análises extremamente relevantes sobre questões atuais, por meio de seus capítulos.







Estes capítulos abordam aspectos importantes, tais como: avaliar a influência do uso de jogos lúdicos no aprendizado da tabela periódica em aulas de química; um relato de experiência sobre um processo seletivo, formação e posterior contratação de desenvolvedores de softwares para uma empresa do ramo da tecnologia; o desenvolvimento de empresas de base científica e tecnológica por meio de suporte individualizado e transferência de conhecimento; uma reflexão sobre o campo educacional e suas inquietações e adaptabilidades frente a crescente digitalização condicionada, assim como as consequências educacionais em período atípico de pandemia do novo corona vírus pelo mundo; a implementação de clubes de robótica e automação, na forma de ação extensionista em estabelecimentos de ensino, como modalidade de produto educacional; a coleta de dados de imóveis pelo Poder Público, através do método de automatização chamado de web crawler; a avaliação da influência da estrutura bruta de solidificação (grãos equiaxiais e colunares) nos processos posteriores de conformação plástica e respectivos tratamentos térmicos; analisar como o uso de jogos eletrônicos pode ser aliado ao ensino da Matemática para o desenvolvimento de uma aprendizagem efetiva e contínua; o estudo da influência da topografia na molhabilidade de superfícies tratadas a plasma; um modelo conceitual de projeto integrador (PI) para engenharias EaD no modelo híbrido de uma IES de SC; uma série de etapas propostas para facilitar a criação e o voo de um enxame de drones, fornecendo assim um guia para o desenvolvimento de diferentes tipos de enxames; e uma proposta de integração de dois manipuladores robóticos devido suas versatilidades em se adequarem a diversas situações em relação a outras máquinas.

Nesse sentido, esta obra é uma coletânea, composta por excelentes trabalhos de extrema relevância, apresentando estudos sobre experimentos e vivências de seus autores, o que pode vir a proporcionar aos leitores uma oportunidade significativa de análises e discussões científicas. Assim, desejamos a cada autor, nossos mais sinceros agradecimentos pela enorme contribuição. E aos leitores, desejamos uma leitura proveitosa e repleta de boas reflexões.

Ernane Rosa Martins



## SUMÁRIO

<b>CAPÍTULO 1</b> .....	<b>1</b>
A BUSCA PELA TERCEIRIZAÇÃO EM P&D, O CASO DO CETENE NO NORDESTE DO BRASIL	
Amilcar Baiardi	
 <a href="https://doi.org/10.22533/at.ed.5022106121">https://doi.org/10.22533/at.ed.5022106121</a>	
<b>CAPÍTULO 2</b> .....	<b>36</b>
APLICAÇÃO DE JOGOS LÚDICOS PARA MELHOR COMPREENSÃO DA TABELA PERIÓDICA	
Luís César Rodrigues da Silva	
 <a href="https://doi.org/10.22533/at.ed.5022106122">https://doi.org/10.22533/at.ed.5022106122</a>	
<b>CAPÍTULO 3</b> .....	<b>47</b>
APRENDIZAGEM BASEADA EM PROBLEMAS EM PROCESSOS DE FORMAÇÃO NA ÁREA TECNOLÓGICA	
Rafael Aguilár Magalhães	
Angelita Minetto Araújo	
 <a href="https://doi.org/10.22533/at.ed.5022106123">https://doi.org/10.22533/at.ed.5022106123</a>	
<b>CAPÍTULO 4</b> .....	<b>56</b>
AVALIAÇÃO DA APRENDIZAGEM PRÁTICA PEDAGÓGICA SEGUNDO VYGOTSKY	
Dianne Fabhrícia Meireles Ferreira	
 <a href="https://doi.org/10.22533/at.ed.5022106124">https://doi.org/10.22533/at.ed.5022106124</a>	
<b>CAPÍTULO 5</b> .....	<b>64</b>
BLOOMBTECH - FLORESCENDO INCUBADORAS E INCUBADAS EM MINAS GERAIS	
Ana Carolina Calçado Lopes Martins	
Artur Tavares Vilas Boas Ribeiro	
 <a href="https://doi.org/10.22533/at.ed.5022106125">https://doi.org/10.22533/at.ed.5022106125</a>	
<b>CAPÍTULO 6</b> .....	<b>69</b>
CIBRIDISMO E APRENDIZAGEM UBÍQUA: A UTILIZAÇÃO DO INSTAGRAM COMO FERRAMENTA EDUCACIONAL NO ENSINO ACADÊMICO	
Yubis Pereira Martins	
Célia Regina Rossi	
 <a href="https://doi.org/10.22533/at.ed.5022106126">https://doi.org/10.22533/at.ed.5022106126</a>	
<b>CAPÍTULO 7</b> .....	<b>79</b>
CLUBES DE ROBÓTICA E AUTOMAÇÃO: UMA PROPOSTA DE IMPLEMENTAÇÃO EM INSTITUIÇÕES DE ENSINO	
Clodogil Fabiano Ribeiro dos Santos	
 <a href="https://doi.org/10.22533/at.ed.5022106127">https://doi.org/10.22533/at.ed.5022106127</a>	

**CAPÍTULO 8..... 86**

**COLETA DE DADOS DE IMÓVEIS DE FORMA AUTOMATIZADA PARA FINS DE POLÍTICAS PÚBLICAS**

Caroline Bernardo Silva  
Eduardo Schmidt Longo  
Everton da Silva

 <https://doi.org/10.22533/at.ed.5022106128>

**CAPÍTULO 9..... 95**

**COMPARATIVO DE PRODUCTOS PARA LA ELABORACIÓN DE CARTAS GEOTÉCNICAS Y MAPAS DE VULNERABILIDAD**

Clayson Marlei Figueiredo

 <https://doi.org/10.22533/at.ed.5022106129>

**CAPÍTULO 10..... 103**

**CRIAÇÃO E VALIDAÇÃO DE TECNOLOGIA CUIDATIVO-EDUCACIONAL PARA PREVENÇÃO DE GEO-HELMINTÍASES ENTRE RIBEIRINHOS DA AMAZÔNIA PARÁ-BRASIL**

Horácio Pires Medeiros  
Ana Paula da Silva Barbosa  
Francisca Maynara de Aguiar Bastos  
João Paulo Lima da Silva  
Kaliandra Moraes de Araújo  
Lucas Deyver da Paixão Lima  
Thayse Kelly da Silva Martino

 <https://doi.org/10.22533/at.ed.50221061210>

**CAPÍTULO 11..... 117**

**DIGITALIZAÇÃO DO QUITUTES MIRABAL EM PARCERIA COM O PROJETO E.LAS DA ENACTUS UFRGS DURANTE A PANDEMIA DE COVID-19**

Sérgiane Mara Campos Pereira  
Laura Koenig Schmitt  
Hellena Silva Leão





 <https://doi.org/10.22533/at.ed.50221061211>

**CAPÍTULO 12..... 123**

**ESTADO FUNCIONAL DO PACIENTE APÓS ALTA IMEDIATA DA UNIDADE DE TERAPIA INTENSIVA**

Karolina Duarte Junqueira  
Matheus Carvalho Pereira Santiago  
Aline Alves da Silva  
Yago da Costa  
Ana Cláudia Antônio Maranhão Sá

 <https://doi.org/10.22533/at.ed.50221061212>

<b>CAPÍTULO 13.....</b>	<b>131</b>
ESTUDO DO PROCESSO DE DEFORMAÇÃO E RECRISTALIZAÇÃO DE UMA LIGA DE AL 4,5% CU	
Bruna Gobbi Garcia	
Mirian de Lourdes Noronha Motta Melo	
 <a href="https://doi.org/10.22533/at.ed.50221061213">https://doi.org/10.22533/at.ed.50221061213</a>	
<b>CAPÍTULO 14.....</b>	<b>145</b>
EXPERIMENTO COM JOGOS ELETRÔNICOS NO 7º ANO DO FUNDAMENTAL II DA ESCOLA DUQUE DE CAXIAS	
Leandro dos Santos Almeida	
Annelise Maymone	
 <a href="https://doi.org/10.22533/at.ed.50221061214">https://doi.org/10.22533/at.ed.50221061214</a>	
<b>CAPÍTULO 15.....</b>	<b>163</b>
INFLUÊNCIA DA TOPOGRAFIA NA MOLHABILIDADE EM SUPERFÍCIES DE TITÂNIO TRATADAS POR OXIDAÇÃO A PLASMA	
Custódio Leopoldino de Brito Guerra Neto	
Marco Aurélio Medeiros da Silva	
Bruno de Macedo Almeida	
Ângelo Roncalli Oliveira Guerra	
Ana Beatriz Villar Medeiros	
Renivânia Pereira da Silva	
Tereza Beatriz Oliveira Assunção	
Clodomiro Alves Junior	
Karina e Silva Pereira	
 <a href="https://doi.org/10.22533/at.ed.50221061215">https://doi.org/10.22533/at.ed.50221061215</a>	
<b>CAPÍTULO 16.....</b>	<b>178</b>
INTRODUÇÃO AO FUNCIONAMENTO DE CARROS ELÉTRICOS: UMA REVISÃO	
Sheilla Caroline de Lima	
Artur Saturnino Rodrigues	
Victor Augusto Nascimento Magalhães	
Izaldir Ângelo Pereira Lopes	
 <a href="https://doi.org/10.22533/at.ed.50221061216">https://doi.org/10.22533/at.ed.50221061216</a>	
<b>CAPÍTULO 17.....</b>	<b>196</b>
JOGOS DIGITAIS PARA O ENSINO E A APRENDIZAGEM DE ZOOLOGIA	
Luciana de Lima	
Robson Carlos Loureiro	
Igor Moura Barbosa	
 <a href="https://doi.org/10.22533/at.ed.50221061217">https://doi.org/10.22533/at.ed.50221061217</a>	
<b>CAPÍTULO 18.....</b>	<b>209</b>
PROPOSTA DE UM MODELO CONCEITUAL DE PROJETO INTEGRADOR PARA	

## ENGENHARIAS EAD DO MODELO HÍBRIDO

Jean Marcelo Dias

Ana Carolina Braga Kodum

 <https://doi.org/10.22533/at.ed.50221061218>

### **CAPÍTULO 19..... 224**

#### PROPUESTA METODOLÓGICA PARA LA ELABORACIÓN DE UN ENJAMBRE DE DRONES

Carlos Alberto Guizar Gómez

José Luis Guevara Gómez

 <https://doi.org/10.22533/at.ed.50221061219>

### **CAPÍTULO 20..... 236**

#### QUALIDADE DE VIDA DE CRIANÇAS USUÁRIAS DE IMPLANTE COCLEAR

Patricia Haas

Fernanda Soares Aurélio Patatt

Laura Faustino Gonçalves

Karina Mary de Paiva

Beatriz Vitorio Ymai Rosendo

 <https://doi.org/10.22533/at.ed.50221061220>

### **CAPÍTULO 21..... 256**

#### QUALIFICAÇÃO E DESENVOLVIMENTO DA SOLDAGEM DOS AÇOS AUSTENÍTICOS PARA OS INTERNOS DE REATORES NUCLEARES

Ademir Antonio Fraga Ribeiro

 <https://doi.org/10.22533/at.ed.50221061221>

### **CAPÍTULO 22..... 269**

#### REVOLUCIÓN DIGITAL DEL BIG DATA Y MINERÍA DE DATOS: SU IMPACTO SOCIAL

Wendy Daniel Martínez

Luis Alejandro Santana Valadez

 <https://doi.org/10.22533/at.ed.50221061222>

### **CAPÍTULO 23..... 280**

#### UMA REFLEXÃO SOBRE A EVOLUÇÃO DO SISTEMA NACIONAL DE INOVAÇÃO BRASILEIRO NOS ÚLTIMOS VINTE ANOS

Cássia Viviani Silva Santiago

Nayara Gonçalves Lauriano

 <https://doi.org/10.22533/at.ed.50221061223>

### **CAPÍTULO 24..... 294**

#### USO DA ROBÓTICA COOPERATIVA PARA A MANUFATURA ADITIVA METÁLICA EM PROCESSOS DE SOLDAGEM A ARCO ELÉTRICO

Fagner Guilherme Ferreira Coelho

Alexandre Queiroz Bracarense

Eduardo José Lima II

Diego Raimundi Corradi  
Ariel Rodrigues Arias

 <https://doi.org/10.22533/at.ed.50221061224>

<b>SOBRE O ORGANIZADOR.....</b>	<b>307</b>
<b>ÍNDICE REMISSIVO.....</b>	<b>308</b>

## USO DA ROBÓTICA COOPERATIVA PARA A MANUFATURA ADITIVA METÁLICA EM PROCESSOS DE SOLDAGEM A ARCO ELÉTRICO

*Data de aceite: 01/12/2021*

*Data de submissão: 22/09/2021*

### **Fagner Guilherme Ferreira Coelho**

Universidade Federal de Minas Gerais,  
Departamento de Engenharia Mecânica  
Belo Horizonte, MG  
Orcid: 0000-0002-7787-4721

### **Alexandre Queiroz Bracarense**

MB WeldWorks  
Belo Horizonte, MG  
Orcid: 0000-0001-7326-497X

### **Eduardo José Lima II**

Universidade Federal de Minas Gerais,  
Departamento de Engenharia Mecânica  
Belo Horizonte, MG  
Orcid: 0000-0002-0089-5743

### **Diego Raimundi Corradi**

Universidade Federal de São João del  
Rei, Departamento de Engenharia de  
Telecomunicações e Mecatrônica  
Ouro Branco, MG  
Orcid: 0000-0001-8948-1995

### **Ariel Rodrigues Arias**

Universidade Federal de Minas Gerais,  
Departamento de Engenharia Mecânica  
Belo Horizonte, MG  
Orcid: 0000-0002-6213-0076

**RESUMO:** A integração de sistemas de manufatura e robôs propiciam como resultado uma configuração padronizada de uma célula

de manufatura, flexível e de baixo custo que pode ser rapidamente integrada ao sistema de produção existente. Isto nos leva a concluir que qualquer volume de produção pode ser efetivamente automatizado. Na criação de células de manufatura muitas vezes necessita-se da atuação em grupo, ou em rede dos robôs, a partir desta atuação podemos definir o termo “cooperativos” e defini-lo como sendo as ações coordenadas de forma a realizar uma tarefa ou atingir um objetivo comum, ou seja, os robôs devem cooperar para resolver um problema específico, principalmente quando um só robô não é capaz de resolver o problema sozinho. Um exemplo da necessidade de robôs que atuem de forma cooperativa é quando se quer soldar uma peça complexa e faz-se o uso de posicionadores para tal. Esta tarefa pode não ser muito complexa quando apenas um robô tem que executá-la, entretanto, se a peça a ser soldada for demasiado grande ou pesada para um único robô, justifica-se o uso de um segundo robô para a realização da tarefa de forma conjunta, ou seja, um cooperando com o outro para a realização da tarefa comum. Este é inclusive, um comportamento observado da vida animal, onde um grupo de formigas é capaz de transportar objetos pesados pelo movimento coordenado entre os membros do grupo. Este trabalho apresenta uma proposta de integração de dois manipuladores robóticos devido suas versatilidades em se adequarem a diversas situações em relação a outras máquinas, o torna um atrativo para proporcionar uma maior liberdade na confecção dos modelos 3D propostos.

**PALAVRAS-CHAVE:** Robótica Cooperativa,

## USE OF COOPERATIVE ROBOTICS FOR METALLIC ADDITIVE MANUFACTURING IN ELECTRIC ARC WELDING PROCESSES

**ABSTRACT:** The integration of manufacturing systems and robots results in a standardized, flexible and low-cost manufacturing cell configuration that can be quickly integrated into the existing production system. This leads us to conclude that any production volume can be effectively automated. In the creation of manufacturing cells, it is often necessary to act in groups, or in a network of robots, from this performance we can define the term “cooperatives” and define it as coordinated actions in order to perform a task or achieve a common goal, that is, robots must cooperate to solve a specific problem, especially when a single robot cannot solve the problem on its own. An example of the need for robots to act cooperatively is when you want to weld a complex part and use positioners to do so. This task may not be very complex when only one robot has to perform it, however, if the part to be welded is too large or too heavy for a single robot, the use of a second robot to perform the task is justified. In joint form, that is, one cooperating with the other to carry out the common task. This is even an observed behavior of animal life, where a group of ants is able to transport heavy objects by coordinated movement between the members of the group. This work presents a proposal for the integration of two robotic manipulators due to its versatility in adapting to different situations in relation to other machines, making it attractive to provide greater freedom in making the proposed 3D models.

**KEYWORDS:** Cooperative Robotics, Metallic Additive Manufacturing, Complex Models, GMAW Welding, CAD.

## INTRODUÇÃO

Em um mundo cada vez mais competitivo, a busca pela inovação com a preocupação na sustentabilidade reflete diretamente na necessidade da redução de desperdícios de insumos. Com isso a busca pelo aperfeiçoamento de produtos e processos visa respeitar os protocolos determinados contra a redução de resíduos e de poluentes. A Manufatura Aditiva é uma tecnologia revolucionária que ao contrário aos outros processos de fabricação convencionais, pois apresenta uma proposta em que realiza a deposição sucessiva de material durante a fabricação, portanto, a quantidade de resíduos gerados tende a ser muito menor, e é possível determinar de uma forma mais assertiva a quantidade de insumos a serem utilizados. A impressão 3D como hoje vem sendo chamada a Manufatura Aditiva, representa um conjunto de tecnologias de fabricação, em que o modelo é obtido a partir de um modelo digital 3D criado num software CAD.

O processo de manufatura aditiva vem obtendo diversos modos de aplicação, tanto como técnica como materiais, e o uso dos processos de soldagem convencionais, apresentam uma boa alternativa a ser estudada e desenvolvida. A deposição de metais na tecnologia de manufatura aditiva pode ocorrer através de diferentes processos de soldagem (Alberti *et al.*,2014). Os processos por arco elétrico Plasma, MIG/MAG, TIG,

podem ser destacados, por possuírem maior eficiência energética e ampla abrangência em relação à quantidade de material depositado, possibilitando a produção de peças maiores, com maior rapidez (Uziel, 2016).

Os sistemas utilizados para geração de trajetória e controle de deposição do material é através de CNC (*Computer Numeric Control*), ou manipuladores robóticos de modo individual ou integrado. Após o grande avanço na programação de manipuladores robóticos de acordo com tarefas pré-estabelecidas em modo aprendizado e repetição (manipuladores de 1ª geração), a robótica amplia sua pesquisa em robôs que são capazes de realizar tomadas de decisão, em tempo real, de acordo com sinais que são realimentados através de informações sobre o ambiente externo.

Com a velocidade em que ocorre o avanço da tecnologia e a necessidade de melhoria e confiabilidade da produção, aliado a qualidade e a redução de custos, os dispositivos utilizados na automação de processos vem se tornando cada vez mais inteligentes, tornando a manufatura integrada. Porém, devido ao alto investimento necessário para aquisição de máquinas novas, as instituições adotam o uso de *retrofitting*, ou desenvolvimento de novos dispositivos com um custo mais reduzidos. Basicamente *retrofitting* é uma adequação tecnológica, de máquinas que se apresentam desatualizadas, baseando-se na troca dos comandos eletrônicos por outros de última geração e também de componentes e acionamentos antigos por modernos e mais confiáveis.

Com esse propósito, foi proposta a adequação de um robô antropomórfico de cinco eixos da marca ASEA, modelo IRB6 (atualmente ABB), que não oferece mais serviços de assistência técnica ou reposição de peças. O robô encontra-se em perfeito estado mecânico, e o sistema pode ser controlado tanto por *drivers* de controle G320 da Gecko, conforme apresentado na Fig. 1.1(a), (Bomfim, 2012), quanto por uma arquitetura baseada em micro controladores *open-source* Atmel, na plataforma do Arduino, representado na Fig. 1.1(b).



Figura 1: Arquiteturas de controle do Manipulador ASEA IRB6.

Robôs cooperativos são aqueles em que suas ações são controladas de forma que seja possível realizar uma tarefa em conjunto. O uso desta técnica é comum na

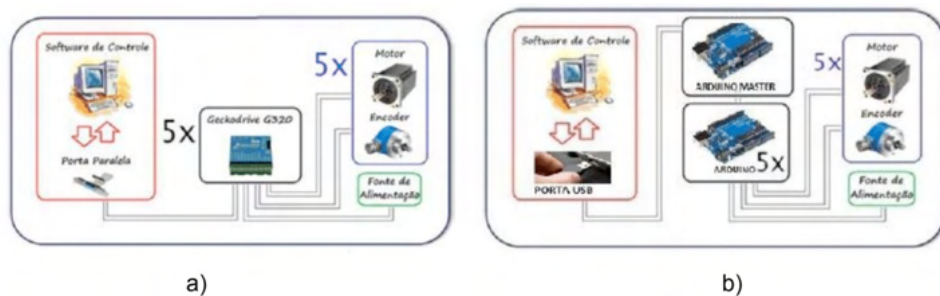

indústria quando se necessita soldar uma peça com geometria complexa, ou de dimensão e peso elevados, o que necessita utilizar um sistema de posicionamento, ou até mesmo robotização.

Devido a geometria, dimensões, peso, sequência de soldagem, entre outros fatores, que podem ser um limitante para a realização da tarefa com um único manipulador, justifica então a adoção de um outro robô.

A partir dos parâmetros geométricos da peça a ser confeccionada, que serão dados de entrada, e estabelecida as posições relativas da tocha em relação ao plano de deposição de material, é então estabelecida a cinemática do processo, e as coordenadas dos movimentos dos robôs.

Para permitir a possibilidade de integração dos manipuladores e ambos trabalharem de forma cooperativa, foi necessário promover a atualização do sistema de controle do robô ASEA, a partir das soluções viáveis, de acordo com ações relacionadas com operação, manutenção, confiabilidade, qualidade, custo, desempenho e funcionamento do robô.

Ao final dessa etapa foram obtidas as especificações do projeto e a validação e conclusão de que realizar o ARDUINO para o *retrofitting* é totalmente viável. Na fase do projeto conceitual, foram definidas as funções do produto e suas possíveis soluções, em que a principal solução escolhida foi a eliminação do software CNC Mach3, o que por consequência elimina o uso da interface através da porta paralela do computador adotando agora a USB, além de permitir uma interação imediata entre os controladores dos robôs.

## METODOLOGIA

Com uso de dois manipuladores robóticos antropomórficos disponíveis no Laboratório de Robótica Soldagem e Simulação (**LRSS**) da Universidade Federal de Minas Gerais, promover um estudo da viabilidade do processo no desenvolvimento de peças baseadas na manufatura aditiva por soldagem GMAW. A célula está apresentada na Figura 2 e, é composta basicamente por:

- Manipulador Robótico ASEA com 5 graus de liberdade (Rob1);
- Manipulador Motoman com 6 graus de liberdade (Rob2);
- Fonte de soldagem multiprocesso;
- Sistema de refrigeração.



Figura 2: Célula de robótica cooperativa.

O sistema de refrigeração é aplicado para tornar a troca térmica mais eficiente na peça, não deixando a carga apenas da convecção natural, promovendo assim que os ciclos térmicos sucessivos sejam minimizados.

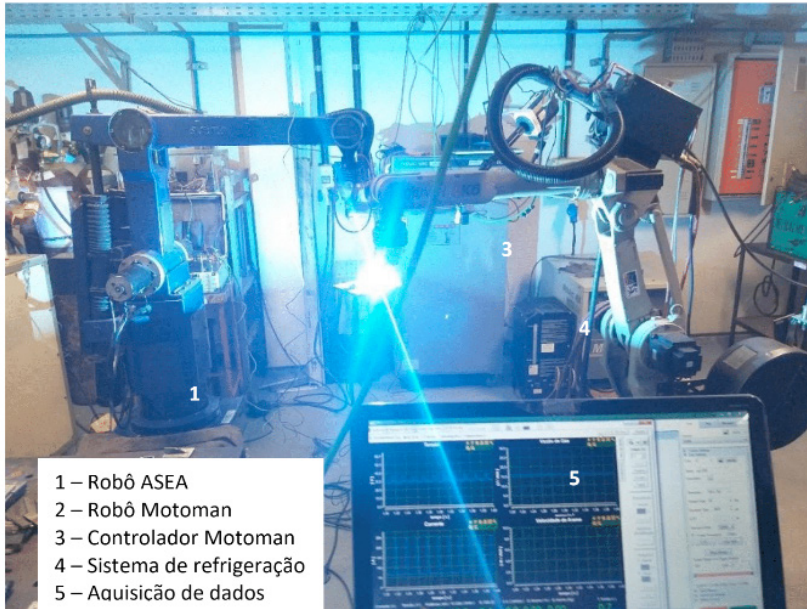

Figura 3: Detalhe do sistema de refrigeração na placa base.

O sistema de controle desenvolvido para o manipulador retrofitado, é composto basicamente pelos itens abaixo, e características como exatidão, repetibilidade e estabilidade foram garantidos, para sua aplicabilidade:

- Algoritmo desenvolvido em MATLAB®, para geração da trajetória;
- 5 motores CC
- 5 Drivers para acionamento dos motores;
- 5 *Encoders* para controle de posição dos motores;
- 1 Circuito de acionamento da abertura/fechamento do arco;
- 1 Circuito DIO para *interface* com o outro manipulador, e periféricos;
- 1 Circuito de emergência;

Os parâmetros foram desenvolvidos e otimizados utilizando regras de regressão linear, e foram utilizadas para compor um banco de dados (Allen *et al.*, 2002), conforme a Figura 4, que será utilizado para fornecer os valores a serem imputados durante o processo de soldagem de modo a obter uma peça o mais próximo do modelo desenvolvido em ambiente CAD.



Figura 4: Metodologia proposta da integração.

## DESENVOLVIMENTO DA ARQUITETURA COOPERATIVA

Os robôs são aliados no desenvolvimento da automação industrial de processos, pois são capazes de dar resposta aos mais exigentes padrões de qualidade dos mercados aumentando, significativamente, a produtividade e qualidade.

O desenvolvimento da arquitetura está baseado na geometria da peça a ser produzida, para o planejamento do movimento e posicionamento relativo entre os robôs, de forma independente, já que cada manipulador possui seu próprio controlador.

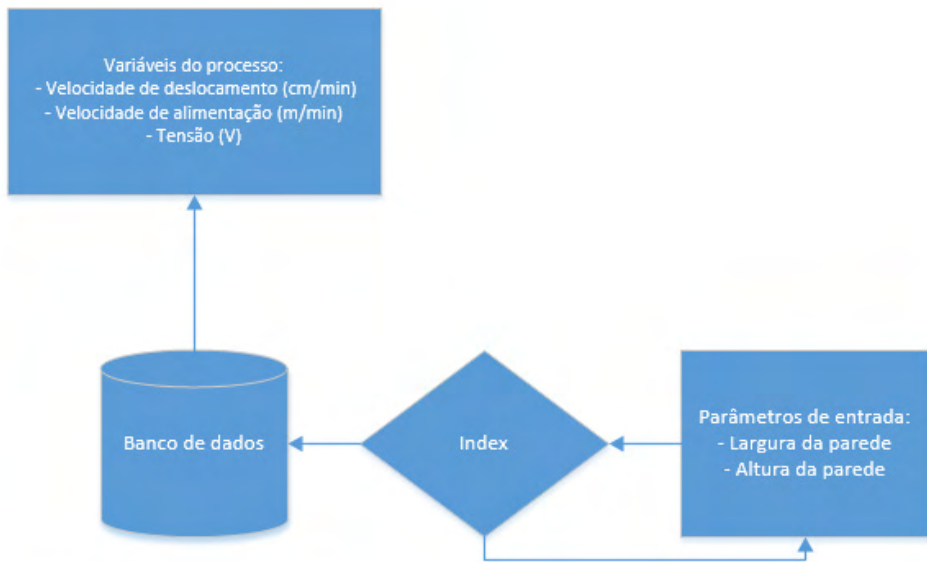
Considerando a relação entre as matrizes de transformação homogênea de cada manipulador, o programa gerará as trajetórias cartesianas da extremidade dos robôs, de soldagem e de posicionamento, baseado nas restrições cinemáticas impostas pela geometria da peça e pelo procedimento de soldagem adotado. A trajetória cartesiana dos robôs é convertida para ângulos de junta usando o procedimento de cinemática inversa. O uso de funções de penalidade baseadas em algoritmos genéticos, foram adotadas para evitar que restrições de movimentos fossem alcançadas durante o processo de minimização das mesmas.

O modelo do robô retrofitado é baseado nos parâmetros de Denavit-Hartenberg para sua representação e o planejamento da trajetória é através de *B-splines* cúbicas, para o controle do grau de continuidade das juntas. Diversas são as técnicas de interpolação polinomial, e a adotada aqui é baseada em *splines*, que permitem a análise e configuração não só do posicionamento/orientação, mas também apresenta informações sobre o

deslocamento.

Para este manipulador com 5 graus de liberdade, em que  $j$  representa a quantidade de juntas e  $m$  a quantidade de nós utilizados para construir as *splines* cúbicas, a trajetória se dá como representado pela Eq. (1) e Eq. (2):

$$q_i(t) = \sum_{j=0}^{m-1} q_j^i(t), i = 1, 2, 3, \dots, n \quad (1)$$

$$q_j^i(t) = C_{j-5}^i b_{-5} + C_{j-4}^i b_{-4} + C_{j-3}^i b_{-3} + C_{j-2}^i b_{-2} + C_{j-1}^i b_{-1} + C_{j-0}^i b_{-0}(t) \quad (2)$$

Esta trajetória desenvolvida, remete a movimentos suaves, de modo a garantir deslocamentos com velocidades constantes, o que não irá comprometer o resultado da peça a ser produzida, garantindo assim que sua qualidade não seja influenciada por essa variável (Lin *et al.*, 1995).

O modelo proposto para os movimentos cooperativos entre os manipuladores está baseado em um controle descentralizado (Sun *et al.*, 2002), em que cada robô é controlado separadamente por seu próprio controlador local, com troca de informações através de meios físicos entre eles para interfaces.

A sincronização dos movimentos dos robôs baseado na técnica de controle mantém as relações cinemáticas, a partir da otimização de erros de posicionamentos, de modo a correlacionar o problema de coordenação com a cinemática dos manipuladores.

A programação dos movimentos dos dois manipuladores que possuem características de serem antropomórficos, é através da posição relativa entre a tocha e a peça, de modo a manter sempre uma relação de posição perpendicular para garantir cordões homogêneos e de boa qualidade, e é baseado na relação entre as matrizes de transformação homogênea, as trajetórias cartesianas serão convertidas nos ângulos das juntas de cada manipulador. Estes ângulos são obtidos através da cinemática inversa. A relação posição/orientação entre os TCP's (*Tool Center Point*) de cada manipulador pode ser modelada através da clássica formulação proposta por Paul (1982), conforme a Eq. (3):

$$Base * T6_{WT} * Tool_{WT} = T6_p * Tool_p * WCM \quad (3)$$

Onde, as variáveis  $Base$ ,  $T6_{WT}$ ,  $Tool_{WT}$ ,  $T6_p$ ,  $Tool_p$ , e  $WCM$ , são representados por matrizes de transformação homogênea.

A tocha está montada no robô ASEA que possui 5 graus de liberdade, enquanto que o substrato é manipulado pelo robô Motoman que possui 1 grau de liberdade a mais que o primeiro robô.

A diferença entre a posição e orientação dos dois robôs deve permanecer constante para que no caso da soldagem seja mantido os parâmetros, como *stickout*, velocidade de soldagem, e as restrições de posicionamento da peça e da cinemática dos manipuladores. Suas posições são representadas por  $x_{Rob1}(t)$  e  $x_{Rob2}(t)$ , estarão sujeitas as funções de sincronismo dada pela Eq. (4)

$$f(x_{Rob1}, x_{Rob2}) = x_{Rob1}(t) - x_{Rob2}(t) - A = 0 \quad (4)$$

sendo A um vetor constante (Henriques; Bracarense, 2003). Os erros devem satisfazer a Eq.(5)

$$e_{Rob1}(t) - e_{Rob2}(t) = 0 \quad (5)$$

o que remete a uma convergência dos erros, ou seja, tenda a zero, de modo a manter a coordenação entre os robôs bem definida.

Para que a geração da trajetória da deposição das sucessivas camadas seja possível um modelo simples 3D foi elaborado através de um software CAD, e de modo a utilizar o manipulador robótico retrofitado por Bomfim (2013) e adicionado sistema de visão por Coelho (2016), uma vez que todo o controle cinemático e programação é através de linguagem não proprietária desenvolvida em Matlab® o que permite uma integração com outros programas.

## RESULTADOS

A Figura 5, mostra representações de alguns modelos desenvolvidos, em (a) tem-se uma semicircunferência, de raio interno de 40mm, espessura de 2,5mm e altura de 50mm, e em (b) duas condições em que se desenvolve uma geometria com 50mm de comprimento e altura, e 5 mm de largura, sendo uma parede totalmente perpendicular e outra com inclinação de 45°, e para a confecção desta é necessário o movimento de inclinação da tocha realizado pelo Rob1, enquanto que o Rob2 mantém a peça sempre na horizontal.



Figura 5: Exemplos de desenvolvimento.

A partir da figura gerada no software CAD, a mesma foi convertida para a linguagem STL (*STereoLithography*), que em manufatura aditiva é o formato de arquivo interpretado pelas máquinas para construir o modelo 3D, este formato STL utiliza os dados de forma binária ou ASCII para as facetas triangulares para aproximar a forma do objeto (ASTM, 2011).

Utilizando as potencialidades de uma linguagem de programação orientada a objeto, foi possível criar um banco de dados que compõe as coordenadas da peça baseada em suas vistas ortogonais. Dessa forma, é possível interpretar as informações geométricas modeladas por qualquer *software* CAD. A Figura 6 apresenta o resultado da conversão do STL para coordenadas no Matlab®.

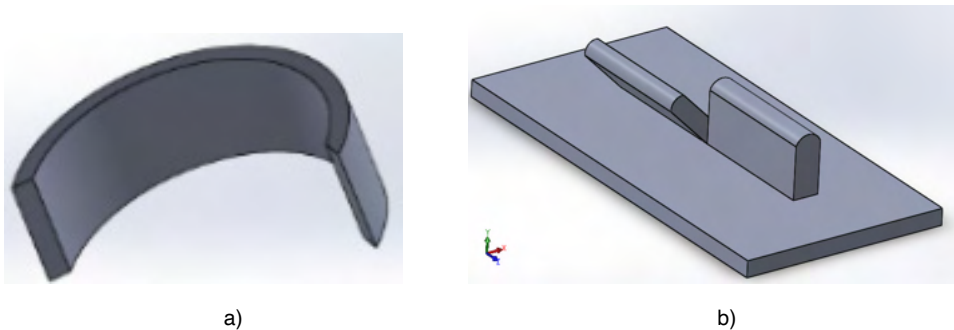

Figura 6: Interpretação do modelo CAD no Matlab®

Através dos resultados proporcionados pelo algoritmo desenvolvido é possível obter as coordenadas desta peça e importar estes valores para uma planilha, como mostra a Figura 7. Os dados obtidos pelo algoritmo são organizados, e discretizados indicando a quantidade de passes a serem depositados para obter a altura de acordo com o desenho desenvolvido para a proposta da peça. A proposta de deposição das camadas é considerando o modo *raster* (Votapo et al., 2017). Como resultado, na planilha são apresentadas as coordenadas (x, y e z) de cada uma das faces, e é possível obter os valores cartesianos também das quinas e vértices que são utilizados para programar a trajetória dos manipuladores.

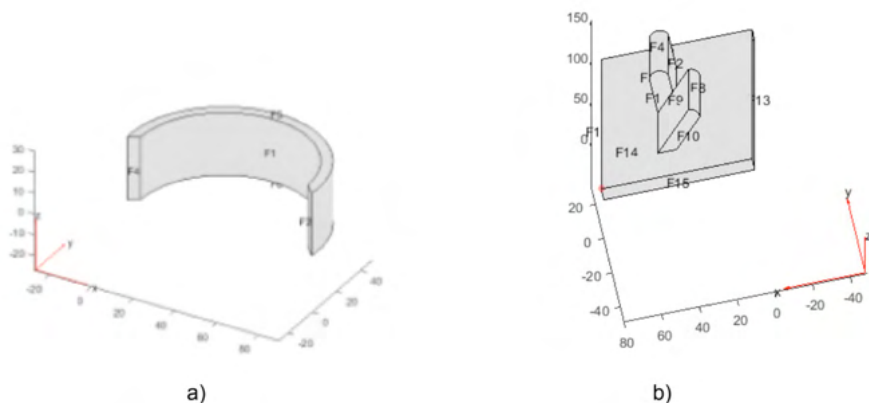

Figura 7 - Algoritmo em Matlab® e valores listados pós conversão do modelo CAD.

A Figura 8, traz o resultado das peças obtidas pela técnica de robôs cooperativos, em (a) tem-se a parede totalmente perpendicular, e em (b) é apresentada a parede que foi confeccionada com a inclinação da tocha foi em 45° da perpendicular, e este valor foi atingido com precisão.

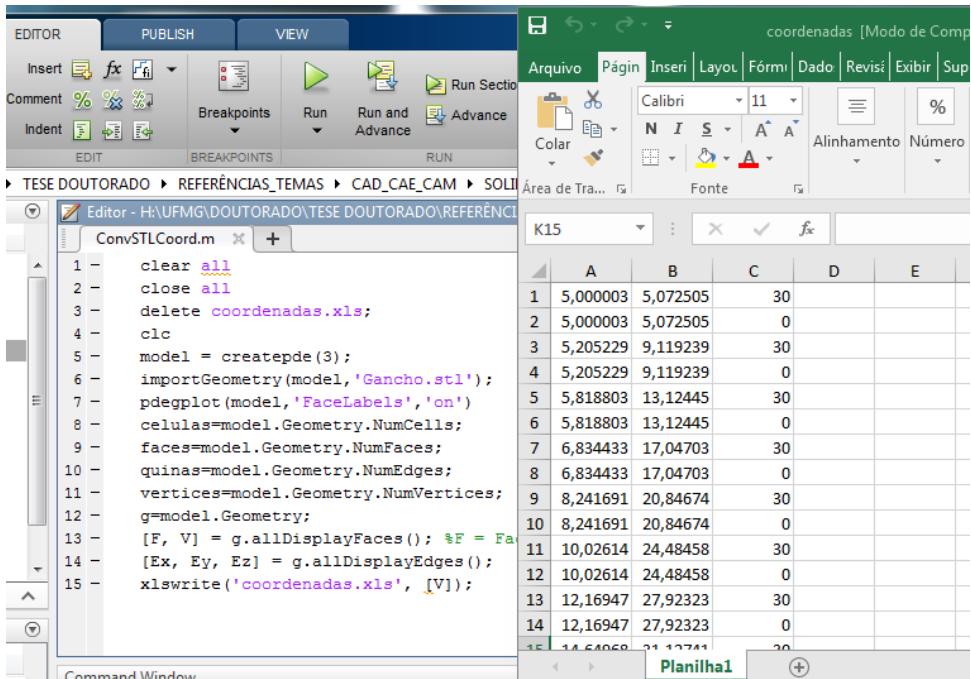

Figura 8 – Resultado da peça atingida.

## DISCUSSÃO DOS RESULTADOS

O controle de coordenação direto e simples para a implementação da proposta para uso de manipuladores robóticos para que possam ser utilizados em processos de soldagem para promover a aplicação em manufatura aditiva de peças com as mais diversas

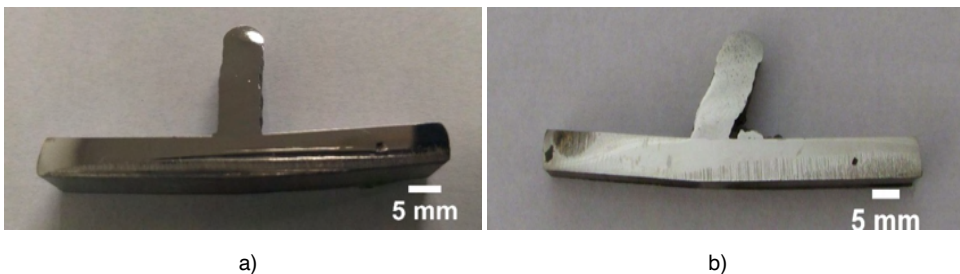

geometrias e complexidades, se demonstra favorável frente ao desafio.

Para que se obtenha cordões que são depositados em múltiplas camadas em uma geometria mais regular possível, é interessante que se mantenha o posicionamento da tocha em relação a peça, na posição plana controle de coordenação direto e simples para a implementação da proposta para uso de manipuladores robóticos para que possam ser utilizados em construção de peças baseado na técnica de Manufatura Aditiva Metálica, por meio de processos de soldagem convencionais.

## CONCLUSÕES

Com base nos resultados obtidos, é possível dizer que o uso de manipuladores robóticos de forma cooperativa, apresenta como uma alternativa viável para a automação e produção através de processo de soldagem, principalmente para a manufatura aditiva de peças com elevado nível de complexidade.

O uso dos manipuladores robóticos, sendo que um utiliza linguagem proprietária e o outro foi retrofitado, e com seu sistema de controle desenvolvido, apresentou resultados satisfatórios, permitindo assim seu uso, mesmo com o robô apresentando um grau de liberdade a menos em relação ao seu “parceiro”.

Este trabalho não tem o intuito de se tornar exaustivo o assunto, com isso, estudos ainda estão sendo desenvolvidos para estudar uma otimização na escolha dos parâmetros e um maior entendimento de suas influencias durante o processo. É sabido que de posse de conhecimentos sólidos sobre, cinemática, manufatura aditiva metálica aplicada por processos de soldagem convencional, e simulações, será possível contribuir no desenvolvimento da técnica.

Apesar de não ter sido abordado neste trabalho sobre a produtividade, estudos serão realizados de modo a obter uma melhor eficiência da célula robotizada, uma vez que, o tempo gasto na execução na fabricação de uma peça pode ser influenciada pelos tempos gastos de reposicionamento do TCP. Para o caso da manufatura aditiva metálica que sobre da imposição sucessivo de calor, isso pode se tornar um fator que não permite a redução do tempo de ciclo, mas uma vez tratado o fluxo de calor imposto na peça, um aumento da produtividade pode ser obtido apenas com as reduções dos tempos de posicionamento da ferramenta, que no caso deste artigo proposto seria a peça.

Com os resultados obtidos de forma inicial, é possível considerar que a utilização da proposta para aplicação na Manufatura Aditiva, apresenta uma possibilidade de aproveitamento e melhoria da qualidade, baseado nos parâmetros de soldagem (otimização) e estratégia de controle e posicionamento dos manipuladores.

## AGRADECIMENTO

Os autores agradecem ao apoio recebido pelo Laboratório de Robótica Soldagem e Simulação da Universidade Federal de Minas Gerais, por disponibilizarem os recursos necessários para a realização deste trabalho.

## REFERÊNCIAS

Alberti, E. A.; Silva, L.; D'oliveira, A. S. C. M., Manufatura Aditiva: O Papel da Soldagem Nesta Janela de Oportunidade. Soldagem e Inspeção, v.19, n.2, p. 190-198,2014.

Allen, T. T.; Richardson, R. W.; Tagliabue, D. P.; Maul, G. P., Statistical Process Design for Robotic GMAW Welding of Sheet Metal. Welding Journal, pages 69--S to 77--S, May 2002.

ASTM. (2011). Designation: F2792-12a: Standard Terminology for Additive Manufacturing Technologies.

Bomfim, M. H. S., Remanufatura de Manipuladores Robóticos Industriais Utilizando Arquitetura Aberta, Dissertação de Mestrado, UFMG, 2013.

Coelho, F. G. C., Desenvolvimento de um Sistema de Visão de Baixo Custo Utilizando um Manipulador Robótico Industrial Visando a Automatização de Processo de Soldagem, Dissertação de Mestrado, UFMG, 2016.

Henriques, R. V. B.; Bracarense, A. Q., Cooperação de Robôs na Soldagem de Peças com Geometria Complexa, 2º Congresso Brasileiro de Engenharia de Fabricação, UFU, 2003

Lin, Rong-Ho Lin, Fischer, G. W., An On-line Arc Welding Quality Monitor and Process Control System. In International IEEE/IAS Conference on Industrial Automation and Control: Emerging Technologies, pages 22--29, May 1995.

Paul, R. P., Robot Manipulators: Mathematics, Programming and Control. M.I.T Press, Cambridge, MA., 1982.

Sun, D.; Mill, J. K., Adaptive Synchronized Control for Coordination of Two Robot Manipulators. IEEE International Conference on Robotics and Automation, ICRA '02, 1:976 --981, 2002.

Uziel, A., Looking at Large-Scale, Arc-Based Additive Manufacturing, Welding Journal, April 2016.

Volpato, N.; Foggiatto, J.A.; Lima, M. V. A.; Manczak, T., Uma Otimização da Estratégia de Preenchimento do Processo FDM. Núcleo de Prototipagem e Ferramental (NUFER), Av. Sete de Setembro, 3165, CEP.80230-901 Curitiba-PR

## **SOBRE O ORGANIZADOR**

**ERNANE ROSA MARTINS** - Pós-Doutorado em E-learning pela Universidade Fernando Pessoa (UFP). Doutor em Ciência da Informação com ênfase em Sistemas, Tecnologias e Gestão da Informação, na Universidade Fernando Pessoa (UFP), em Porto/ Portugal, reconhecido como equivalente ao curso de Doutorado em Ciência da Informação, da UnB. Mestre em Engenharia de Produção e Sistemas pela UCG, possui Pós-Graduação em Tecnologia em Gestão da Informação, Graduação em Ciência da Computação e Graduação em Sistemas de Informação. Professor de Informática no Instituto Federal de Educação, Ciência e Tecnologia de Goiás - IFG (Câmpus Luziânia) ministrando disciplinas nas áreas de Engenharia de Software, Desenvolvimento de Sistemas, Linguagens de Programação, Banco de Dados e Gestão em Tecnologia da Informação. Pesquisador do Núcleo de Inovação, Tecnologia e Educação (NITE), certificado pelo IFG no CNPq. ORCID: <https://orcid.org/0000-0002-1543-1108>. Página pessoal: <https://ernanemartins.wordpress.com/>

## ÍNDICE REMISSIVO

### A

Alumínio-Cobre 131

Aplicação 8, 14, 19, 30, 34, 36, 38, 39, 46, 59, 81, 84, 121, 145, 146, 150, 156, 157, 158, 159, 180, 204, 209, 210, 217, 218, 219, 220, 221, 222, 250, 267, 295, 304, 305

Aplicativos 145, 146, 147

Aprendizagem 36, 37, 38, 39, 40, 42, 45, 46, 47, 48, 49, 50, 51, 52, 53, 54, 55, 56, 57, 58, 59, 60, 61, 62, 63, 67, 69, 70, 71, 72, 74, 75, 77, 78, 80, 81, 82, 84, 114, 145, 146, 147, 148, 149, 161, 179, 196, 197, 198, 199, 200, 201, 203, 205, 206, 207, 208, 209, 210, 211, 212, 213, 214, 215, 216, 217, 218, 219, 220, 222, 244, 248, 249, 250

Arduino 79, 81, 83, 85, 296, 297

Atividades lúdicas 36, 39, 44, 46, 199

Atividades remotas 117

Audição 236, 237, 243, 245, 246, 247, 248, 249

Aulas práticas 36, 38, 45

Automação 49, 79, 80, 81, 82, 83, 85, 193, 296, 300, 305

Autônomo 8, 21, 47, 52, 53, 58, 224

Avaliação 5, 6, 18, 30, 35, 53, 56, 57, 58, 59, 60, 61, 62, 66, 81, 90, 103, 109, 111, 113, 115, 126, 127, 129, 131, 145, 150, 157, 158, 159, 170, 171, 195, 220, 221, 223, 236, 237, 239, 243, 246, 247, 248, 249, 250, 251, 252, 292

### B

Banco de dados 87, 88, 241, 299, 303, 307

Base tecnológica 6, 22, 64, 65

Big data 269, 270, 271, 272, 273, 274, 275, 276, 277, 278, 279

Biomateriais 164, 165, 171

### C

Capacidade funcional 123, 124, 125, 126, 127, 129, 237

Capacitação 2, 47, 49, 50, 51, 66, 67, 146, 149, 156, 160, 213, 283

Carro elétrico 178, 190, 191

Cibercultura 69, 76, 78

Coleta de dados 41, 86, 90, 91, 92, 93, 145, 150, 179, 196, 201

Conhecimento 1, 2, 3, 5, 11, 13, 14, 15, 16, 17, 18, 19, 21, 22, 24, 27, 29, 35, 38, 39, 42, 46, 48, 50, 51, 52, 53, 58, 59, 61, 64, 65, 66, 67, 68, 73, 74, 75, 76, 80, 81, 84, 86, 92, 107, 113, 121, 147, 148, 149, 157, 159, 161, 179, 196, 197, 206, 207, 208, 209, 210, 211, 217,

220, 250, 290, 291

Contratação 21, 47, 48, 54, 285

Coronavírus 69, 70, 72, 74, 75

COVID-19 117, 118, 120, 212

## D

Desenvolvimento 1, 2, 3, 4, 7, 8, 10, 11, 12, 13, 14, 15, 16, 17, 20, 21, 22, 23, 24, 25, 26, 27, 29, 30, 31, 32, 33, 34, 35, 37, 38, 39, 40, 41, 46, 48, 49, 51, 52, 53, 56, 57, 58, 59, 60, 61, 62, 63, 64, 65, 66, 72, 74, 75, 76, 79, 80, 82, 83, 87, 88, 89, 94, 105, 117, 120, 145, 148, 151, 178, 179, 193, 196, 197, 198, 199, 201, 202, 203, 204, 206, 207, 212, 220, 224, 236, 237, 244, 249, 251, 256, 257, 267, 280, 281, 282, 283, 284, 289, 290, 291, 296, 297, 300, 302, 305, 306, 307

Dispositivo 10, 81, 82, 84, 165, 237

Docente 37, 39, 51, 52, 54, 56, 57, 58, 59, 60, 61, 62, 70, 71, 72, 74, 78, 103, 108, 160, 197, 199, 209, 218, 219

Drone 224

## E

Educação 15, 26, 36, 37, 45, 47, 49, 50, 51, 54, 55, 56, 59, 62, 69, 70, 72, 73, 74, 75, 76, 77, 78, 79, 80, 82, 83, 85, 103, 105, 107, 113, 114, 115, 122, 125, 129, 147, 149, 161, 198, 199, 200, 207, 208, 210, 211, 212, 213, 214, 215, 216, 222, 223, 246, 250, 284, 291, 307

Eletromobilidade 178, 190

Empreendedorismo social 117

Empresas 2, 3, 4, 5, 6, 10, 13, 16, 17, 18, 19, 20, 21, 22, 23, 24, 25, 26, 27, 28, 29, 48, 50, 64, 65, 66, 67, 68, 95, 96, 99, 100, 101, 120, 197, 256, 270, 275, 277, 278, 280, 281, 282, 284, 285, 288, 289, 290, 291, 292

Ensino 15, 23, 36, 37, 38, 39, 40, 41, 45, 46, 49, 50, 51, 52, 54, 55, 56, 57, 58, 59, 60, 61, 63, 69, 70, 71, 75, 76, 77, 78, 79, 80, 82, 83, 85, 103, 114, 115, 116, 145, 146, 147, 148, 149, 150, 160, 161, 196, 197, 198, 199, 200, 201, 203, 204, 205, 206, 207, 208, 209, 210, 211, 212, 213, 214, 215, 216, 217, 221, 222, 223, 244

Ensino-aprendizagem 36, 37, 38, 39, 45, 50, 52, 54, 146, 148, 197, 198, 199

Enxame 224

Estado funcional 123, 124, 125, 126, 128, 129

Exclusão digital 117, 121, 122

## F

Formação 2, 7, 47, 48, 49, 50, 52, 53, 54, 59, 60, 62, 63, 72, 73, 74, 75, 77, 78, 80, 87, 94, 108, 109, 113, 132, 143, 149, 191, 208, 210, 212, 213, 215, 216, 217, 282, 283, 286, 292

Funcionalidade 123, 124, 125, 127, 128, 129, 237

## H

Híbrido 187, 194, 209, 211, 214, 215, 217, 218, 221, 222

## I

Implante 236, 237, 238, 242, 243, 248, 249, 252, 253

Incubadoras 23, 64, 65, 66, 67, 68

Independência funcional 123, 124, 125, 126, 127, 128

Indústria 6, 12, 20, 26, 30, 35, 74, 131, 132, 165, 178, 179, 282, 283, 289, 290, 291, 297

Inovação 1, 2, 3, 5, 7, 8, 9, 11, 12, 13, 14, 15, 16, 17, 18, 19, 20, 21, 22, 23, 24, 25, 27, 28, 29, 30, 31, 32, 33, 34, 35, 64, 65, 68, 71, 163, 208, 214, 216, 280, 281, 282, 283, 284, 289, 290, 291, 292, 293, 295, 307

Instagram 69, 70, 71, 74, 76, 77, 119, 122

Integrador 209, 211, 216, 217, 218, 219, 220, 221, 223

## J

Jogos eletrônicos 145, 146, 147, 148, 150, 159, 160, 161, 207

Jogos lúdicos 36, 38, 39, 45, 46

## L

Laminação 131, 133, 134, 135, 136, 140, 143, 144

## M

Matemática 37, 45, 47, 49, 51, 55, 79, 80, 82, 83, 85, 145, 146, 147, 148, 149, 150, 157, 159, 160, 161, 208, 274

Microdureza 131, 133, 135, 140, 143, 144

Molhabilidade 163, 164, 166, 167, 170, 171, 172, 175, 176

Motores 20, 178, 179, 180, 181, 182, 183, 190, 191, 193, 194, 195, 299

## O

Organização 2, 6, 7, 27, 29, 60, 63, 73, 78, 81, 112, 196, 201, 210, 212, 237, 252, 292

Óxido de Titânio 164

## P

Pandemia 48, 50, 51, 69, 70, 72, 74, 75, 78, 117, 118, 120, 121, 122, 208, 212

Pesquisa 1, 2, 3, 4, 5, 6, 7, 8, 9, 11, 15, 16, 17, 18, 19, 20, 21, 22, 23, 27, 28, 29, 30, 33, 34, 35, 40, 41, 45, 55, 65, 69, 71, 76, 77, 79, 80, 81, 83, 84, 86, 87, 88, 90, 91, 93, 103, 106, 107, 108, 109, 111, 113, 114, 115, 116, 123, 124, 127, 129, 149, 150, 160, 165, 179, 190, 196, 198, 199, 200, 201, 206, 207, 217, 218, 220, 221, 222, 223, 224, 236, 237, 238, 239,

240, 251, 256, 282, 283, 284, 285, 286, 287, 290, 292, 296

Plasma 163, 164, 165, 166, 167, 168, 169, 170, 173, 176, 177, 261, 295

Poder público 86, 87, 90, 91, 93, 101

Políticas 5, 10, 15, 25, 26, 27, 35, 54, 61, 64, 65, 69, 78, 86, 87, 88, 90, 91, 93, 94, 105, 114, 147, 193, 214, 220, 280, 283, 284, 291, 292

Problemas 2, 6, 9, 10, 21, 22, 24, 47, 48, 49, 51, 52, 53, 54, 55, 65, 80, 81, 83, 85, 96, 101, 102, 147, 148, 159, 160, 161, 165, 187, 199, 216, 217, 243, 247, 272, 273, 277

Programa 6, 9, 64, 65, 66, 67, 68, 73, 99, 163, 168, 170, 231, 232, 233, 239, 283, 290, 292, 300

Projeto 4, 18, 67, 75, 79, 81, 82, 83, 84, 85, 103, 106, 117, 118, 119, 120, 121, 122, 149, 157, 159, 192, 194, 204, 209, 211, 215, 216, 217, 218, 219, 220, 221, 222, 223, 256, 290, 297

## Q

Qualidade 12, 21, 26, 37, 53, 59, 60, 74, 77, 123, 127, 128, 129, 136, 149, 161, 197, 213, 216, 236, 237, 238, 239, 240, 242, 243, 244, 248, 252, 253, 263, 281, 283, 296, 297, 300, 301, 305

## R

Reatores nucleares 256

Recristalização 131, 135, 140, 143, 144

Resolução 9, 10, 21, 47, 49, 51, 54, 55, 80, 85, 107, 147, 148, 157, 158, 159, 160

Revisão 32, 40, 119, 123, 124, 125, 126, 129, 130, 150, 152, 157, 178, 179, 190, 191, 207, 209, 221, 236, 237, 238, 239, 240, 242, 248, 249, 250, 251, 280, 282

Robótica 79, 80, 82, 83, 84, 85, 225, 227, 294, 296, 297, 298, 306

Rugosidade 164, 168, 170, 171, 172, 175

## S

Semi-autônomo 224

Sistema 4, 5, 6, 10, 12, 15, 16, 17, 20, 23, 24, 25, 27, 29, 32, 34, 61, 83, 84, 97, 120, 150, 166, 178, 179, 183, 184, 185, 187, 188, 189, 190, 191, 193, 194, 225, 226, 235, 275, 280, 281, 282, 283, 284, 290, 291, 294, 296, 297, 298, 299, 302, 305, 306

Softwares 47, 48, 53, 88, 89, 145, 148, 149

Solda 256, 257, 259, 261, 262, 263, 265, 267

Solidificação direcional 131

Stakeholder 118, 119, 120

Sustentabilidade 85, 178, 291, 295

## **T**

Tabela periódica 36, 37, 38, 40, 41, 42, 43, 44, 45, 46

Tecnologia 1, 2, 3, 6, 7, 8, 9, 10, 14, 18, 19, 20, 21, 22, 23, 24, 25, 26, 29, 30, 31, 32, 33, 34, 35, 36, 47, 49, 51, 64, 65, 66, 67, 69, 70, 71, 74, 77, 78, 80, 85, 103, 104, 105, 106, 107, 109, 110, 113, 114, 116, 118, 119, 120, 146, 147, 160, 161, 178, 183, 184, 190, 192, 193, 197, 198, 202, 210, 212, 214, 222, 223, 257, 280, 281, 282, 283, 284, 285, 286, 287, 289, 291, 292, 293, 295, 296, 307

Tecnologias digitais 54, 79, 80, 197

Tecnologização 69

Topografia 163, 166, 168, 170, 175

Transferência de tecnologia 6, 24, 64, 65

Tratamento térmico 131, 132, 133, 143, 262

Treinamento 26, 48, 49, 50, 51, 52, 53

## **V**

Vulnerabilidade social 117, 121

Vygotsky 56, 57, 58, 59, 60, 62, 63, 78, 208





## **W**

Web crawler 86, 88, 89, 91, 92, 93, 94

Websites 88



A circular inset image showing a close-up of microscope lenses, with a central vial labeled 'SARS-CoV-2 Vaccin' in the foreground.





[www.atenaeditora.com.br](http://www.atenaeditora.com.br)   
[contato@atenaeditora.com.br](mailto:contato@atenaeditora.com.br)   
@atenaeditora   
[www.facebook.com/atenaeditora.com.br](https://www.facebook.com/atenaeditora.com.br) 

# Ciência, tecnologia e inovação:

3

Fatores de progresso e de desenvolvimento



[www.atenaeditora.com.br](http://www.atenaeditora.com.br)   
[contato@atenaeditora.com.br](mailto:contato@atenaeditora.com.br)   
[@atenaeditora](https://www.instagram.com/atenaeditora)   
[www.facebook.com/atenaeditora.com.br](https://www.facebook.com/atenaeditora.com.br) 

# Ciência, tecnologia e inovação:

3

Fatores de progresso e de desenvolvimento