

ARTE E CULTURA:

Produção, Difusão e Reapropriação

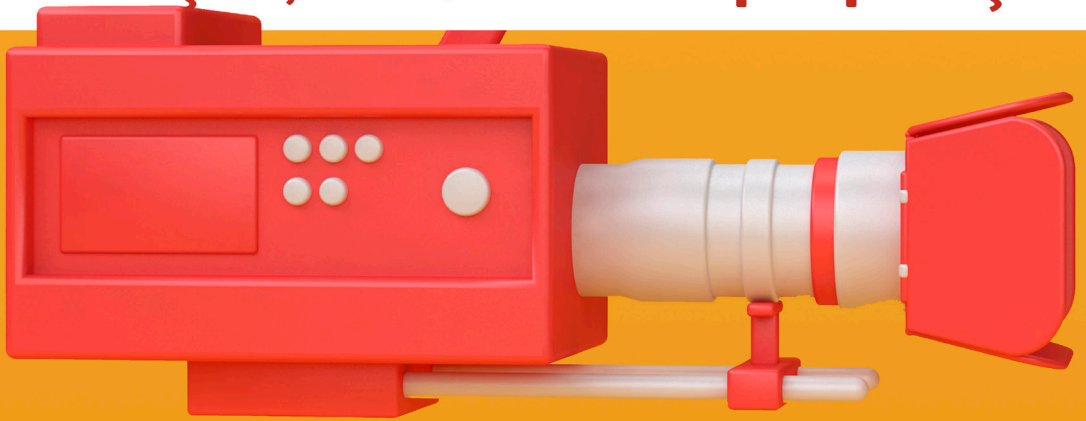

**Ezequiel Martins Ferreira
(Organizador)**

Atena
Editora

Ano 2021

ARTE E CULTURA:

Produção, Difusão e Reapropriação

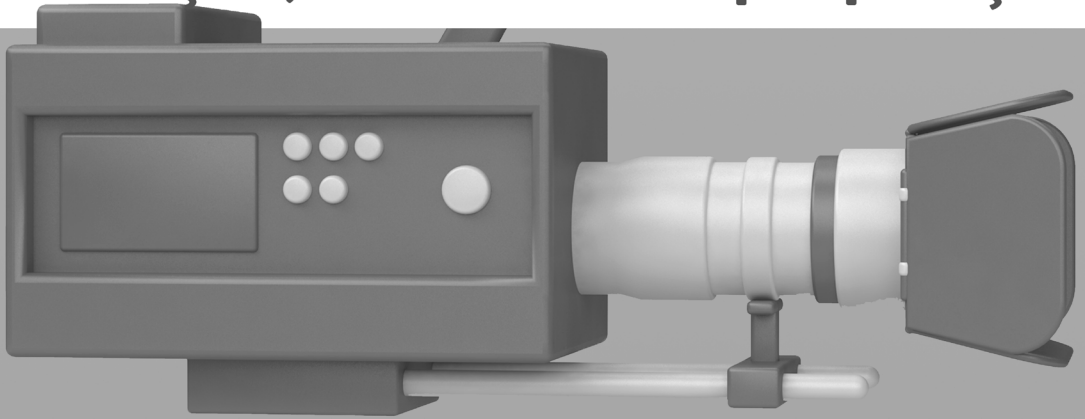

Ezequiel Martins Ferreira
(Organizador)

Atena
Editora
Ano 2021

Editora Chefe

Profª Drª Antonella Carvalho de Oliveira

Assistentes Editoriais

Natalia Oliveira

Bruno Oliveira

Flávia Roberta Barão

Bibliotecária

Janaina Ramos

Projeto Gráfico e Diagramação

Natália Sandrini de Azevedo

Camila Alves de Cremo

Luiza Alves Batista

Maria Alice Pinheiro

Imagens da Capa

Shutterstock

Edição de Arte

Luiza Alves Batista

Revisão

Os Autores

2021 by Atena Editora

Copyright © Atena Editora

Copyright do Texto © 2021 Os autores

Copyright da Edição © 2021 Atena Editora

Direitos para esta edição cedidos à Atena Editora pelos autores.



Todo o conteúdo deste livro está licenciado sob uma Licença de Atribuição *Creative Commons*. Atribuição-Não-Comercial-NãoDerivativos 4.0 Internacional (CC BY-NC-ND 4.0).

O conteúdo dos artigos e seus dados em sua forma, correção e confiabilidade são de responsabilidade exclusiva dos autores, inclusive não representam necessariamente a posição oficial da Atena Editora. Permitido o *download* da obra e o compartilhamento desde que sejam atribuídos créditos aos autores, mas sem a possibilidade de alterá-la de nenhuma forma ou utilizá-la para fins comerciais.

Todos os manuscritos foram previamente submetidos à avaliação cega pelos pares, membros do Conselho Editorial desta Editora, tendo sido aprovados para a publicação com base em critérios de neutralidade e imparcialidade acadêmica.

A Atena Editora é comprometida em garantir a integridade editorial em todas as etapas do processo de publicação, evitando plágio, dados ou resultados fraudulentos e impedindo que interesses financeiros comprometam os padrões éticos da publicação. Situações suspeitas de má conduta científica serão investigadas sob o mais alto padrão de rigor acadêmico e ético.

Conselho Editorial

Ciências Humanas e Sociais Aplicadas

Prof. Dr. Alexandre Jose Schumacher – Instituto Federal de Educação, Ciência e Tecnologia do Paraná

Prof. Dr. Américo Junior Nunes da Silva – Universidade do Estado da Bahia

Prof. Dr. Antonio Carlos Frasson – Universidade Tecnológica Federal do Paraná

Prof. Dr. Antonio Gasparetto Júnior – Instituto Federal do Sudeste de Minas Gerais

Prof. Dr. Antonio Isidro-Filho – Universidade de Brasília

Prof. Dr. Carlos Antonio de Souza Moraes – Universidade Federal Fluminense
Prof. Dr. Crisóstomo Lima do Nascimento – Universidade Federal Fluminense
Profª Drª Cristina Gaio – Universidade de Lisboa
Prof. Dr. Daniel Richard Sant’Ana – Universidade de Brasília
Prof. Dr. Deyvison de Lima Oliveira – Universidade Federal de Rondônia
Profª Drª Dilma Antunes Silva – Universidade Federal de São Paulo
Prof. Dr. Edvaldo Antunes de Farias – Universidade Estácio de Sá
Prof. Dr. Elson Ferreira Costa – Universidade do Estado do Pará
Prof. Dr. Elói Martins Senhora – Universidade Federal de Roraima
Prof. Dr. Gustavo Henrique Cepolini Ferreira – Universidade Estadual de Montes Claros
Profª Drª Ivone Goulart Lopes – Istituto Internazionale delle Figlie de Maria Ausiliatrice
Prof. Dr. Jadson Correia de Oliveira – Universidade Católica do Salvador
Prof. Dr. Julio Candido de Meirelles Junior – Universidade Federal Fluminense
Profª Drª Lina Maria Gonçalves – Universidade Federal do Tocantins
Prof. Dr. Luis Ricardo Fernandes da Costa – Universidade Estadual de Montes Claros
Profª Drª Natiéli Piovesan – Instituto Federal do Rio Grande do Norte
Prof. Dr. Marcelo Pereira da Silva – Pontifícia Universidade Católica de Campinas
Profª Drª Maria Luzia da Silva Santana – Universidade Federal de Mato Grosso do Sul
Prof. Dr. Pablo Ricardo de Lima Falcão – Universidade de Pernambuco
Profª Drª Paola Andressa Scortegagna – Universidade Estadual de Ponta Grossa
Profª Drª Rita de Cássia da Silva Oliveira – Universidade Estadual de Ponta Grossa
Prof. Dr. Rui Maia Diamantino – Universidade Salvador
Prof. Dr. Saulo Cerqueira de Aguiar Soares – Universidade Federal do Piauí
Prof. Dr. Urandi João Rodrigues Junior – Universidade Federal do Oeste do Pará
Profª Drª Vanessa Bordin Viera – Universidade Federal de Campina Grande
Profª Drª Vanessa Ribeiro Simon Cavalcanti – Universidade Católica do Salvador
Prof. Dr. William Cleber Domingues Silva – Universidade Federal Rural do Rio de Janeiro
Prof. Dr. Willian Douglas Guilherme – Universidade Federal do Tocantins

Ciências Agrárias e Multidisciplinar

Prof. Dr. Alexandre Igor Azevedo Pereira – Instituto Federal Goiano
Prof. Dr. Arinaldo Pereira da Silva – Universidade Federal do Sul e Sudeste do Pará
Prof. Dr. Antonio Pasqualetto – Pontifícia Universidade Católica de Goiás
Profª Drª Carla Cristina Bauermann Brasil – Universidade Federal de Santa Maria
Prof. Dr. Cleberton Correia Santos – Universidade Federal da Grande Dourados
Profª Drª Diocléa Almeida Seabra Silva – Universidade Federal Rural da Amazônia
Prof. Dr. Écio Souza Diniz – Universidade Federal de Viçosa
Prof. Dr. Fábio Steiner – Universidade Estadual de Mato Grosso do Sul
Prof. Dr. Fágner Cavalcante Patrocínio dos Santos – Universidade Federal do Ceará
Profª Drª Girlene Santos de Souza – Universidade Federal do Recôncavo da Bahia
Prof. Dr. Jael Soares Batista – Universidade Federal Rural do Semi-Árido
Prof. Dr. Jayme Augusto Peres – Universidade Estadual do Centro-Oeste
Prof. Dr. Júlio César Ribeiro – Universidade Federal Rural do Rio de Janeiro
Profª Drª Lina Raquel Santos Araújo – Universidade Estadual do Ceará
Prof. Dr. Pedro Manuel Villa – Universidade Federal de Viçosa
Profª Drª Raissa Rachel Salustriano da Silva Matos – Universidade Federal do Maranhão
Prof. Dr. Ronilson Freitas de Souza – Universidade do Estado do Pará
Profª Drª Talita de Santos Matos – Universidade Federal Rural do Rio de Janeiro
Prof. Dr. Tiago da Silva Teófilo – Universidade Federal Rural do Semi-Árido
Prof. Dr. Valdemar Antonio Paffaro Junior – Universidade Federal de Alfenas

Ciências Biológicas e da Saúde

Prof. Dr. André Ribeiro da Silva – Universidade de Brasília
Profª Drª Anelise Levay Murari – Universidade Federal de Pelotas
Prof. Dr. Benedito Rodrigues da Silva Neto – Universidade Federal de Goiás
Profª Drª Daniela Reis Joaquim de Freitas – Universidade Federal do Piauí
Profª Drª Débora Luana Ribeiro Pessoa – Universidade Federal do Maranhão
Prof. Dr. Douglas Siqueira de Almeida Chaves – Universidade Federal Rural do Rio de Janeiro
Prof. Dr. Edson da Silva – Universidade Federal dos Vales do Jequitinhonha e Mucuri
Profª Drª Elizabeth Cordeiro Fernandes – Faculdade Integrada Medicina
Profª Drª Eleuza Rodrigues Machado – Faculdade Anhanguera de Brasília
Profª Drª Elane Schwinden Prudêncio – Universidade Federal de Santa Catarina
Profª Drª Eysler Gonçalves Maia Brasil – Universidade da Integração Internacional da Lusofonia Afro-Brasileira
Prof. Dr. Ferlundo Lima Santos – Universidade Federal do Recôncavo da Bahia
Profª Drª Fernanda Miguel de Andrade – Universidade Federal de Pernambuco
Prof. Dr. Fernando Mendes – Instituto Politécnico de Coimbra – Escola Superior de Saúde de Coimbra
Profª Drª Gabriela Vieira do Amaral – Universidade de Vassouras
Prof. Dr. Gianfábio Pimentel Franco – Universidade Federal de Santa Maria
Prof. Dr. Helio Franklin Rodrigues de Almeida – Universidade Federal de Rondônia
Profª Drª Iara Lúcia Tescarollo – Universidade São Francisco
Prof. Dr. Igor Luiz Vieira de Lima Santos – Universidade Federal de Campina Grande
Prof. Dr. Jefferson Thiago Souza – Universidade Estadual do Ceará
Prof. Dr. Jesus Rodrigues Lemos – Universidade Federal do Piauí
Prof. Dr. Jônatas de França Barros – Universidade Federal do Rio Grande do Norte
Prof. Dr. José Max Barbosa de Oliveira Junior – Universidade Federal do Oeste do Pará
Prof. Dr. Luís Paulo Souza e Souza – Universidade Federal do Amazonas
Profª Drª Magnólia de Araújo Campos – Universidade Federal de Campina Grande
Prof. Dr. Marcus Fernando da Silva Praxedes – Universidade Federal do Recôncavo da Bahia
Profª Drª Maria Tatiane Gonçalves Sá – Universidade do Estado do Pará
Profª Drª Mylena Andréa Oliveira Torres – Universidade Ceuma
Profª Drª Natiéli Piovesan – Instituto Federacl do Rio Grande do Norte
Prof. Dr. Paulo Inada – Universidade Estadual de Maringá
Prof. Dr. Rafael Henrique Silva – Hospital Universitário da Universidade Federal da Grande Dourados
Profª Drª Regiane Luz Carvalho – Centro Universitário das Faculdades Associadas de Ensino
Profª Drª Renata Mendes de Freitas – Universidade Federal de Juiz de Fora
Profª Drª Vanessa Lima Gonçalves – Universidade Estadual de Ponta Grossa
Profª Drª Vanessa Bordin Viera – Universidade Federal de Campina Grande
Profª Drª Welma Emidio da Silva – Universidade Federal Rural de Pernambuco

Ciências Exatas e da Terra e Engenharias

Prof. Dr. Adélio Alcino Sampaio Castro Machado – Universidade do Porto
Profª Drª Ana Grasielle Dionísio Corrêa – Universidade Presbiteriana Mackenzie
Prof. Dr. Carlos Eduardo Sanches de Andrade – Universidade Federal de Goiás
Profª Drª Carmen Lúcia Voigt – Universidade Norte do Paraná
Prof. Dr. Cleiseano Emanuel da Silva Paniagua – Instituto Federal de Educação, Ciência e Tecnologia de Goiás
Prof. Dr. Douglas Gonçalves da Silva – Universidade Estadual do Sudoeste da Bahia
Prof. Dr. Eloi Rufato Junior – Universidade Tecnológica Federal do Paraná
Profª Drª Érica de Melo Azevedo – Instituto Federal do Rio de Janeiro
Prof. Dr. Fabrício Menezes Ramos – Instituto Federal do Pará
Profª Dra. Jéssica Verger Nardeli – Universidade Estadual Paulista Júlio de Mesquita Filho
Prof. Dr. Juliano Carlo Rufino de Freitas – Universidade Federal de Campina Grande

Profª Drª Luciana do Nascimento Mendes – Instituto Federal de Educação, Ciência e Tecnologia do Rio Grande do Norte
Prof. Dr. Marcelo Marques – Universidade Estadual de Maringá
Prof. Dr. Marco Aurélio Kistemann Junior – Universidade Federal de Juiz de Fora
Profª Drª Neiva Maria de Almeida – Universidade Federal da Paraíba
Profª Drª Natiéli Piovesan – Instituto Federal do Rio Grande do Norte
Profª Drª Priscila Tessmer Scaglioni – Universidade Federal de Pelotas
Prof. Dr. Sidney Gonçalves de Lima – Universidade Federal do Piauí
Prof. Dr. Takeshy Tachizawa – Faculdade de Campo Limpo Paulista

Linguística, Letras e Artes

Profª Drª Adriana Demite Stephani – Universidade Federal do Tocantins
Profª Drª Angeli Rose do Nascimento – Universidade Federal do Estado do Rio de Janeiro
Profª Drª Carolina Fernandes da Silva Mandaji – Universidade Tecnológica Federal do Paraná
Profª Drª Denise Rocha – Universidade Federal do Ceará
Profª Drª Edna Alencar da Silva Rivera – Instituto Federal de São Paulo
Profª Drª Fernanda Tonelli – Instituto Federal de São Paulo,
Prof. Dr. Fabiano Tadeu Grazioli – Universidade Regional Integrada do Alto Uruguai e das Missões
Prof. Dr. Gilmei Fleck – Universidade Estadual do Oeste do Paraná
Profª Drª Keyla Christina Almeida Portela – Instituto Federal de Educação, Ciência e Tecnologia do Paraná
Profª Drª Miraniide Oliveira Neves – Instituto de Educação, Ciência e Tecnologia do Pará
Profª Drª Sandra Regina Gardacho Pietrobon – Universidade Estadual do Centro-Oeste
Profª Drª Sheila Marta Carregosa Rocha – Universidade do Estado da Bahia

Conselho Técnico Científico

Prof. Me. Abrãao Carvalho Nogueira – Universidade Federal do Espírito Santo
Prof. Me. Adalberto Zorzo – Centro Estadual de Educação Tecnológica Paula Souza
Prof. Dr. Adaylson Wagner Sousa de Vasconcelos – Ordem dos Advogados do Brasil/Seccional Paraíba
Prof. Dr. Adilson Tadeu Basquerote Silva – Universidade para o Desenvolvimento do Alto Vale do Itajaí
Profª Ma. Adriana Regina Vettorazzi Schmitt – Instituto Federal de Santa Catarina
Prof. Dr. Alex Luis dos Santos – Universidade Federal de Minas Gerais
Prof. Me. Alexsandro Teixeira Ribeiro – Centro Universitário Internacional
Profª Ma. Aline Ferreira Antunes – Universidade Federal de Goiás
Profª Drª Amanda Vasconcelos Guimarães – Universidade Federal de Lavras
Prof. Me. André Flávio Gonçalves Silva – Universidade Federal do Maranhão
Profª Ma. Andréa Cristina Marques de Araújo – Universidade Fernando Pessoa
Profª Drª Andrezza Lopes – Instituto de Pesquisa e Desenvolvimento Acadêmico
Profª Drª Andrezza Miguel da Silva – Faculdade da Amazônia
Profª Ma. Anelisa Mota Gregoleti – Universidade Estadual de Maringá
Profª Ma. Anne Karynne da Silva Barbosa – Universidade Federal do Maranhão
Prof. Dr. Antonio Hot Pereira de Faria – Polícia Militar de Minas Gerais
Prof. Me. Armando Dias Duarte – Universidade Federal de Pernambuco
Profª Ma. Bianca Camargo Martins – UniCesumar
Profª Ma. Carolina Shimomura Nanya – Universidade Federal de São Carlos
Prof. Me. Carlos Antônio dos Santos – Universidade Federal Rural do Rio de Janeiro
Prof. Me. Carlos Augusto Zilli – Instituto Federal de Santa Catarina
Prof. Me. Christopher Smith Bignardi Neves – Universidade Federal do Paraná
Profª Drª Cláudia de Araújo Marques – Faculdade de Música do Espírito Santo
Profª Drª Cláudia Taís Siqueira Cagliari – Centro Universitário Dinâmica das Cataratas
Prof. Me. Clécio Danilo Dias da Silva – Universidade Federal do Rio Grande do Norte
Prof. Me. Daniel da Silva Miranda – Universidade Federal do Pará
Profª Ma. Daniela da Silva Rodrigues – Universidade de Brasília
Profª Ma. Daniela Remião de Macedo – Universidade de Lisboa

Profª Ma. Dayane de Melo Barros – Universidade Federal de Pernambuco
Prof. Me. Douglas Santos Mezacas – Universidade Estadual de Goiás
Prof. Me. Edevaldo de Castro Monteiro – Embrapa Agrobiologia
Prof. Me. Edson Ribeiro de Britto de Almeida Junior – Universidade Estadual de Maringá
Prof. Me. Eduardo Gomes de Oliveira – Faculdades Unificadas Doctum de Cataguases
Prof. Me. Eduardo Henrique Ferreira – Faculdade Pitágoras de Londrina
Prof. Dr. Edwaldo Costa – Marinha do Brasil
Prof. Me. Eliel Constantino da Silva – Universidade Estadual Paulista Júlio de Mesquita
Prof. Me. Ernane Rosa Martins – Instituto Federal de Educação, Ciência e Tecnologia de Goiás
Prof. Me. Euvaldo de Sousa Costa Junior – Prefeitura Municipal de São João do Piauí
Prof. Dr. Everaldo dos Santos Mendes – Instituto Edith Theresa Hedwing Stein
Prof. Me. Ezequiel Martins Ferreira – Universidade Federal de Goiás
Profª Ma. Fabiana Coelho Couto Rocha Corrêa – Centro Universitário Estácio Juiz de Fora
Prof. Me. Fabiano Eloy Atilio Batista – Universidade Federal de Viçosa
Prof. Me. Felipe da Costa Negrão – Universidade Federal do Amazonas
Prof. Me. Francisco Odécio Sales – Instituto Federal do Ceará
Prof. Me. Francisco Sérgio Lopes Vasconcelos Filho – Universidade Federal do Cariri
Profª Drª Germana Ponce de Leon Ramírez – Centro Universitário Adventista de São Paulo
Prof. Me. Gevair Campos – Instituto Mineiro de Agropecuária
Prof. Me. Givanildo de Oliveira Santos – Secretaria da Educação de Goiás
Prof. Dr. Guilherme Renato Gomes – Universidade Norte do Paraná
Prof. Me. Gustavo Krahl – Universidade do Oeste de Santa Catarina
Prof. Me. Helton Rangel Coutinho Junior – Tribunal de Justiça do Estado do Rio de Janeiro
Profª Ma. Isabelle Cerqueira Sousa – Universidade de Fortaleza
Profª Ma. Jaqueline Oliveira Rezende – Universidade Federal de Uberlândia
Prof. Me. Javier Antonio Albornoz – University of Miami and Miami Dade College
Prof. Me. Jhonatan da Silva Lima – Universidade Federal do Pará
Prof. Dr. José Carlos da Silva Mendes – Instituto de Psicologia Cognitiva, Desenvolvimento Humano e Social
Prof. Me. Jose Elyton Batista dos Santos – Universidade Federal de Sergipe
Prof. Me. José Luiz Leonardo de Araujo Pimenta – Instituto Nacional de Investigación Agropecuaria Uruguay
Prof. Me. José Messias Ribeiro Júnior – Instituto Federal de Educação Tecnológica de Pernambuco
Profª Drª Juliana Santana de Curcio – Universidade Federal de Goiás
Profª Ma. Juliana Thaisa Rodrigues Pacheco – Universidade Estadual de Ponta Grossa
Profª Drª Kamilly Souza do Vale – Núcleo de Pesquisas Fenomenológicas/UFGA
Prof. Dr. Kárpio Márcio de Siqueira – Universidade do Estado da Bahia
Profª Drª Karina de Araújo Dias – Prefeitura Municipal de Florianópolis
Prof. Dr. Lázaro Castro Silva Nascimento – Laboratório de Fenomenología & Subjetividade/UFPR
Prof. Me. Leonardo Tullio – Universidade Estadual de Ponta Grossa
Profª Ma. Lilian Coelho de Freitas – Instituto Federal do Pará
Profª Ma. Lilian de Souza – Faculdade de Tecnologia de Itu
Profª Ma. Liliani Aparecida Sereno Fontes de Medeiros – Consórcio CEDERJ
Profª Drª Livia do Carmo Silva – Universidade Federal de Goiás
Prof. Dr. Lucio Marques Vieira Souza – Secretaria de Estado da Educação, do Esporte e da Cultura de Sergipe
Prof. Dr. Luan Vinicius Bernardelli – Universidade Estadual do Paraná
Profª Ma. Luana Ferreira dos Santos – Universidade Estadual de Santa Cruz
Profª Ma. Luana Vieira Toledo – Universidade Federal de Viçosa
Prof. Me. Luis Henrique Almeida Castro – Universidade Federal da Grande Dourados
Prof. Me. Luiz Renato da Silva Rocha – Faculdade de Música do Espírito Santo
Profª Ma. Luma Sarai de Oliveira – Universidade Estadual de Campinas
Prof. Dr. Michel da Costa – Universidade Metropolitana de Santos

Prof. Me. Marcelo da Fonseca Ferreira da Silva – Governo do Estado do Espírito Santo
Prof. Dr. Marcelo Máximo Purificação – Fundação Integrada Municipal de Ensino Superior
Prof. Me. Marcos Aurelio Alves e Silva – Instituto Federal de Educação, Ciência e Tecnologia de São Paulo
Profª Ma. Maria Elanny Damasceno Silva – Universidade Federal do Ceará
Profª Ma. Marileila Marques Toledo – Universidade Federal dos Vales do Jequitinhonha e Mucuri
Prof. Dr. Pedro Henrique Abreu Moura – Empresa de Pesquisa Agropecuária de Minas Gerais
Prof. Me. Pedro Panhoca da Silva – Universidade Presbiteriana Mackenzie
Profª Drª Poliana Arruda Fajardo – Universidade Federal de São Carlos
Prof. Me. Rafael Cunha Ferro – Universidade Anhembi Morumbi
Prof. Me. Ricardo Sérgio da Silva – Universidade Federal de Pernambuco
Prof. Me. Renan Monteiro do Nascimento – Universidade de Brasília
Prof. Me. Renato Faria da Gama – Instituto Gama – Medicina Personalizada e Integrativa
Profª Ma. Renata Luciane Polsaque Young Blood – UniSecal
Prof. Me. Robson Lucas Soares da Silva – Universidade Federal da Paraíba
Prof. Me. Sebastião André Barbosa Junior – Universidade Federal Rural de Pernambuco
Profª Ma. Silene Ribeiro Miranda Barbosa – Consultoria Brasileira de Ensino, Pesquisa e Extensão
Profª Ma. Solange Aparecida de Souza Monteiro – Instituto Federal de São Paulo
Profª Ma. Taiane Aparecida Ribeiro Nepomoceno – Universidade Estadual do Oeste do Paraná
Prof. Me. Tallys Newton Fernandes de Matos – Faculdade Regional Jaguaribana
Profª Ma. Thatianny Jasmine Castro Martins de Carvalho – Universidade Federal do Piauí
Prof. Me. Tiago Silvio Dedoné – Colégio ECEL Positivo
Prof. Dr. Welleson Feitosa Gazel – Universidade Paulista

Arte e cultura: produção, difusão e reapropriação

Bibliotecária: Janaina Ramos
Diagramação: Camila Alves de Cremo
Correção: Flávia Roberta Barão
Edição de Arte: Luiza Alves Batista
Revisão: Os Autores
Organizador: Ezequiel Martins Ferreira

Dados Internacionais de Catalogação na Publicação (CIP)

A786 Arte e cultura: produção, difusão e reapropriação /
Organizador Ezequiel Martins Ferreira. – Ponta Grossa -
PR: Atena, 2021.

Formato: PDF

Requisitos de sistema: Adobe Acrobat Reader

Modo de acesso: World Wide Web

Inclui bibliografia

ISBN 978-65-5983-155-5

DOI 10.22533/at.ed.555211006

1. Arte. 2. Cultura. I. Ferreira, Ezequiel Martins
(Organizador). II. Título.

CDD 306.47

Elaborado por Bibliotecária Janaina Ramos – CRB-8/9166

Atena Editora

Ponta Grossa – Paraná – Brasil

Telefone: +55 (42) 3323-5493

www.atenaeditora.com.br

contato@atenaeditora.com.br

DECLARAÇÃO DOS AUTORES

Os autores desta obra: 1. Atestam não possuir qualquer interesse comercial que constitua um conflito de interesses em relação ao artigo científico publicado; 2. Declaram que participaram ativamente da construção dos respectivos manuscritos, preferencialmente na: a) Concepção do estudo, e/ou aquisição de dados, e/ou análise e interpretação de dados; b) Elaboração do artigo ou revisão com vistas a tornar o material intelectualmente relevante; c) Aprovação final do manuscrito para submissão.; 3. Certificam que os artigos científicos publicados estão completamente isentos de dados e/ou resultados fraudulentos; 4. Confirmam a citação e a referência correta de todos os dados e de interpretações de dados de outras pesquisas; 5. Reconhecem terem informado todas as fontes de financiamento recebidas para a consecução da pesquisa.

APRESENTAÇÃO

As relações entre o conhecimento artístico ou estético e o conhecimento científico sempre existiram, do ponto de vista das produções simbólicas do homem. Já haviam, antes da criação de um método científico, surgido de uma visão racionalista e empirista, os modos de conhecimento se pautavam em explicações que acalentavam as inquietações humanas, a exemplo temos o conhecimento mítico, o filosófico e o artístico.

O mítico, que beira o religioso se baseava principalmente em explicações exteriores e anteriores à construção do homem, mas se baseando nos aspectos mais intrigantes do imaginário humano e se perfazendo em torno da construção própria do destino.

O filosófico partia, em parte da observação e do questionamento sempre presente sobre as atitudes e emoções humanas. E, por fim, o artístico, sendo influenciado por ambos os anteriores, representava numa espécie de mimese o que era colhido nas entranhas humanas.

Nesse aspecto, o vínculo entre os três modos de conhecer era responsável pela evolução de cada um, onde o constante diálogo e interação entre eles inspiravam constantemente um ao outro.

Surge então, pelas guinadas da lógica e na evolução do racionalismo, o estabelecimento do método científico pautado na experimentação e delimitação precisa dos caminhos para a aquisição do conhecimento.

Onde havia um espaço aberto à colaboração, se restringe às premissas de um seleto grupo que por algum tempo definem o que pode ser considerado científico ou não.

No entanto, essas barreiras entre o científico e o artístico estão novamente mescladas e as discussões sobre o fazer científico num viés artístico se encontram cada vez mais presentes na atualidade.

Pensando nisso, a coletânea *Arte e Cultura: Produção, Difusão e Reapropriação*, em seu primeiro volume, reúne vinte e três artigos que abordam algumas pesquisas envolvendo a interseção entre arte e cultura.

Uma boa leitura!

Ezequiel Martins Ferreira

SUMÁRIO

CAPÍTULO 1	1
AFINAL, O QUE É PERFORMANCE ART? Ezequiel Martins Ferreira DOI 10.22533/at.ed.5552110061	
CAPÍTULO 2	12
ASPECTOS ARQUETÍPICOS DA ARTE-EDUCAÇÃO INFANTIL: UMA ABORDAGEM JUNGUIANA Filipe Mattos de Salles DOI 10.22533/at.ed.5552110062	
CAPÍTULO 3	24
DERIVAÇÕES POÉTICAS DO REAL Dinah de Oliveira DOI 10.22533/at.ed.5552110063	
CAPÍTULO 4	36
DO SAMBÓDROMO AO CARNAVAL VIRTUAL: A FACE DA JESUS MULHER NA MANGUEIRA 2020 E NA DEIXA DE TRUQUE 2021 Tiago Herculano da Silva Fátima Costa de Lima DOI 10.22533/at.ed.5552110064	
CAPÍTULO 5	51
ENCARNAÇÃO DA BELEZA IDEALIZADA: O NU FEMININO CLÁSSICO À ANTIGA EM VENEZA, ENTRE SÍNTESES E INOVAÇÕES Tânia Kury Carvalho DOI 10.22533/at.ed.5552110065	
CAPÍTULO 6	67
LA VIRTUALIZACIÓN DE LOS CUERPOS: ENTRE LA DOCUMENTACIÓN EN ARTES Y LA PORNOGRAFÍA Andrés Felipe Restrepo Suárez DOI 10.22533/at.ed.5552110066	
CAPÍTULO 7	77
TEATRO DE ARENA: A ESTÉTICA DE RESISTÊNCIA DA SONORIDADE DO MUSICAL “ARENA CONTA ZUMBI” Dyonnatan da Silva Costa DOI 10.22533/at.ed.5552110067	
CAPÍTULO 8	88
A TRAVESSIA ARTÍSTICA EM AREIAS DO TEMPO: LIDANDO COM OS DESVIOS DA MATÉRIA FOTOGRÁFICA NO CIANÓTIPO Daniela Corrêa da Silva Pinheiro DOI 10.22533/at.ed.5552110068	

CAPÍTULO 9	99
VITÓRIAS E DERROTAS: ANITA MALFATTI NA HISTÓRIA DO MODERNISMO PAULISTA Eliane Honorata da Silva DOI 10.22533/at.ed.5552110069	
CAPÍTULO 10	110
TUNGA: SENTIDO DE UMA POÉTICA Wellington Cesário DOI 10.22533/at.ed.55521100610	
CAPÍTULO 11	119
ESPAÇO PARA GERAR ESPAÇO Gabriel Augusto de Paula Bonim DOI 10.22533/at.ed.55521100611	
CAPÍTULO 12	131
MOVERES: APONTAMENTOS E APROXIMAÇÕES EM CORPO, TEXTO E COREOGRAFIA Iara Cerqueira Linhares de Albuquerque DOI 10.22533/at.ed.55521100612	
CAPÍTULO 13	141
O SERIADO CHAVES COMO EXPRESSÃO DA TEORIA FOLKCOMUNICACIONAL Mirian Martins da Motta Magalhães Fabiana Crispino Santos Suzzane Mary Mesquita de Lima DOI 10.22533/at.ed.55521100613	
CAPÍTULO 14	154
O LIVRO DE ARTISTA COMO CONSTRUÇÃO IDENTITÁRIA Gabriela Garcia de Godoi Moreira DOI 10.22533/at.ed.55521100614	
CAPÍTULO 15	163
O MITO DE UMUKOSURËPANAMI DA ETNIA DESSANA NO GRAFFITE DOS ARTISTAS CURUMIZ Kemerson de Souza Freitas DOI 10.22533/at.ed.55521100615	
CAPÍTULO 16	176
NOS CORREDORES DA CAIÇARA: “ENCAIÇARAMENTOS” DA ARTE POPULAR PELA AMAZÔNIA Ericky da Silva Nakanome Adan Renê Pereira da Silva DOI 10.22533/at.ed.55521100616	

CAPÍTULO 17	190
TAQUARAS, TAMBORES E VIOLAS: FAZERES MÚSICAIS EM NARRATIVAS AUDIOVISUAIS	
Alice Villela	
DOI 10.22533/at.ed.55521100617	
CAPÍTULO 18	197
VÍDEOS INDÍGENAS COMO CONTRANARRATIVAS HISTÓRICAS: BREVES CONSIDERAÇÕES EM TORNO DE <i>JÁ ME TRANSFORMEI EM IMAGEM</i>	
Karlíane Macedo Nunes	
DOI 10.22533/at.ed.55521100618	
CAPÍTULO 19	209
A BARQUINHA DE MESTRE DANIEL: ETNOGRAFIA DA MÚSICA DE UMA TRADIÇÃO RELIGIOSA AYAHUASQUEIRA AMAZÔNICA	
Daniel Castro Montoya Flores	
Sérgio Nogueira Mendes	
DOI 10.22533/at.ed.55521100619	
CAPÍTULO 20	224
ROQUE SEVERINO: UM AUTÊNTICO PROCESSO CRIATIVO MANAUARA EM CONTEXTO PANDÊMICO	
Luiz Augusto Martins	
Amanda Aguiar Ayres	
Jackeline dos Santos Monteiro	
Guilherme Alves Carvalho	
Diogo Sousa e Silva	
DOI 10.22533/at.ed.55521100620	
CAPÍTULO 21	241
PROCESSOS DE TRANSMISSÃO MUSICAL DO FADO DE QUISSAMÃ: UMA ABORDAGEM ETNOMUSICOLÓGICA	
Fernanda Morales dos Santos Rios	
Marta de Oliveira Chagas Medeiros	
Giovane do Nascimento	
DOI 10.22533/at.ed.55521100621	
CAPÍTULO 22	251
MEMÓRIA VOCAL RADIOFÔNICA: A NATUREZA DO BELO EM FONOGRAMAS DE CANTORAS ERUDITAS E POPULARES DOS ANOS 1940 A 1960	
Benedicto Bueno Gurgel Júnior	
DOI 10.22533/at.ed.55521100622	
CAPÍTULO 23	260
MORDAÇA NA PUBLICIDADE: APONTAMENTOS SOBRE A SUSPENSÃO DE CAMPANHAS POR INTERFERÊNCIA POPULAR	
Marina Aparecida Espinosa Negri	
DOI 10.22533/at.ed.55521100623	

SOBRE O ORGANIZADOR.....	274
ÍNDICE REMISSIVO.....	275

O LIVRO DE ARTISTA COMO CONSTRUÇÃO IDENTITÁRIA

Data de aceite: 01/06/2021

Gabriela Garcia de Godoi Moreira

Pontifícia Universidade Católica de Campinas
Bolsista de graduação pelo Vestibular Social
<http://lattes.cnpq.br/8829380864897828>

RESUMO: A presente pesquisa busca apresentar a produção de livro de artista enquanto suporte e ponte para a expressão da identidade, afetividade e memória, dessa forma contribui para a educação que valoriza também as vivências fora do ambiente escolar. A pesquisa parte das características desse suporte que enfatizam seu uso enquanto construção identitária, definições de elementos que compõem a identidade pós-moderna e análise de produções pessoais anteriores e a de alunos da E. E. Culto à Ciência em minha regência durante o Programa Institucional de Bolsas de Iniciação à Docência.

PALAVRAS-CHAVE: Livro de artista; Identidade; Afetos.

THE ARTIST'S BOOK AS AN IDENTITY CONSTRUCTION

ABSTRACT: This research seeks to present an artist's book production as a support for the expression of identity, affectivity and memory, thus contributing to education that values experiences outside the environment of the school. Then I explain which characteristics of an artist's book emphasize its use as an identity construction, moving to the definitions of

elements that compose a postmodern identity, afterward the analysis of previous personal productions and productions by students of E. E. Culto à Ciência.

KEYWORDS: Artist's book; Identity; Affections.

Durante aulas de minha graduação as quais a proposta foi o livro de artista, percebi a recorrência de elementos que personificassem o autor, que de algum modo registrassem um vértice de sua identidade. Esses elementos foram variados, desde transcrições de poemas, letras de música ou frases de alguma produção cinematográfica até autorretratos, inserção de objetos de coleção particular ou de seu convívio (como o ramo de uma árvore de sua casa). Quando apliquei essa proposta na regência do Programa Institucional de Bolsas de Iniciação à Docência essa linha de pensamento no processo de produção se repetiu na maioria das produções.

Dito isso, a importância de se olhar o livro de artista com esse viés de projeção da identidade, como uma construção narrativa dos afetos que compõem partes do indivíduo que o fez é perceptível. A identidade é frequentemente abordada no fazer artístico, nessa pesquisa trabalharemos essa questão pela perspectiva da identidade pós-moderna, memória e afetos

[...] identidade significa um conjunto de critérios de definição de um indivíduo e um sentimento interno composto de diferentes sensações, tais como sentimento de unidade, de coerência, de pertencimento, de valor, de autonomia e de confiança. Esses diferentes ingredientes afetivos e cognitivos representam os processos internos através dos quais o psiquismo organiza todas as informações que ele recebe em um todo coerente [...]” (MEDEIROS, 2008, p.34).

A princípio, o livro “A identidade cultural na pós-modernidade” de Stuart Hall trata da ideia de que as estruturas sociais conhecidas estão passando por mudanças e que essas afetam diretamente a percepção de identidade, que se divide em segmentos (classe social, gênero, sexualidade, etnia, e nacionalidade). Desta forma, o autor também afirma o quanto a identidade pessoal também está passando por uma “descentralização do sujeito”, ou seja, uma perda de si e de sua própria cultura em detrimento da influência de culturas externas. Pensando nisso, podemos dizer que a influência das culturas externas ao nosso meio originário permeiam o processo de identificação dos indivíduos. Ter em mente as influências culturais as quais somos submetidos é crucial para o entendimento de como nós (e nossos alunos) expressamos nossa identidade e no caso dessa pesquisa, como absorvemos os signos apresentados na produção do livro de artista que podem ser fruto dessa influência cultural.

A categorização adotada de obras que se configuram livro de artista utilizada é a que pressupõem determinadas posições em relação ao livro convencional. Para entendermos isso é preciso que estabeleçamos essencialmente dois posicionamentos: há aqueles que veneram sua configuração, seu todo, que se dá basicamente por páginas de papel consecutivas que incutem um determinado sentido de leitura e narrativa e que recusam as novas tecnologias ou a deformação de seu aspecto original. Silveira (2008) classifica esse posicionamento como um fetiche pelo formato e significado do livro, o que ele traduz como “ternura” ao livro.

“ternura é o gesto de preservação às conformações tradicionais, assim como aos valores institucionais do livro. É amor à forma livro, manifestada pelo zelo a essa forma, pela manutenção de sua tradição (de sua forma instituída), pela defesa de sua permanência perante as novas mídias ou pela preservação da leitura sequencial da palavra escrita. É carinho pela crença na verdade impressa. É o aceite e a dependência do fetiche” (SILVEIRA, 2008, p.5).

O outro posicionamento seria a de negação desse fetiche, ou seja, é o esforço de ataque à constituição e/ou significado do livro que se traduz como “injúria” ao livro.

“Injúria é agravo ao livro. É a tentativa de sua negação. É o comentário ao suporte pela sua subversão e afronta. É o comprometimento da verdade e/ou da verossimilhança, ou o uso dessa em detrimento daquela. Injúria implica perversão. É dano físico porque presume e tenta violar a permanência temporal do livro. É dano moral porque presume e tenta violar seu legado de lei e verdade. É o esforço de ataque ao fetiche.” (SILVEIRA, 2008 p.5).

O livro de artista se relaciona com a identidade quando tende a ser um arquivo de

memórias reais ou ficcionais, uma confissão, relato íntimo. A narrativa do livro convencional, de sobreposição de folhas que pressupõem o delinear de um espaço-tempo, assim “Cada vez que viramos uma página, temos um lapso e o início de uma nova onda impressiva. Essa nova impressão (e inteligência) conta com a memória das impressões passadas e com a expectativa das impressões futuras.” (SILVEIRA, 2008, p.72). Dessa maneira, a manipulação/observação de um livro de artista pressupõe a percepção da narrativa intrínseca a esse formato e também a memória construída durante a leitura do mesmo, o que confere a narrativa visual.

Dessa forma, parto para a apresentação de produções pessoais, aqui usei papéis artesanais de diversas cores e materiais, principalmente papéis reciclados e ervas aromáticas como alecrim, hortelã e camomila. Usei também a flor de hibisco e corantes artificiais nas cores amarela, azul, verde e vermelha para compor esses papéis. Em cada um desses papéis de formatos variados desenhei recordações, ou melhor, registro de recordações, visto que utilizei fotografias como referência para a produção dos mesmos, aqui a memória é resgatada a partir do estímulo visual que essas fotografias afloram.



Figura 1. Livro de artista, 15,5 x 15,5 cm.

Foto: Acervo pessoal.

A caixa, apesar de ser construída para permanecer fechada, com as extremidades coladas e entrelaçada com o fio de barbante vermelho, em sua superfície há representações

de mãos entrelaçadas, pequenas, grandes, de pares diferentes e similares entre si. Os botões que estão dispostos e colados na superfície de fora são parte da coleção de botões minha e de minha mãe, a qual foi nutrida por anos. Esses botões são, sem dúvida, o aspecto que mais evoca minha afetividade pessoal no trabalho, apesar de ser uma experiência pessoal de colecionar botões, não é incomum que outros (sobretudo mulheres, afinal a costura é intimamente ligada a essa ação de colecionar botões e esse ofício designado na maioria das vezes às mulheres) se atenham a essa atividade.



Figura 2. Livro de artista, 15,5 x 15,5 cm.

Foto: Acervo pessoal.

O próximo trabalho apresentado tem como proposta utilizar cenas cotidianas e do meu convívio, para esse livro minha ideia principal foi a de fundir momentos e memórias, para tanto empreguei a sucessão de páginas de fotografias com um curto espaço de tempo de tiragem entre elas que pode ser entendida como um frame, palavra de origem inglesa equivalente a quadro quando se refere à animação quadro a quadro, que conseqüentemente remete ao *flipbook*.



Figura 3. Livro de artista, 21 x 13,5 cm.

Foto: Acervo pessoal.



Figura 4. Livro de artista, 21 x 13,5 cm.

Foto: Acervo pessoal.



Figura 5. Livro de artista, 21 x 13,5 cm.

Foto: Acervo pessoal.

A regência de aulas para a produção de livro de artista foi com alunos membros do Clube Juvenil “Alunos Anônimos do Cultão” esse grupo faz parte do ensino em tempo integral da cidade de Campinas - SP, na E. E. Culto à Ciência, a proposta do clube é a de se discutir e pensar criticamente assuntos latentes na sociedade e o convívio dos integrantes onde todos podem sugerir temas e atividades. Durante nossas conversas, membros destacaram a importância do ambiente de acolhida do clube e que encontraram ali um espaço para a discussão de temas que não tem abertura no ambiente escolar ou pessoal.

Nas aulas além dos materiais apresentados e a explicação do que seria um livro de artista, contei com a produção de integrantes do grupo de artes do PIBID e de colegas da faculdade. O uso desses exemplares foi fundamental para o discernimento entre livro de artista e *sketchbook*, pois ambos têm funções parecidas como a de ser um espaço para o registro do processo criativo, mas apesar disso o livro de artista também é o espaço expositivo.

O trabalho abaixo foi realizado individualmente, o autor comentou que pensou em uma estrutura que se assemelhasse a um túnel, que seria a representação da visão e caminho traçado pela vida, que associado à escolha de cor, disposição de carvão e escolha do uso de uma letra um tanto rabiscada sugerem aspectos negativos e potencialmente difíceis de lidar.



Figura 6. Aluno da E.E. Culto à Ciência, 2019, Livro de artista, Dimensões desconhecidas.

Foto: Acervo pessoal.



Figura 7. Aluno da E.E. Culto à Ciência, 2019, Livro de artista, Dimensões desconhecidas.

Foto: Acervo pessoal.

Essas questões subjetivas, porém essencialmente humanas de se retratar um caminho árduo e limitante da vida onde depois de um espaço de tempo (no caso o comprimento do túnel) se vê a saída ou no caso, a fotografia de sua amiga que aqui é um fator que alivia e que impulsiona a saída desse espaço limitador é bastante considerável

nesse sentido.

A produção a seguir foi desenvolvido por um grupo de 3 alunos. Os alunos decidiram se agrupar e optaram por um formato que vem da ternura já mencionada de Silveira (2008), uma vez que é uma sucessão de folhas de papel uma sobre a outra. Apesar dessa escolha o grupo decidiu experimentar diferentes formatos, materialidades e cores de folhas de papel onde também as dispôs de maneira não perpendicular o que conferiu um aspecto assimétrico ao livro.



Figura 8. Alunos da E.E. Culto à Ciência, 2019, Livro de artista, Dimensões desconhecidas.

Foto: Acervo pessoal.

Suas páginas foram preenchidas por signos e imagens que fazem parte dos afetos de cada integrante, como trechos de letras de música, citações de autores e trechos de filmes. Assim como discorrido previamente, a relação da cultura hegemônica presente a partir da globalização se encontra aqui de maneira muito evidente a partir das frases de música pop entre outros elementos, assim podemos evidenciar a necessidade de se compreender essa rede de cultura que se movimenta.

Assim, essa proposta remete diretamente a ideia de educação com afeto segundo Meira e Pillotto (2010), que se refere sobre a relação de aluno e professor e a valorização das experiências dos alunos, seja em âmbito pessoal ou escolar e a exploração do suporte livro de artista enquanto sustentação de narrativa e expressão desses afetos e vivências, onde se construa um objeto artístico que seja significativo para os alunos e que traga consigo o fazer artístico que transporta conhecimento, o que acredito ser um fator importante

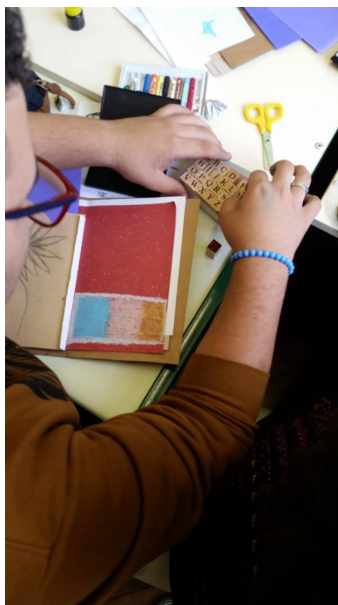
para o entendimento de artes em todos os seus aspectos dentro da educação.

REFERÊNCIAS

HALL, Stuart. **A identidade cultural na pós-modernidade**. 11nd ed. Rio de Janeiro: DP&A, 2006. ISBN 85-7490-402-3.

HERNÁNDEZ, Fernando. **Catadores da Cultura Visual** – proposta para uma nova narrativa educacional. Porto Alegre: Mediação, 2007.

MEDEIROS, João Luiz. ELEMENTOS DE ANÁLISE PARA A CONSTRUÇÃO DE IDENTIDADES. In: MEDEIROS, João Luiz. (Org.) **Identities em Movimento: Nação, Cyberspaço, Ambientalismo e Religião no Brasil Contemporâneo**. Porto Alegre: Sulina, 2008. p. 27-62.

MEIRA, Marly Ribeiro; PILLOTTO, Sílvia Sell Duarte. (2010). **Arte, afeto e educação: a sensibilidade na ação pedagógica**. Porto Alegre: Mediação.

SILVEIRA, Paulo. **A página violada: da ternura à injúria na construção do livro de artista**. 2nd ed. Porto Alegre: Editora da UFRGS, 2008, 319 p. ISBN 978-85-386-0390-0. Disponível em: <<http://books.scielo.org/id/2pwn4/epub/silveira-9788538603900.epub>>. Acesso em: 22 de fev. de 2020.

ÍNDICE REMISSIVO

A

Afetos 21, 32, 63, 135, 140, 154, 161

Arte 1, 2, 3, 4, 6, 7, 8, 9, 10, 11, 12, 13, 14, 15, 16, 17, 18, 19, 20, 21, 22, 23, 24, 25, 26, 27, 34, 40, 43, 44, 50, 51, 52, 53, 55, 56, 58, 60, 62, 63, 64, 65, 66, 68, 70, 72, 76, 77, 97, 99, 100, 101, 102, 103, 104, 105, 106, 107, 108, 109, 110, 114, 116, 117, 122, 123, 124, 125, 130, 131, 134, 138, 149, 162, 163, 164, 165, 167, 168, 169, 173, 174, 175, 176, 178, 179, 188, 189, 222, 224, 225, 226, 227, 229, 230, 231, 232, 234, 235, 237, 238, 239, 240, 250, 252, 257, 258, 264, 272, 274

Arte contemporânea 23, 24, 27, 104, 110, 164, 167, 174

Arte-educação 12, 13, 17, 18, 19, 21

Arte híbrida 110

Arte infantil 12, 16, 17, 22

Artes visuais 24, 25, 88, 97, 99, 105, 119, 122

Arte urbana 163, 164, 165, 167, 168, 173, 174, 175

B

Beleza clássica à antiga 51

Bioarte 67, 70, 71, 72

Boi-bumbá de Parintins 176

C

Carnaval 36, 37, 38, 39, 40, 43, 44, 45, 46, 47, 50, 150

Chaves 134, 141, 142, 144, 146, 147, 148, 149, 150, 151, 152, 153

Cidade 6, 7, 27, 31, 32, 33, 34, 43, 55, 92, 101, 119, 120, 125, 126, 127, 129, 159, 163, 164, 165, 167, 168, 169, 173, 174, 178, 179, 180, 181, 189, 191, 194, 211, 228, 229, 234, 256

Cinema indígena 197

Cirandas de Manacapuru 176, 177, 180, 185, 189

Comunicação 78, 86, 124, 135, 141, 142, 143, 144, 152, 193, 196, 213, 230, 232, 233, 239, 244, 249, 251, 253, 259, 260, 263, 266, 267, 268, 269, 270, 273

Comunidade 37, 43, 46, 137, 138, 140, 142, 168, 200, 201, 204, 209, 210, 211, 213, 217, 221, 222, 224, 225, 226, 227, 237, 238, 239, 240, 247, 265, 266

Contranarrativas históricas 197, 199

Corpo 3, 8, 9, 11, 26, 28, 29, 30, 31, 32, 33, 34, 36, 37, 38, 39, 40, 41, 42, 43, 44, 45, 46, 47, 49, 50, 54, 55, 58, 60, 62, 64, 95, 97, 110, 115, 116, 117, 118, 119, 130, 131, 132, 133, 134, 135, 136, 137, 138, 139, 140, 142, 170, 171, 172, 174, 215, 226, 233, 234, 255, 269

Cuerpos 67, 68, 69, 70, 71, 72, 73, 74, 75

Cultura 4, 10, 11, 22, 27, 32, 34, 50, 51, 52, 55, 75, 82, 86, 109, 112, 115, 138, 139, 141, 142, 143, 145, 146, 148, 150, 151, 152, 155, 161, 162, 163, 164, 165, 166, 167, 168, 169, 173, 174, 175, 176, 177, 178, 180, 182, 188, 189, 198, 199, 200, 201, 206, 213, 216, 230, 232, 234, 235, 241, 243, 244, 249, 250, 252, 253, 255, 259, 268, 272, 274

Curumiz 163, 164, 165, 167, 168, 169, 170, 172, 173, 174

D

Dança 10, 46, 48, 124, 131, 132, 133, 134, 135, 136, 138, 139, 140, 180, 187, 241, 245, 249

Desejo 27, 31, 32, 45, 46, 110, 111, 112, 113, 114, 115, 116, 117, 137, 268

Documentación 67, 68, 70, 71, 72, 73, 74, 75, 76

Documentário 190, 192, 193, 194, 196, 199, 200, 201, 202, 203, 245, 246, 247, 250

E

Escola de samba 36, 37, 39, 40, 41, 43, 47, 50

Espaço público 119, 125, 164, 168

Etnomusicologia 190, 191, 192, 195, 196, 213, 241, 242, 243, 244, 250

F

Fado de Quissamã 241, 242, 244, 245, 246, 247, 248, 249, 250

Fazer musical 190, 192, 194, 213, 222

Ficção 24, 27, 28, 33, 112, 264, 271

Folkcomunicação 141, 142, 143, 144, 145, 152, 153

Fotografia 23, 88, 89, 90, 92, 93, 94, 95, 96, 97, 98, 160, 170, 255, 257

I

Identidade 77, 130, 142, 150, 151, 154, 155, 162, 164, 173, 204, 233, 249, 250, 259, 268, 273

L

Leitura de imagem 163

Livro de artista 154, 155, 156, 157, 158, 159, 160, 161, 162

M

Memória 8, 24, 26, 27, 28, 30, 88, 89, 92, 106, 107, 154, 156, 175, 199, 201, 206, 228, 245, 246, 247, 250, 251, 255, 258, 259

Música 3, 5, 7, 10, 19, 57, 78, 79, 81, 83, 84, 86, 124, 134, 150, 151, 154, 161, 190, 191, 193, 194, 195, 196, 209, 210, 212, 213, 214, 215, 216, 217, 220, 222, 223, 233, 234, 235, 236, 237, 241, 242, 243, 244, 250, 251, 252, 253, 256, 257, 258, 259

N

Narrativa audiovisual 190

P

Performance 1, 4, 6, 7, 8, 9, 10, 11, 25, 31, 32, 33, 45, 68, 74, 76, 110, 113, 136, 164, 191, 192, 193, 194, 195, 196, 212, 223, 242, 243, 246, 248, 251, 257, 258, 259

Pintura modernista 99, 104, 106, 108

Política 10, 25, 32, 34, 36, 82, 129, 131, 132, 133, 136, 138, 146, 167, 174, 203, 204, 205, 206, 214, 232, 271, 272

Pornografia 67, 69, 70, 72, 73, 74, 75

Processo de criação 88, 90, 91, 120, 132, 134, 216, 224, 229, 230, 236, 239

Processos artísticos contemporâneos 119

Psicologia analítica 12, 13, 22

Publicidade 260, 261, 269, 270, 271, 272, 273

R

Rádio 239, 251, 252, 253, 254, 255, 256, 257, 258, 259

Religião 41, 46, 162, 205, 209, 214, 237

Renascimento Veneziano 51

Representatividade política 36

Resistência 27, 28, 77, 82, 86, 198, 205

S

Sonoridade 77, 78, 79, 80, 82, 83, 85, 86, 224, 236

Suspensão 29, 260

T

Tarsila do Amaral 99, 100, 108

Teatro de Arena 77, 78, 80, 82, 84, 86

Tempo 2, 3, 7, 8, 9, 10, 14, 16, 17, 22, 25, 27, 29, 30, 32, 35, 42, 53, 78, 80, 85, 88, 89, 90, 91, 93, 94, 95, 96, 97, 98, 99, 100, 101, 103, 105, 106, 108, 109, 117, 121, 129, 132, 133, 143, 156, 157, 159, 160, 166, 173, 177, 178, 180, 182, 198, 200, 201, 202, 203, 204, 205, 206, 211, 212, 213, 214, 216, 217, 220, 221, 231, 234, 239, 245, 248, 249, 253, 255, 257, 267, 268, 269, 271

Transmissibilidade 24, 26

Tunga 24, 27, 110, 111, 112, 113, 114, 115, 116, 117, 118

V

Vanguarda 1, 9

Vênus 51, 52, 53, 55, 56, 57, 58, 59, 62, 63, 64, 65, 110, 111, 112, 113, 114

Vídeo nas aldeias 197, 199, 207, 208

Virtualización 67, 70, 71, 74

Vocalidade 251, 253, 256, 258

W

Walter Benjamin 24, 26, 27, 34, 272

ARTE E CULTURA:

Produção, Difusão e Reapropriação

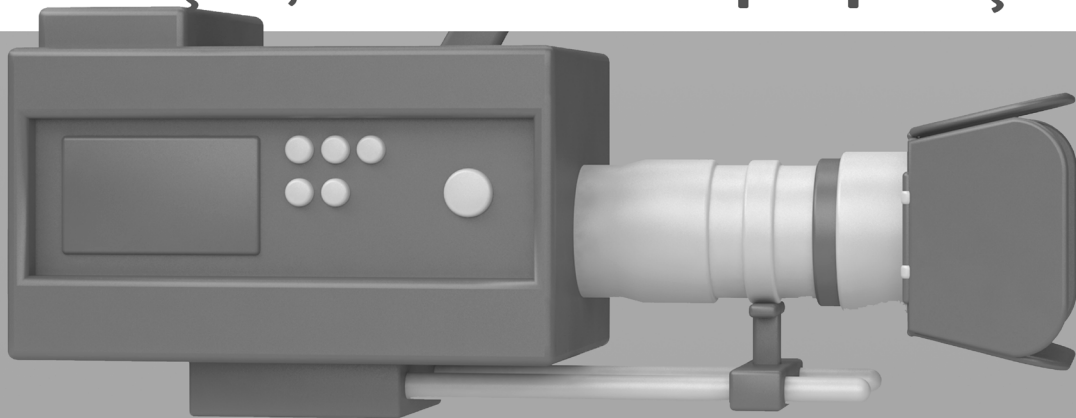

www.atenaeditora.com.br 

contato@atenaeditora.com.br 

[@atenaeditora](https://www.instagram.com/atenaeditora) 

www.facebook.com/atenaeditora.com.br 

Ano 2021

ARTE E CULTURA:

Produção, Difusão e Reapropriação



www.atenaeditora.com.br 

contato@atenaeditora.com.br 

[@atenaeditora](https://www.instagram.com/atenaeditora) 

www.facebook.com/atenaeditora.com.br 

 **Atena**
Editora

Ano 2021