



# Conteúdo Conceitual e Aspectos Práticos da Ciência da Computação

Ernane Rosa Martins  
(Organizador)

**Atena**  
Editora  
Ano 2020



# Conteúdo Conceitual e Aspectos Práticos da Ciência da Computação

Ernane Rosa Martins  
(Organizador)

**Atena**  
Editora  
Ano 2020

**Editora Chefe**

Profª Drª Antonella Carvalho de Oliveira

**Assistentes Editoriais**

Natalia Oliveira

Bruno Oliveira

Flávia Roberta Barão

**Bibliotecária**

Janaina Ramos

**Projeto Gráfico e Diagramação**

Natália Sandrini de Azevedo

Camila Alves de Cremona

Luiza Alves Batista

Maria Alice Pinheiro

**Imagens da Capa**

Shutterstock

**Edição de Arte**

Luiza Alves Batista

**Revisão**

Os Autores

2020 by Atena Editora

Copyright © Atena Editora

Copyright do Texto © 2020 Os autores

Copyright da Edição © 2020 Atena Editora

Direitos para esta edição cedidos à Atena Editora pelos autores.



Todo o conteúdo deste livro está licenciado sob uma Licença de Atribuição *Creative Commons*. Atribuição-Não-Comercial-NãoDerivativos 4.0 Internacional (CC BY-NC-ND 4.0).

O conteúdo dos artigos e seus dados em sua forma, correção e confiabilidade são de responsabilidade exclusiva dos autores, inclusive não representam necessariamente a posição oficial da Atena Editora. Permitido o *download* da obra e o compartilhamento desde que sejam atribuídos créditos aos autores, mas sem a possibilidade de alterá-la de nenhuma forma ou utilizá-la para fins comerciais.

Todos os manuscritos foram previamente submetidos à avaliação cega pelos pares, membros do Conselho Editorial desta Editora, tendo sido aprovados para a publicação.

A Atena Editora é comprometida em garantir a integridade editorial em todas as etapas do processo de publicação. Situações suspeitas de má conduta científica serão investigadas sob o mais alto padrão de rigor acadêmico e ético.

**Conselho Editorial**

**Ciências Humanas e Sociais Aplicadas**

Prof. Dr. Alexandre Jose Schumacher – Instituto Federal de Educação, Ciência e Tecnologia do Paraná

Prof. Dr. Américo Junior Nunes da Silva – Universidade do Estado da Bahia

Prof. Dr. Antonio Carlos Frasson – Universidade Tecnológica Federal do Paraná

Prof. Dr. Antonio Gasparetto Júnior – Instituto Federal do Sudeste de Minas Gerais

Prof. Dr. Antonio Isidro-Filho – Universidade de Brasília

Prof. Dr. Carlos Antonio de Souza Moraes – Universidade Federal Fluminense  
Profª Drª Cristina Gaio – Universidade de Lisboa  
Prof. Dr. Daniel Richard Sant’Ana – Universidade de Brasília  
Prof. Dr. Deyvison de Lima Oliveira – Universidade Federal de Rondônia  
Profª Drª Dilma Antunes Silva – Universidade Federal de São Paulo  
Prof. Dr. Edvaldo Antunes de Farias – Universidade Estácio de Sá  
Prof. Dr. Elson Ferreira Costa – Universidade do Estado do Pará  
Prof. Dr. Eloi Martins Senhora – Universidade Federal de Roraima  
Prof. Dr. Gustavo Henrique Cepolini Ferreira – Universidade Estadual de Montes Claros  
Profª Drª Ivone Goulart Lopes – Istituto Internazionele delle Figlie de Maria Ausiliatrice  
Prof. Dr. Jadson Correia de Oliveira – Universidade Católica do Salvador  
Prof. Dr. Julio Candido de Meirelles Junior – Universidade Federal Fluminense  
Profª Drª Lina Maria Gonçalves – Universidade Federal do Tocantins  
Prof. Dr. Luis Ricardo Fernandes da Costa – Universidade Estadual de Montes Claros  
Profª Drª Natiéli Piovesan – Instituto Federal do Rio Grande do Norte  
Prof. Dr. Marcelo Pereira da Silva – Pontifícia Universidade Católica de Campinas  
Profª Drª Maria Luzia da Silva Santana – Universidade Federal de Mato Grosso do Sul  
Profª Drª Paola Andressa Scortegagna – Universidade Estadual de Ponta Grossa  
Profª Drª Rita de Cássia da Silva Oliveira – Universidade Estadual de Ponta Grossa  
Prof. Dr. Rui Maia Diamantino – Universidade Salvador  
Prof. Dr. Urandi João Rodrigues Junior – Universidade Federal do Oeste do Pará  
Profª Drª Vanessa Bordin Viera – Universidade Federal de Campina Grande  
Prof. Dr. William Cleber Domingues Silva – Universidade Federal Rural do Rio de Janeiro  
Prof. Dr. Willian Douglas Guilherme – Universidade Federal do Tocantins

#### **Ciências Agrárias e Multidisciplinar**

Prof. Dr. Alexandre Igor Azevedo Pereira – Instituto Federal Goiano  
Profª Drª Carla Cristina Bauermann Brasil – Universidade Federal de Santa Maria  
Prof. Dr. Antonio Pasqualetto – Pontifícia Universidade Católica de Goiás  
Prof. Dr. Cleberton Correia Santos – Universidade Federal da Grande Dourados  
Profª Drª Daiane Garabeli Trojan – Universidade Norte do Paraná  
Profª Drª Diocléa Almeida Seabra Silva – Universidade Federal Rural da Amazônia  
Prof. Dr. Écio Souza Diniz – Universidade Federal de Viçosa  
Prof. Dr. Fábio Steiner – Universidade Estadual de Mato Grosso do Sul  
Prof. Dr. Fágner Cavalcante Patrocínio dos Santos – Universidade Federal do Ceará  
Profª Drª Girlene Santos de Souza – Universidade Federal do Recôncavo da Bahia  
Prof. Dr. Jael Soares Batista – Universidade Federal Rural do Semi-Árido  
Prof. Dr. Júlio César Ribeiro – Universidade Federal Rural do Rio de Janeiro  
Profª Drª Lina Raquel Santos Araújo – Universidade Estadual do Ceará  
Prof. Dr. Pedro Manuel Villa – Universidade Federal de Viçosa  
Profª Drª Raissa Rachel Salustriano da Silva Matos – Universidade Federal do Maranhão  
Prof. Dr. Ronilson Freitas de Souza – Universidade do Estado do Pará  
Profª Drª Talita de Santos Matos – Universidade Federal Rural do Rio de Janeiro  
Prof. Dr. Tiago da Silva Teófilo – Universidade Federal Rural do Semi-Árido  
Prof. Dr. Valdemar Antonio Paffaro Junior – Universidade Federal de Alfenas

## **Ciências Biológicas e da Saúde**

Prof. Dr. André Ribeiro da Silva – Universidade de Brasília  
Prof<sup>ª</sup> Dr<sup>ª</sup> Anelise Levay Murari – Universidade Federal de Pelotas  
Prof. Dr. Benedito Rodrigues da Silva Neto – Universidade Federal de Goiás  
Prof<sup>ª</sup> Dr<sup>ª</sup> Débora Luana Ribeiro Pessoa – Universidade Federal do Maranhão  
Prof. Dr. Douglas Siqueira de Almeida Chaves -Universidade Federal Rural do Rio de Janeiro  
Prof. Dr. Edson da Silva – Universidade Federal dos Vales do Jequitinhonha e Mucuri  
Prof<sup>ª</sup> Dr<sup>ª</sup> Eleuza Rodrigues Machado – Faculdade Anhanguera de Brasília  
Prof<sup>ª</sup> Dr<sup>ª</sup> Elane Schwinden Prudêncio – Universidade Federal de Santa Catarina  
Prof<sup>ª</sup> Dr<sup>ª</sup> Eysler Gonçalves Maia Brasil – Universidade da Integração Internacional da Lusofonia Afro-Brasileira  
Prof. Dr. Ferlando Lima Santos – Universidade Federal do Recôncavo da Bahia  
Prof<sup>ª</sup> Dr<sup>ª</sup> Gabriela Vieira do Amaral – Universidade de Vassouras  
Prof. Dr. Gianfábio Pimentel Franco – Universidade Federal de Santa Maria  
Prof. Dr. Helio Franklin Rodrigues de Almeida – Universidade Federal de Rondônia  
Prof<sup>ª</sup> Dr<sup>ª</sup> Iara Lúcia Tescarollo – Universidade São Francisco  
Prof. Dr. Igor Luiz Vieira de Lima Santos – Universidade Federal de Campina Grande  
Prof. Dr. Jefferson Thiago Souza – Universidade Estadual do Ceará  
Prof. Dr. Jesus Rodrigues Lemos – Universidade Federal do Piauí  
Prof. Dr. Jônatas de França Barros – Universidade Federal do Rio Grande do Norte  
Prof. Dr. José Max Barbosa de Oliveira Junior – Universidade Federal do Oeste do Pará  
Prof. Dr. Luís Paulo Souza e Souza – Universidade Federal do Amazonas  
Prof<sup>ª</sup> Dr<sup>ª</sup> Magnólia de Araújo Campos – Universidade Federal de Campina Grande  
Prof. Dr. Marcus Fernando da Silva Praxedes – Universidade Federal do Recôncavo da Bahia  
Prof<sup>ª</sup> Dr<sup>ª</sup> Maria Tatiane Gonçalves Sá – Universidade do Estado do Pará  
Prof<sup>ª</sup> Dr<sup>ª</sup> Mylena Andréa Oliveira Torres – Universidade Ceuma  
Prof<sup>ª</sup> Dr<sup>ª</sup> Natiéli Piovesan – Instituto Federaci do Rio Grande do Norte  
Prof. Dr. Paulo Inada – Universidade Estadual de Maringá  
Prof. Dr. Rafael Henrique Silva – Hospital Universitário da Universidade Federal da Grande Dourados  
Prof<sup>ª</sup> Dr<sup>ª</sup> Regiane Luz Carvalho – Centro Universitário das Faculdades Associadas de Ensino  
Prof<sup>ª</sup> Dr<sup>ª</sup> Renata Mendes de Freitas – Universidade Federal de Juiz de Fora  
Prof<sup>ª</sup> Dr<sup>ª</sup> Vanessa Lima Gonçalves – Universidade Estadual de Ponta Grossa  
Prof<sup>ª</sup> Dr<sup>ª</sup> Vanessa Bordin Viera – Universidade Federal de Campina Grande

## **Ciências Exatas e da Terra e Engenharias**

Prof. Dr. Adélio Alcino Sampaio Castro Machado – Universidade do Porto  
Prof. Dr. Carlos Eduardo Sanches de Andrade – Universidade Federal de Goiás  
Prof<sup>ª</sup> Dr<sup>ª</sup> Carmen Lúcia Voigt – Universidade Norte do Paraná  
Prof. Dr. Douglas Gonçalves da Silva – Universidade Estadual do Sudoeste da Bahia  
Prof. Dr. Eloi Rufato Junior – Universidade Tecnológica Federal do Paraná  
Prof<sup>ª</sup> Dr<sup>ª</sup> Érica de Melo Azevedo – Instituto Federal do Rio de Janeiro  
Prof. Dr. Fabrício Menezes Ramos – Instituto Federal do Pará  
Prof<sup>ª</sup> Dr. Jéssica Verger Nardeli – Universidade Estadual Paulista Júlio de Mesquita Filho  
Prof. Dr. Juliano Carlo Rufino de Freitas – Universidade Federal de Campina Grande  
Prof<sup>ª</sup> Dr<sup>ª</sup> Luciana do Nascimento Mendes – Instituto Federal de Educação, Ciência e Tecnologia do Rio Grande do Norte

Prof. Dr. Marcelo Marques – Universidade Estadual de Maringá  
Profª Drª Neiva Maria de Almeida – Universidade Federal da Paraíba  
Profª Drª Natiéli Piovesan – Instituto Federal do Rio Grande do Norte  
Profª Drª Priscila Tessmer Scaglioni – Universidade Federal de Pelotas  
Prof. Dr. Takeshy Tachizawa – Faculdade de Campo Limpo Paulista

### **Linguística, Letras e Artes**

Profª Drª Adriana Demite Stephani – Universidade Federal do Tocantins  
Profª Drª Angeli Rose do Nascimento – Universidade Federal do Estado do Rio de Janeiro  
Profª Drª Carolina Fernandes da Silva Mandaji – Universidade Tecnológica Federal do Paraná  
Profª Drª Denise Rocha – Universidade Federal do Ceará  
Prof. Dr. Fabiano Tadeu Grazioli – Universidade Regional Integrada do Alto Uruguai e das Missões  
Prof. Dr. Gilmei Fleck – Universidade Estadual do Oeste do Paraná  
Profª Drª Keyla Christina Almeida Portela – Instituto Federal de Educação, Ciência e Tecnologia do Paraná  
Profª Drª Miranilde Oliveira Neves – Instituto de Educação, Ciência e Tecnologia do Pará  
Profª Drª Sandra Regina Gardacho Pietrobon – Universidade Estadual do Centro-Oeste  
Profª Drª Sheila Marta Carregosa Rocha – Universidade do Estado da Bahia

### **Conselho Técnico Científico**

Prof. Me. Abrãao Carvalho Nogueira – Universidade Federal do Espírito Santo  
Prof. Me. Adalberto Zorzo – Centro Estadual de Educação Tecnológica Paula Souza  
Prof. Dr. Adailson Wagner Sousa de Vasconcelos – Ordem dos Advogados do Brasil/Seccional Paraíba  
Prof. Dr. Adilson Tadeu Basquerote Silva – Universidade para o Desenvolvimento do Alto Vale do Itajaí  
Prof. Me. Alexsandro Teixeira Ribeiro – Centro Universitário Internacional  
Prof. Me. André Flávio Gonçalves Silva – Universidade Federal do Maranhão  
Profª Ma. Andréa Cristina Marques de Araújo – Universidade Fernando Pessoa  
Profª Drª Andreza Lopes – Instituto de Pesquisa e Desenvolvimento Acadêmico  
Profª Drª Andrezza Miguel da Silva – Faculdade da Amazônia  
Profª Ma. Anelisa Mota Gregoleti – Universidade Estadual de Maringá  
Profª Ma. Anne Karynne da Silva Barbosa – Universidade Federal do Maranhão  
Prof. Dr. Antonio Hot Pereira de Faria – Polícia Militar de Minas Gerais  
Prof. Me. Armando Dias Duarte – Universidade Federal de Pernambuco  
Profª Ma. Bianca Camargo Martins – UniCesumar  
Profª Ma. Carolina Shimomura Nanya – Universidade Federal de São Carlos  
Prof. Me. Carlos Antônio dos Santos – Universidade Federal Rural do Rio de Janeiro  
Prof. Ma. Cláudia de Araújo Marques – Faculdade de Música do Espírito Santo  
Profª Drª Cláudia Taís Siqueira Cagliariari – Centro Universitário Dinâmica das Cataratas  
Prof. Me. Clécio Danilo Dias da Silva – Universidade Federal do Rio Grande do Norte  
Prof. Me. Daniel da Silva Miranda – Universidade Federal do Pará  
Profª Ma. Daniela da Silva Rodrigues – Universidade de Brasília  
Profª Ma. Daniela Remião de Macedo – Universidade de Lisboa  
Profª Ma. Dayane de Melo Barros – Universidade Federal de Pernambuco  
Prof. Me. Douglas Santos Mezacas – Universidade Estadual de Goiás

Prof. Me. Edevaldo de Castro Monteiro – Embrapa Agrobiologia  
Prof. Me. Eduardo Gomes de Oliveira – Faculdades Unificadas Doctum de Cataguases  
Prof. Me. Eduardo Henrique Ferreira – Faculdade Pitágoras de Londrina  
Prof. Dr. Edwaldo Costa – Marinha do Brasil  
Prof. Me. Eliel Constantino da Silva – Universidade Estadual Paulista Júlio de Mesquita  
Prof. Me. Ernane Rosa Martins – Instituto Federal de Educação, Ciência e Tecnologia de Goiás  
Prof. Me. Euvaldo de Sousa Costa Junior – Prefeitura Municipal de São João do Piauí  
Profª Ma. Fabiana Coelho Couto Rocha Corrêa – Centro Universitário Estácio Juiz de Fora  
Prof. Me. Felipe da Costa Negrão – Universidade Federal do Amazonas  
Profª Drª Germana Ponce de Leon Ramírez – Centro Universitário Adventista de São Paulo  
Prof. Me. Gevair Campos – Instituto Mineiro de Agropecuária  
Prof. Me. Givanildo de Oliveira Santos – Secretaria da Educação de Goiás  
Prof. Dr. Guilherme Renato Gomes – Universidade Norte do Paraná  
Prof. Me. Gustavo Krahl – Universidade do Oeste de Santa Catarina  
Prof. Me. Helton Rangel Coutinho Junior – Tribunal de Justiça do Estado do Rio de Janeiro  
Profª Ma. Isabelle Cerqueira Sousa – Universidade de Fortaleza  
Profª Ma. Jaqueline Oliveira Rezende – Universidade Federal de Uberlândia  
Prof. Me. Javier Antonio Alborno – University of Miami and Miami Dade College  
Prof. Me. Jhonatan da Silva Lima – Universidade Federal do Pará  
Prof. Dr. José Carlos da Silva Mendes – Instituto de Psicologia Cognitiva, Desenvolvimento Humano e Social  
Prof. Me. Jose Elyton Batista dos Santos – Universidade Federal de Sergipe  
Prof. Me. José Luiz Leonardo de Araujo Pimenta – Instituto Nacional de Investigación Agropecuaria Uruguay  
Prof. Me. José Messias Ribeiro Júnior – Instituto Federal de Educação Tecnológica de Pernambuco  
Profª Drª Juliana Santana de Curcio – Universidade Federal de Goiás  
Profª Ma. Juliana Thaisa Rodrigues Pacheco – Universidade Estadual de Ponta Grossa  
Profª Drª Kamilly Souza do Vale – Núcleo de Pesquisas Fenomenológicas/UFPA  
Prof. Dr. Kárpio Márcio de Siqueira – Universidade do Estado da Bahia  
Profª Drª Karina de Araújo Dias – Prefeitura Municipal de Florianópolis  
Prof. Dr. Lázaro Castro Silva Nascimento – Laboratório de Fenomenologia & Subjetividade/UFPR  
Prof. Me. Leonardo Tullio – Universidade Estadual de Ponta Grossa  
Profª Ma. Lillian Coelho de Freitas – Instituto Federal do Pará  
Profª Ma. Liliani Aparecida Sereno Fontes de Medeiros – Consórcio CEDERJ  
Profª Drª Lívia do Carmo Silva – Universidade Federal de Goiás  
Prof. Dr. Lucio Marques Vieira Souza – Secretaria de Estado da Educação, do Esporte e da Cultura de Sergipe  
Prof. Me. Luis Henrique Almeida Castro – Universidade Federal da Grande Dourados  
Prof. Dr. Luan Vinicius Bernardelli – Universidade Estadual do Paraná  
Prof. Dr. Michel da Costa – Universidade Metropolitana de Santos  
Prof. Dr. Marcelo Máximo Purificação – Fundação Integrada Municipal de Ensino Superior

Prof. Me. Marcos Aurelio Alves e Silva – Instituto Federal de Educação, Ciência e Tecnologia de São Paulo

Profª Ma. Maria Elanny Damasceno Silva – Universidade Federal do Ceará

Profª Ma. Marileila Marques Toledo – Universidade Federal dos Vales do Jequitinhonha e Mucuri

Prof. Me. Ricardo Sérgio da Silva – Universidade Federal de Pernambuco

Profª Ma. Renata Luciane Polsaque Young Blood – UniSecal

Prof. Me. Robson Lucas Soares da Silva – Universidade Federal da Paraíba

Prof. Me. Sebastião André Barbosa Junior – Universidade Federal Rural de Pernambuco

Profª Ma. Silene Ribeiro Miranda Barbosa – Consultoria Brasileira de Ensino, Pesquisa e Extensão

Profª Ma. Solange Aparecida de Souza Monteiro – Instituto Federal de São Paulo

Prof. Me. Tallys Newton Fernandes de Matos – Faculdade Regional Jaguaribana

Profª Ma. Thatianny Jasmine Castro Martins de Carvalho – Universidade Federal do Piauí

Prof. Me. Tiago Silvio Dedoné – Colégio ECEL Positivo

Prof. Dr. Welleson Feitosa Gazel – Universidade Paulista



## Conteúdo conceitual e aspectos práticos da ciência da computação

**Editora Chefe:** Profª Drª Antonella Carvalho de Oliveira  
**Bibliotecária:** Janaina Ramos  
**Diagramação:** Camila Alves de Cremo  
**Correção:** Vanessa Mottin de Oliveira Batista  
**Edição de Arte:** Luiza Alves Batista  
**Revisão:** Os Autores  
**Organizador:** Ernane Rosa Martins

### Dados Internacionais de Catalogação na Publicação (CIP)

C761 Conteúdo conceitual e aspectos práticos da ciência da computação / Organizador Ernane Rosa Martins. - Ponta Grossa - PR: Atena, 2020.

Formato: PDF

Requisitos de sistema: Adobe Acrobat Reader

Modo de acesso: World Wide Web

Inclui bibliografia

ISBN 978-65-5706-601-0

DOI 10.22533/at.ed.010201412

1. Computação. I. Martins, Ernane Rosa (Organizador).  
II. Título.

CDD 004

Elaborado por Bibliotecária Janaina Ramos – CRB-8/9166

**Atena Editora**

Ponta Grossa – Paraná – Brasil

Telefone: +55 (42) 3323-5493

[www.atenaeditora.com.br](http://www.atenaeditora.com.br)

[contato@atenaeditora.com.br](mailto:contato@atenaeditora.com.br)

## DECLARAÇÃO DOS AUTORES

Os autores desta obra: 1. Atestam não possuir qualquer interesse comercial que constitua um conflito de interesses em relação ao artigo científico publicado; 2. Declaram que participaram ativamente da construção dos respectivos manuscritos, preferencialmente na: a) Concepção do estudo, e/ou aquisição de dados, e/ou análise e interpretação de dados; b) Elaboração do artigo ou revisão com vistas a tornar o material intelectualmente relevante; c) Aprovação final do manuscrito para submissão.; 3. Certificam que os artigos científicos publicados estão completamente isentos de dados e/ou resultados fraudulentos.

## APRESENTAÇÃO

A Ciência da Computação, traz inúmeros benefícios para a sociedade moderna, tais como: a criação de empregos, o desenvolvimento de novos equipamentos, o ganho de produtividade nas empresas e o acesso à informação. Os estudos realizados nesta área são aplicados em diversas outras áreas do conhecimento, proporcionando a resolução de diferentes problemas da sociedade, trazendo avanços significativos para a vida de inúmeras pessoas, fazendo com que cada vez mais estes profissionais sejam valorizados, requisitados e prestigiados no mercado de trabalho.

As empresas enxergam atualmente a necessidade cada vez maior de profissionais bem qualificados nesta área, a fim de que possam promover cada vez mais inovação, desenvolvimento e eficiência junto as empresas. Os estudos desta área focam no estudo de técnicas, metodologias e instrumentos computacionais, visando principalmente automatizar os processos e desenvolver soluções com o uso de processamento de dados. Desta forma, este livro, vem possibilitar conhecer os elementos principais desta ciência por meio do contato com alguns dos conceitos fundamentais desta área, apresentados por meio dos resultados relevantes alcançados nos trabalhos presentes nesta obra.

Dentro deste contexto, este livro aborda diversos assuntos importantes para os profissionais e estudantes desta área, tais como: a orientação dos alunos na busca e utilização de ferramentas computacionais e tipográficas de qualidade; aplicação de uma heurística baseada em Algoritmos Genéticos; uma análise qualitativa dos principais programas computacionais utilizados em fotogrametria computadorizada; os antipadrões de restrição de autorização em serviços Web orquestrados com BPEL4People; um sistema de atendimento automatizado, que inclui chat, chatbots e gerenciamento de atendentes; o sistema PSI, um prontuário online destinado a psicólogos; a Formação de Grupos de Alto Desempenho (FGAD) em Aprendizagem Colaborativa Baseada em Projetos (CPBL) usando Metodologias ágeis; a integração do método dos elementos finitos (Finite Element Method) - FEM associado a um Algoritmo Genético (GA) combinado com Lógica Nebulosa (Fuzzy) para o desenvolvimento de um filtro óptico destinado a sistemas DWDM (Dense Wavelength Division Multiplexing); o desenvolvimento de ferramenta de código aberto para uso em atividades de eletrônica durante o distanciamento social; um modelo de Algoritmo Genético para otimizar os parâmetros do COCOMO Básico; discussões sobre como e por que estudar automação hoje em dia; um processo de recomendação utilizando análise de sentimento sobre scripts de filmes e agrupando filmes de sentimentos similares; um modelo de previsão, com a utilização das

ferramentas de Redes Neurais Artificiais, para estimar o volume de uma usina hidrelétrica; o desenvolvimento de um Sistema de Informação Geográfica (SIG); um mapeamento sistemático da produção do conhecimento científico e tecnológico; a utilização de um jogo sério que pode auxiliar os profissionais de educação a identificar alunos com maior probabilidade de sofrerem de discalculia; e uma revisão da literatura quanto a utilização de aplicativos em síndromes coronarianas agudas.

Assim, os trabalhos apresentados nesta obra exemplificam a abrangência e importância da área de Ciência da Computação na atualidade, permitindo aos nossos leitores analisar e discutir os resultados encontrados. A cada autor, os mais sinceros agradecimentos, por contribuir com esta importante obra, e aos leitores, desejo uma excelente leitura, repleta de boas e relevantes reflexões.

Ernane Rosa Martins

## SUMÁRIO

### **CAPÍTULO 1..... 1**

**AJUSTES PARA ESCREVER MONOGRAFIAS DE ACORDO COM A ABNT USANDO O LATEX**

Rafael Santos da Costa  
Lindomar Miranda Ribeiro  
Thiago Rafael da Silva Moura

**DOI 10.22533/at.ed.0102014121**

### **CAPÍTULO 2..... 12**

**ANÁLISE TÉRMICA DO PROCESSO DE SOLDAGEM TIG EM UM DUTO EM OPERAÇÃO ATRAVÉS DO MÉTODO NUMÉRICO DE VOLUMES FINITOS**

Theo Martins de Alencar Paiva  
Jakson Gomes de Oliveira Junior  
Francisco Edson Nogueira Fraga

**DOI 10.22533/at.ed.0102014122**

### **CAPÍTULO 3..... 21**

**APLICAÇÃO DE ALGORITMO GENÉTICO NA OTIMIZAÇÃO DINÂMICA DO ESPAÇO EM VEÍCULO URBANO DE CARGA**

Bruno Siqueira da Silva  
Leandro da Silva Camargo  
Marilton Sanchotene de Aguiar

**DOI 10.22533/at.ed.0102014123**

### **CAPÍTULO 4..... 40**

**AVALIAÇÃO QUALITATIVA DE SOFTWARES UTILIZADOS EM FOTOGRAMETRIA COMPUTADORIZADA**

Rodrigo Luis Ferreira da Silva  
Cassius Cley Dias Xabregas

**DOI 10.22533/at.ed.0102014124**

### **CAPÍTULO 5..... 53**

**BPEL4PEOPLE ANTI-PATTERNS: DISCOVERING AUTHORIZATION CONSTRAINT ANTI-PATTERNS IN WEB SERVICES**

Henrique Jorge Amorim Holanda  
Carla Katarina de Monteiro Marques  
Francisca Aparecida Prado Pinto  
Giovanni Cordeiro Barroso

**DOI 10.22533/at.ed.0102014125**

### **CAPÍTULO 6..... 70**

**CICLOS DE VIDA DE PESQUISA COM BASE NA CIÊNCIA ABERTA**

Larissa Mariany Freiburger Pereira  
Roberto Carlos dos Santos Pacheco

**DOI 10.22533/at.ed.0102014126**

**CAPÍTULO 7..... 80**

**DESENVOLVIMENTO DE ATENDIMENTO AUTOMATIZADO PARA AUXÍLIO NA GESTÃO DE PERMANÊNCIA DOS CURSOS EAD DA UNIUBE**

Mateus de Sousa Valente  
Rayanne Oliveira de Moura  
Maurício de Souza Campos  
José Roberto de Almeida  
André Luis Silva de Paula

**DOI 10.22533/at.ed.0102014127**

**CAPÍTULO 8..... 88**

**DESENVOLVIMENTO DO SISTEMA PSI: UM PRONTUÁRIO ONLINE PARA PSICÓLOGOS**

Raphael Ramos da Silva  
Júlia de Almeida Ferreira Braga  
Evelyn Mayara Paixao do Nascimento  
Leydson Fernandes da Silva  
Diego Silveira Costa Nascimento

**DOI 10.22533/at.ed.0102014128**

**CAPÍTULO 9..... 97**

**ENTENDENDO E CONCEITUALIZANDO A FORMAÇÃO DE GRUPOS DE ALTO DESEMPENHO NA APRENDIZAGEM COLABORATIVA BASEADA EM PROJETOS E METODOLOGIA ÁGEIS**

Carla Fabiana Gomes de Souza

**DOI 10.22533/at.ed.0102014129**

**CAPÍTULO 10..... 111**

**FILTROS ÓPTICOS OTIMIZADOS POR ALGORITMOS GENÉTICOS ASSOCIADOS À LÓGICA NEBULOSA**

Wilton Moreira Ferraz Junior  
Carlos Henrique da Silva Santos  
Marcos Sérgio Gonçalves

**DOI 10.22533/at.ed.01020141210**

**CAPÍTULO 11..... 125**

**FROM SYSTEMS ENGINEERING TO SYSTEM DYNAMICS: A PRELIMINARY EXPLORATION OF SYSML USAGE IN SYSTEM DYNAMIC CONTEXT**

Eduardo Ferreira Franco  
Joaquim Rocha dos Santos  
Hamilton Carvalho  
Kechi Hiramã

**DOI 10.22533/at.ed.01020141211**

**CAPÍTULO 12..... 140**

**INTRODUÇÃO DO PENSAMENTO COMPUTACIONAL NO ENSINO FUNDAMENTAL II COMO FATOR MOTIVACIONAL PARA O INGRESSO NA ÁREA**

## DE TECNOLOGIA DA INFORMAÇÃO

Jhonatas Israel da Costa Laurentino

Tatiane Alves dos Santos

Paulo Henrique de Azevedo Dantas

Flavius da Luz e Gorgônio

Amarildo Jeele Ferreira de Lucena

**DOI 10.22533/at.ed.01020141212**

### **CAPÍTULO 13..... 151**

#### LABHOME: DESENVOLVIMENTO DE OSCILOSCÓPIO DE CÓDIGO ABERTO COM MÓDULO IOT PARA LABORATÓRIO RESIDENCIAL

Victor Takashi Hayashi

Fabio Hirotsugu Hayashi

**DOI 10.22533/at.ed.01020141213**

### **CAPÍTULO 14..... 164**

#### OS IMPACTOS CAUSADOS NAS CRIANÇAS E ADOLESCENTES NA ERA DA INFORMAÇÃO

Jonatas Bernardes de Oliveira

Lauenia Princia Ferreira da Costa

Lucas Henrique de Castro Oliveira

Rhaellen Lorena de Jesus Gonçalves

José Roberto de Almeida

**DOI 10.22533/at.ed.01020141214**

### **CAPÍTULO 15..... 171**

#### OTIMIZAÇÃO DO COCOMO BÁSICO UTILIZANDO ALGORITMO GENÉTICO PARA ESTIMATIVA DE ESFORÇO NO DESENVOLVIMENTO DE SOFTWARE

Arielson Altino de Souza

Marco Antônio Pereira Araújo

Márcia Cristina Valle Zanetti

**DOI 10.22533/at.ed.01020141215**

### **CAPÍTULO 16..... 192**

#### PORQUE FORMAR ENGENHEIROS OBSOLETOS - UM CASO DE ESTUDO

Cesar da Costa

**DOI 10.22533/at.ed.01020141216**

### **CAPÍTULO 17..... 197**

#### PREDIÇÃO PARA RECOMENDAÇÃO DE FILMES COM BASE NO AGRUPAMENTO PELO CONTEÚDO DO SCRIPT

Henrique Matheus Ferreira da Silva

Rafael Silva Pereira

**DOI 10.22533/at.ed.01020141217**

### **CAPÍTULO 18..... 206**

#### PROXMOX: UMA PROPOSTA PARA VIABILIZAÇÃO DE LABORATÓRIO VIRTUAL PARA O CURSO SUPERIOR DE TECNOLOGIA EM REDES DE COMPUTADORES

NO IFRO *CAMPUS* PORTO VELHO ZONA NORTE

Tiago Ramos Rodrigues

Jhordano Malacarne Bravim

**DOI 10.22533/at.ed.01020141218**

**CAPÍTULO 19..... 221**

REDES NEURAIS ARTIFICIAIS: MODELAGEM COMPUTACIONAL DA PREVISÃO DE VOLUME DE UMA USINA HIDRELÉTRICA

Bárbara Raquel Mendonça Rezende

Eliane da Silva Christo

Fernando Tadeu Pereira de Medeiros

**DOI 10.22533/at.ed.01020141219**

**CAPÍTULO 20..... 233**

SISTEMA DE INFORMAÇÃO GEOGRÁFICA PARA MAPEAMENTO DE ESCOLAS: UM EXEMPLO NO LITORAL NORTE DO RIO GRANDE DO SUL, BRASIL

Ricardo de Sampaio Dagnino

Eliseu José Weber

Douglas Wesley Pires Sarmiento

Pablo Guilherme Silveira

**DOI 10.22533/at.ed.01020141220**

**CAPÍTULO 21..... 249**

SISTEMAS DE RECOMENDAÇÃO: UMA VISÃO GERAL

Maria Inês Vasconcellos Furtado

José Cláudio Garcia Damaso

Lúcio Pereira de Andrade

**DOI 10.22533/at.ed.01020141221**

**CAPÍTULO 22..... 264**

TECNOLOGIAS ASSISTIVAS DE ORIENTAÇÃO E MOBILIDADE PARA PCDV: UMA REVISÃO SISTEMÁTICA DA LITERATURA BRASILEIRA

Sidney José Rodrigues Lima

Leonardo Alves de Sousa

Francisca Cynthia Moreira da Silva

Lucas Ferreira Mendes

**DOI 10.22533/at.ed.01020141222**

**CAPÍTULO 23..... 279**

TECNOLOGIAS DE PONTA: UMA PROSPECÇÃO CIENTÍFICA E TECNOLÓGICA NO CONTEXTO DA IMPRESSÃO 4D

Wanderson de Vasconcelos Rodrigues da Silva

Renata Silva-Mann

Mayllon Veras da Silva

Matheus dos Santos Araújo Mendes

Harlykson Soares Magalhães

**DOI 10.22533/at.ed.01020141223**



**CAPÍTULO 24..... 291**  
**UMA PROPOSTA DE UTILIZAÇÃO DE UM JOGO SÉRIO NO AUXÍLIO AO DIAGNÓSTICO DA DISCALCULIA VERBAL E PRACTOGNÓSTICA**  
 Arthur Costa Gorgônio  
 André Felipe Gonçalves Macedo de Medeiros  
 Rodrigo Valença Cavalcante Frade  
 Karliane Medeiros Ovidio Vale  
 Flavius da Luz e Gorgônio  
**DOI 10.22533/at.ed.01020141224**

**CAPÍTULO 25..... 297**  
**“UTILIZAÇÃO DE APLICATIVOS (APPS) NO CENÁRIO DE SINDROME CORONARIAS AGUDAS: UMA REVISÃO DA LITERATURA”**  
 Mauro Guimarães Albuquerque  
 Juan Carlos Montano Pedroso  
 José da Conceição Carvalho Júnior  
 Matheus Rangel Marques  
 Rayane Sales Roza  
 Lydia Masako Ferreira  
**DOI 10.22533/at.ed.01020141225**

**SOBRE O ORGANIZADOR..... 306**

**ÍNDICE REMISSIVO..... 307**

# CAPÍTULO 11

## FROM SYSTEMS ENGINEERING TO SYSTEM DYNAMICS: A PRELIMINARY EXPLORATION OF SYSML USAGE IN SYSTEM DYNAMIC CONTEXT

Data de aceite: 01/12/2020

### Eduardo Ferreira Franco

University of São Paulo, Polytechnic School  
São Paulo, SP  
<https://orcid.org/0000-0001-5713-0090>

### Joaquim Rocha dos Santos

University of São Paulo, Polytechnic School  
São Paulo, SP  
<http://lattes.cnpq.br/3400407830197622>

### Hamilton Carvalho

University of São Paulo, Faculty of Economics,  
Administration, and Accounting  
São Paulo, SP  
<https://orcid.org/0000-0001-9799-5697>

### Kechi Hirama

University of São Paulo, Polytechnic School  
São Paulo, SP  
<https://orcid.org/0000-0002-8930-1293>

**ABSTRACT:** This work aims to explore the lack of formal modeling language for model conceptualization in the System Dynamics field by using a standard system modeling language with its roots in the systems engineering field, the SysML. A simple example of a continuous water distiller modeled using SysML is described and represented as a System Dynamic model. Further analysis and exploration are still necessary, but the preliminary results obtained indicated the feasibility of this proposal and obtained the same parameter values as the original example.

**KEYWORDS:** Model conceptualization, System

Dynamics, System engineering, SysML.

### DA ENGENHARIA DE SISTEMAS PARA A DINÂMICA DE SISTEMAS: UMA EXPLORAÇÃO PRELIMINAR DO USO DA SYSML NO CONTEXTO DA DINÂMICA DE SISTEMAS

**RESUMO:** Este trabalho tem como objetivo explorar a carência de uma linguagem formal de modelagem para a etapa de conceitualização de modelos na área de dinâmica de sistemas, utilizando uma linguagem de modelagem de sistemas padrão com suas raízes no campo da engenharia de sistemas, a SysML. Um exemplo simples de um destilador de água contínuo modelado usando SysML é descrito e representado como um modelo de dinâmica do sistemas. Mais análises e explorações ainda são necessárias, mas os resultados preliminares obtidos indicaram a viabilidade desta proposta e obtiveram os mesmos valores de parâmetros do exemplo original.

**PALAVRAS-CHAVE:** Model conceptualization, System Dynamics, System engineering, SysML.

## 1 | INTRODUCTION

System dynamics and systems engineering fields have been facing some common challenges over time. Those similarities have inspired some authors to transfer good practices from systems engineering to system dynamics (Lane, 2008), and many proposals were made.

Keating (1998) proposed a modeling

process based on software system development life-cycle (SDLC). Myrtveit (2000) and Powers (2011) explored how techniques and concepts from object-oriented software development can be used in a system dynamic model formulation. Tignor and Myrtveit (2000) advanced this proposal describing how the idea of design patterns can be used to capture common structures to foster reusability and knowledge. Osgood and Tian (2012) argued that, as one of the relevant outcomes of the system dynamic process is software, the field could benefit from the adoption of methodology and techniques from software development.

The “Chaos Report” (Standish Group International, 2013) that analyzes the performance of software development projects indicated that, on average, 65% of the projects evaluated from 1994 to 2012 either failed or had some change in terms of time, cost, or scope. Some of the critical factors that influence software project performance are related to requirements, mainly unclearness and incompleteness. The lack of quality defining the requirements brings to inadequate specifications that are incomplete and often need changes.

Requirements specification, which is created during the model conceptualization, is an essential activity in developing a system dynamics model (Luna-Reyes, 2003), as well as in software development. This process consists of establishing the focus of the study by setting the general perspective, the time horizon, and involve critical decisions of what part of reality to study and how to describe it (Randers, 1980). In the iterative process proposed by Sterman (2000), this would be accomplished in the problem articulation and dynamical hypothesis formulation steps.

Several tools have been proposed for supporting the conceptualization of the System Dynamics model structure. Among those available tools, this work aims to explore the application of standard modeling language notation for representing the subsystem and policy diagrams.

Subsystem diagrams depict the overall architecture of a model, along with the flows of material, money, goods, information, and so on, coupling one subsystem to another (Morecroft, 1982). Policy diagrams show the information inputs to a particular decision rule, causal structure, and time delays (Morecroft, 1982).

Although those two diagramming tools had been proposed in the '80s (Morecroft, 1982), there is no common standard notation yet. The selection of the methods and tools used depends on, among other things, from a mix of institutional support, consistency with the field's core assumptions, local preferences, and the wisdom of practitioners experience (Lane, 2008). Figure 1 illustrates how different notations haven been used to create the subsystems diagram by various authors.

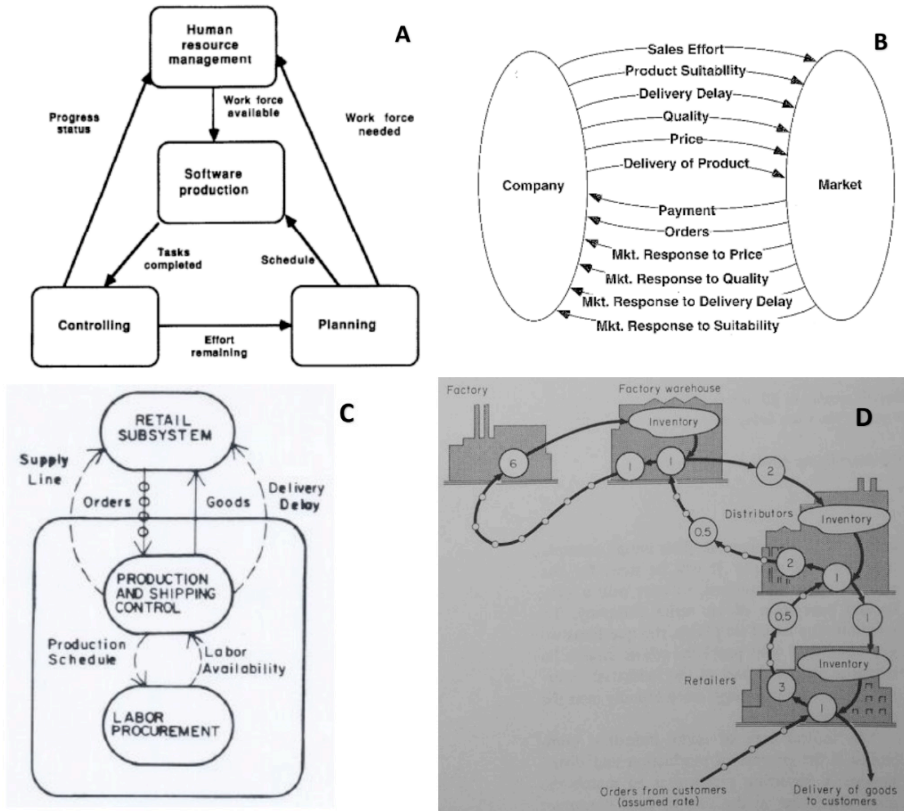

Figure 1. Examples of subsystem diagram notation that have been used. (A) Software project dynamics (Abdel-Hamid and Madnick, 1991), (B) Corporate growth model (Forrester, 1964), (C) Manufacturing and retailing (Morecroft, 1982), and (D) Organization of a production-distribution system (Forrester, 1961).

The main objective of this work is to set an initial exploration of the feasibility of the application of a standard system modeling language for System Dynamics model conceptualization and describe a simple example of its usage.

This work is organized into four sections: Section 1 is this introduction; Section 2 presents a brief description of the standard System Modeling Language (SysML); Section 3 describes a simple example of the usage of SysML for model conceptualization and the system dynamic model formulation; finally, section 4 shows the conclusions, the limitations, and suggestions for future works.

## 2 | THE SYSML

The Object Management Group (OMG) created, as an extension to the Unified Modeling Language (UML), the OMG Systems Modeling Language (SysML) that defines a general-purpose language, which supports the specification, analysis,

design, verification, and validation of a broad range of complex systems (OMG, 2015).

SysML reuses many of the diagrams of UML and is designed to provide simple but powerful constructs for modeling a wide range of systems engineering problems. The language is intended to support multiple processes and methods such as structured, object-oriented, and we argue that it is also suitable for system dynamics modeling. SysML uses a subset of UML diagrams, introducing others appropriate to model non-software systems, see Figure 2.

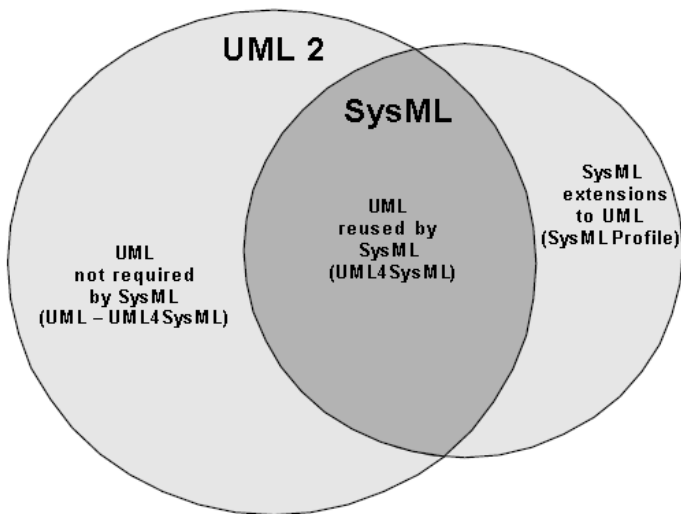

Figure 2 - Overview of SysML/UML interrelationship.

Source: (OMG, 2015).

The SysML diagram taxonomy is shown in Figure 3. Although it provides a logical organization for the most important diagrams, it does not preclude the careful mixing of different diagram types (OMG, 2015).

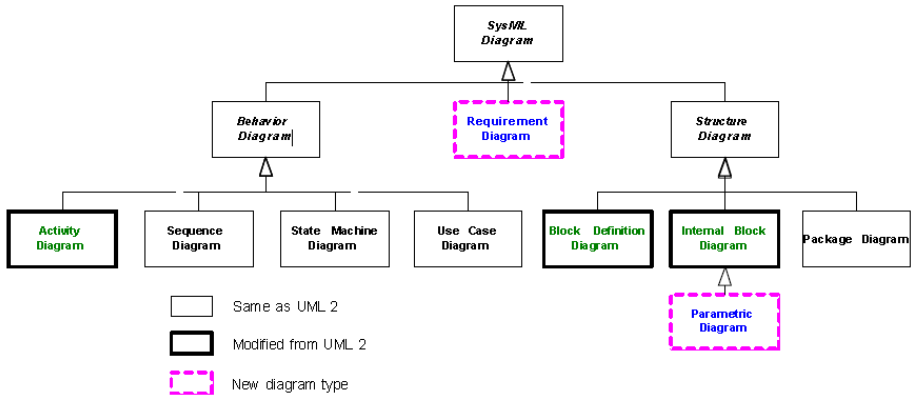

Figure 3 - SysML diagram taxonomy.

Source: (OMG, 2015).

The Requirement Diagram and Parametric Diagram are new SysML diagram types, while the Activity Diagram, Block Definition Diagram, and Internal Block Diagram are modified versions from UML. SysML blocks are based on UML classes and can include properties to specify its values, parts, references to other blocks, and may be used to define operations or other features that describe the behavior of a system, as shown in the next section.

### 3 I EXAMPLE OF SYSML USAGE FOR MODEL DEVELOPMENT

To explore the feasibility of using the SysML notation for describing a System Dynamics model requirements and its overall structure, a “Water Distiller” example, extracted from Friedenthal et al. (2014), was used. This example addresses the design of an extremely simple water distiller that is both economical to build and adaptable to a variety of energy sources, and have to be deployed in impoverished parts of the world where safe drinking water is not readily available.

The nature of the problem is neither complicated nor software-intensive. Still, it suffices to the didactic purpose of this work for demonstrating the usage and feasibility of the SysML as a tool to support SD model conceptualization. In the original example, the authors used a functional analysis approach that consists of the following steps: organize the model; establish and analyze stakeholder needs; specify functionality, interfaces, physical, and performance characteristics; synthesize alternative solutions; tradeoff analysis; and maintain traceability. This iterative process is similar to the strategies proposed by Sterman (2000), composed of the steps: problem articulation, dynamic hypothesis formulation; simulation model formulation; tests; and policy design and evaluation.

Figure 4 presents a schematic representation of the continuous water distiller. It includes a boiler with an internal heating element (E) and a heat exchanger that has cold, dirty water flowing in the coils (A) and steam condensing around them for generating pure water (F). The condensing coil (A) also heat the dirty water, recovering part of the energy used for boiling the water.

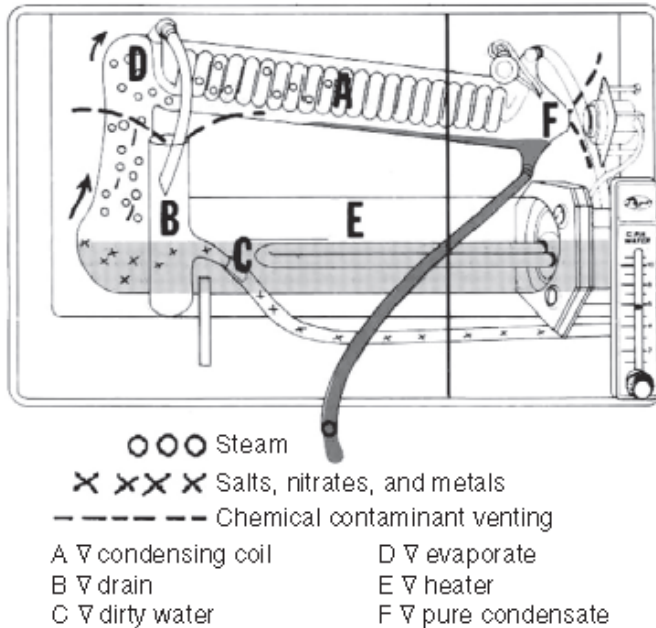

Figure 4. Continuous water distiller.

Source: (Friedenthal et al., 2014).

In the context of the SysML and the selected example, for establishing and characterizing stakeholders' needs (that account for the problem), a requirements diagram derived from the mission statement is used. It describes the breakdown of needs, assumptions, and constraints (Figure 5).

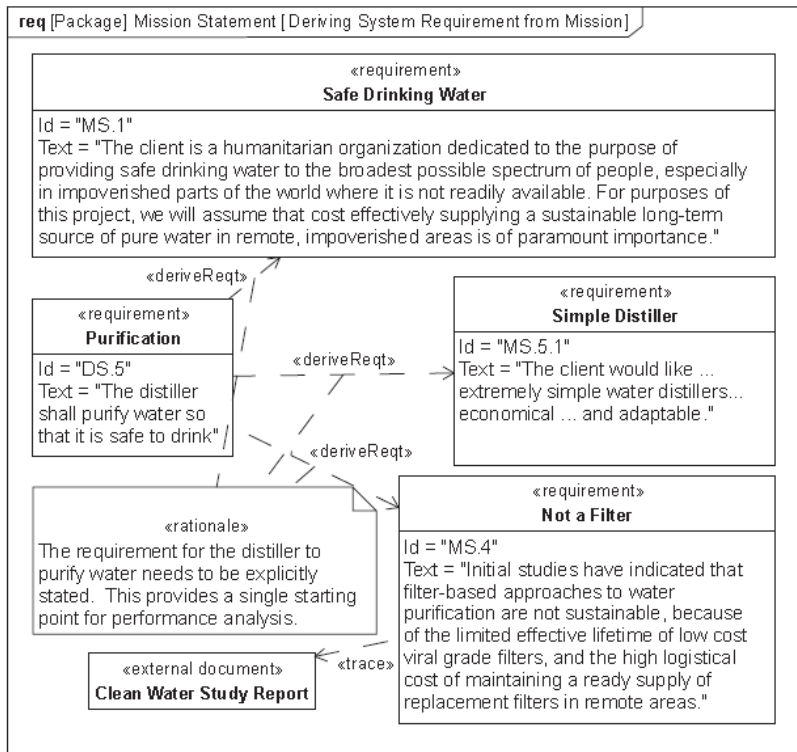

Figure 5. Establishing purification requirements.

Source: (Friedenthal et al., 2014).

Note that each requirement has an identifier "Id" and a textual description. They can be derived from each other using the keyword <<deriveReqt>>, trace its dependency to other elements using keyword <<trace>>, and many other stereotypes.

The requirement diagram can capture the system dynamics' problem articulation and dynamic hypothesis in a structured and standardized form; that permits it to be traceable throughout the model development process and within the artifacts produced. Two other stereotypes can be used for this purpose: problem (keyword <<problem>>), which represents a deficiency, limitation, or failure to satisfy a requirement, a need, or undesired outcome; and rationale (keyword <<rationale>>), which documents the justifications for decisions, requirements, design and the dynamic hypothesis (the working theory that account for the problematic behavior).

After the mission statement has been broken down into the system requirements (dynamical hypothesis), a preliminary version of the system context is developed (Figure 6). This initial version uses the Internal Block Definition, which captures the internal structure of a block in terms of properties and connectors



between properties. It will be further detailed, while the knowledge of the problem increases.

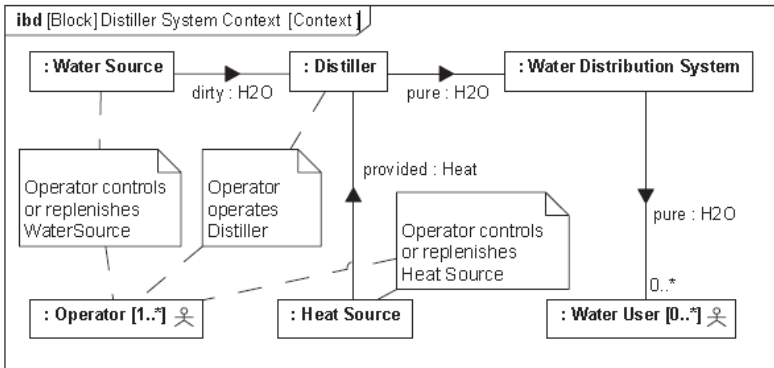

Figure 6. Establishing a context for the distiller system.

Source: (Friedenthal et al., 2014).

For characterizing the system structure and behavior, further developing the dynamical hypothesis and a preliminary step to the model formulation, three diagramming tools of the SysML can be used.

Block Definition Diagram is the first tool. It defines features of blocks and their relationships, such as associations, generalizations, and dependencies. It captures definitions of blocks regarding properties, operations, and relationships such as system hierarchy or classification tree. Figure 7 presents the block “*Distiller*,” which has a composition relationship and is composed of the blocks “*Heat Exchanger*” (fulfills the role “*condenser*”), “*Boiler*” (fulfills the role “*evaporator*”), and “*Valve*” (fulfills the role “*drain*”).

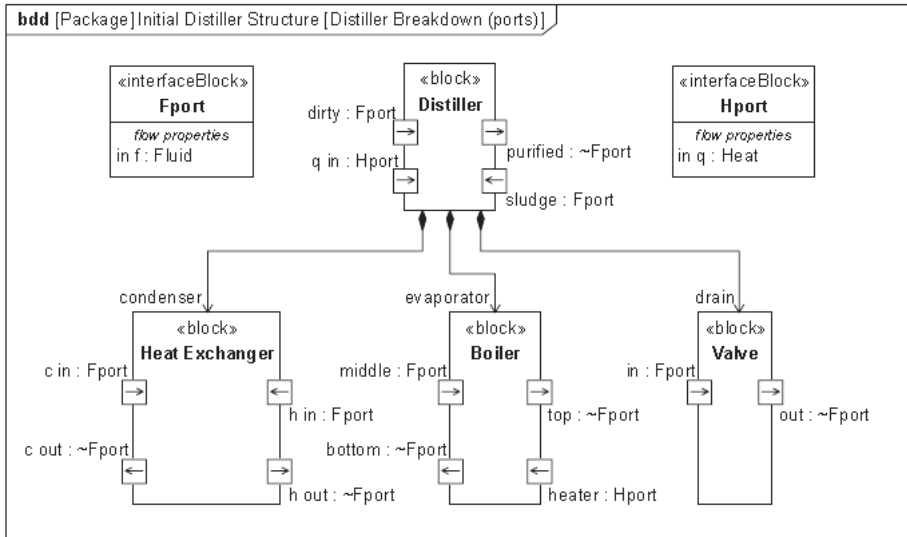

Figure 7. Distiller breakdown with ports.

Source: (Friedenthal et al., 2014).

The blocks in the Block Definition Diagram also identify its ports so that they can be interconnected in the Internal Block Diagram. An interface block has typed each port, so they specify the items that can flow in and out. Figure 7 shows the two kinds of an interface that have been created: “*Fport*” that has a flow property passing “*Fluid*” and “*Hport*” that has a flow property passing “*Heat*.” For both interfaces, the default flow direction is “*in*.” This specification is vital in the System Dynamics context for assuring the model’s dimensional consistency.

The second diagramming tool is the Internal Block Diagram that can be developed based on the Block Definition Diagram to show how parts are connected (Figure 8).

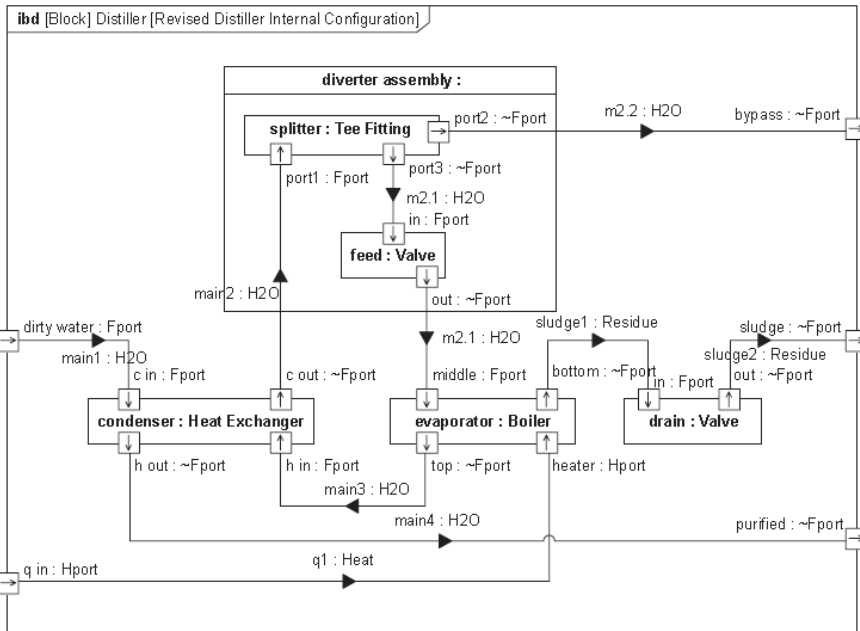

Figure 8. Internal block definition diagram depicting distiller configuration with item flow and allocation.

Source: (Friedenthal et al., 2014).

The third tool is the Parametric Diagram that specifies the domain or project constraints enforced by the model. The state of the system can be defined in terms of the values of some of its properties. In this example, when the water temperature reaches 100 degrees Celsius, it may change from liquid to gas, resulting in a different set of entropy constraints equations.

The water distiller constraints, along with its initial conditions, are shown in Figure 9, and summarized below:

- The cold dirty water's flow rate into to the distiller is of 10 grams per second (initial distiller.main1.mass flow rate), at 20 degrees Celsius (initial distiller.main1.water temp) and density of 1 gm/cm<sup>3</sup>;
- The temperature for boiling the water is 100 degrees Celsius (initial distiller.main2.water temp);
- The specific heat of the water is 1 cal/gm per degrees Celsius (initial distiller.main4.specific heat) and the latent heat 540 cal/gm (initial distiller.main4.latent heat);
- The external energy source for boiling the water is represented by "initial distiller.q1.dQ/dt" and the energy recovered from condensing water by

“initial distiller.q\_int.dQ/dt”;

- There is no cooling of the pure condensed steam, and the water leaves the distiller at 100 degrees Celsius (initial distiller.main4.water temp”);
- The drain flow rate and the amount of energy that the external source provides (initial distiller.q1.dQ/dt) need to be evaluated by the model.

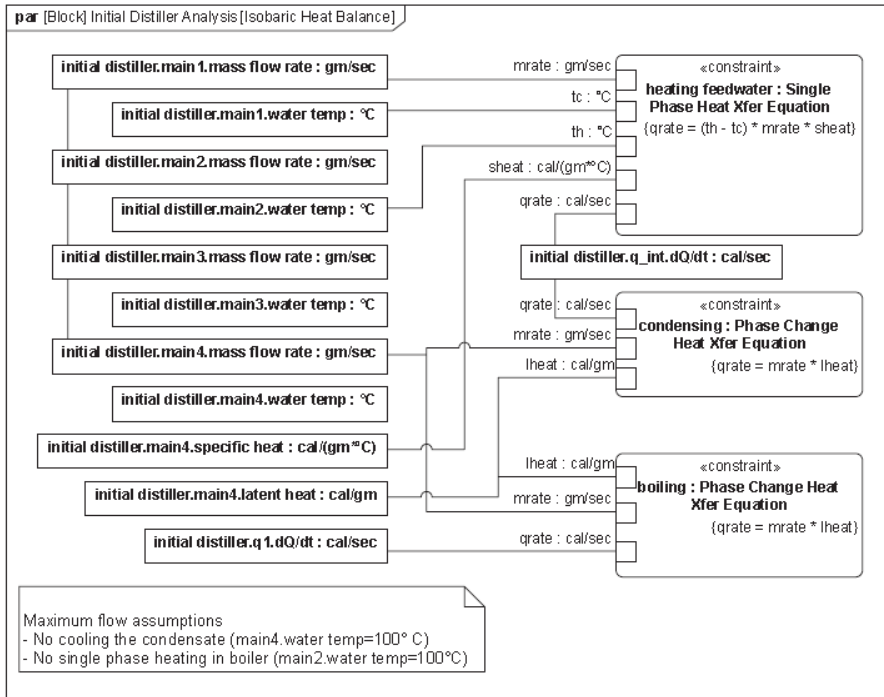

Figure 9. Defining parametric relationships as a prelude to analysis.

Source: (Friedenthal et al., 2014).

The SysML notation neither includes the causal loop diagrams (CLDs) nor the stock and flow diagrams (SFDs). Those tools are reasonably standardized, and their benefits and limitations are well understood (Lane, 2008). Developing those diagrams based on the requirements and knowledge gathered using the SysML language is a trivial task.

Figure 10 shows the causal loop diagram, composed of two feedback loops. The balancing loop “Boiling” represents the process of changing the state of the heated dirty water from liquid to gas. The more available energy, the more water is heated to produce water steam and reduces the available energy. The second reinforcing loop, “Condensing and heating,” represents the process condensing the water steam to pure water while heating the cold, dirty water. The beginning of the

loop is the same as the first one. Still, with more water steam, more cold water is necessary to condensate pure water to free latent water energy and increases the available energy.

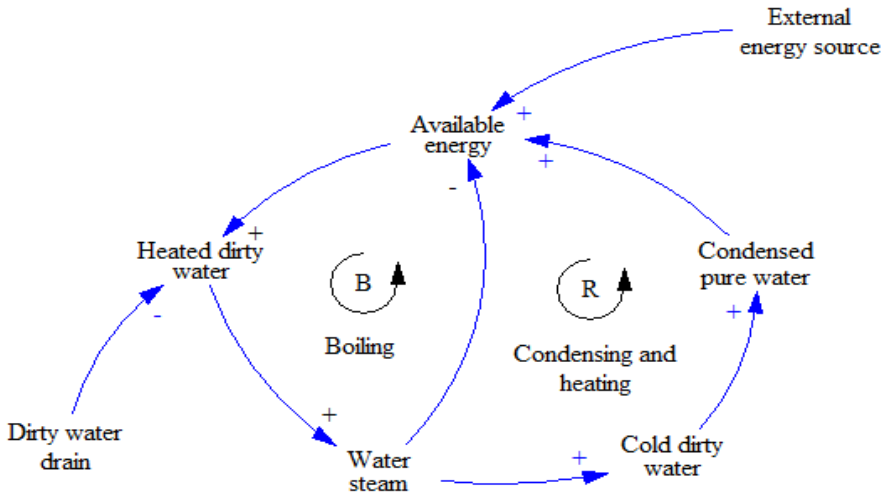

Figure 10. Water distiller's causal loop diagram.

The dirty water drain reduces the available water for boiling to compensate the disequilibrium of the energy necessary for heating and boiling the water and the energy recovered by condensing water. This disequilibrium is also compensated by the energy provided by the external source.

The stock and flow diagram of the water distiller developed using the SysML specification presented so far is shown in Figure 11.

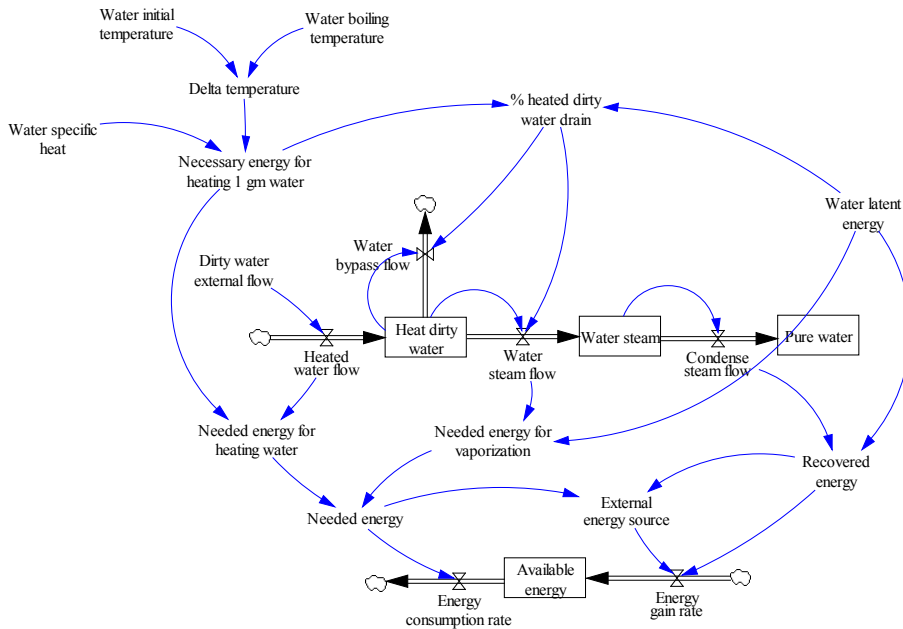

Figure 11. System Dynamic model of the Distiller system.

Simulating the System Dynamics developed model presented in Figure 11, the water distiller equilibrium reached the same values obtained by Friedenthal et al. (2014) for the parameters of the external energy source, providing 800 calories per second and the water drain flow discarding 85.2% of the heated dirty water.

#### 4 | CONCLUSION

This work aimed to set an initial exploration to demonstrate the feasibility of using the SysML notation to support the System Dynamics model development process during the problem articulation and dynamical hypothesis formulation. An example of a continuous water distiller was used to demonstrate how SysML could be used to capture the system structure and behavior. Then, the specification developed about the water distiller was used for creating a complete System Dynamics simulation model.

The System Dynamics model created obtained the same outputs of the original SysML model. This result reinforces the proposal of this work regarding the possibility of using SysML in the System Dynamic context. But, as an initial exploration, the results showed still lack a more detailed discussion about the diagramming tools presented and its implication in more complex problems that are common in the System Dynamic field.

The use of SysML may foster the reusability of common basic structures, facilitate the model understandability by using a set of standard constructs, enable the traceability of artifacts produced along with the model development, and benefit from existing free SysML modeling tools.

Other SysML diagramming tools could be used for modeling bigger and more complex systems, such as the activity, sequence, state machine, and use case diagrams for capturing complex behaviors.

## REFERENCE

Abdel-Hamid, T., Madnick, S., 1991. *Software Project Dynamics: An Integrated Approach*, First edit. ed. Prentice Hall.

Forrester, J., 1961. *Industrial Dynamics*. Productivity Press.

Forrester, J.W., 1964. Modeling the dynamic processes of corporate growth, in: *IBM Scientific Computing Symposium on Simulation Models and Gaming*. York Town Heights, NY.

Friedenthal, S., Moore, A., Stein, R., 2014. *A Practical Guide to SysML: The Systems Modeling Language*, 3rd editio. ed. Morgan Kaufmann.

Keating, E., 1998. Everything you ever wanted to know about how to develop a system dynamics model, but were afraid to ask, in: *16th International Conference of the System Dynamics Society*.

Lane, D.C., 2008. The emergence and use of diagramming in system dynamics: a critical account. *Syst. Res. Behav. Sci.* 25, 3–23. doi:10.1002/sres.826

Luna-Reyes, L.F., 2003. Model conceptualization: a critical review, in: *21st International Conference of the System Dynamics Society*.

Morecroft, J.D., 1982. A critical review of diagramming tools for conceptualizing feedback system models. *Dynamica* 8, 20–29.

Myrtveit, M., 2000. Object Oriented Extensions to System Dynamics, in: *18th International Conference of the System Dynamics Society*.

OMG, 2015. *OMG Systems Modeling Language (OMG SysML™)* [WWW Document]. URL <http://www.omg.org/spec/SysML/1.4/> (accessed 6.28.16).

Osgood, N., Tian, Y., 2012. 15 Things System Dynamics can Learn from Software Development, in: *30th International Conference of the System Dynamics Society*.

Powers, R., 2011. *An Object-Oriented Approach To Managing Model Complexity*. University of Bergen.

Randers, J., 1980. Guidelines for model conceptualization, in: Randers, J. (Ed.), Elements of System Dynamics Methods. Pegasus Communications, Waltham, MA.

Standish Group International, 2013. CHAOS MANIFESTO 2013: Think Big, Act Small 52.

Sterman, J., 2000. Business Dynamics: Systems Thinking and Modeling for a Complex World. McGraw-Hill/Irwin.

Tignor, W., Myrtveit, M., 2000. Object-oriented Design Patterns and System Dynamics Components, in: 18th International Conference of the System Dynamics Society.



## ÍNDICE REMISSIVO

### A

Algoritmo genético 21, 23, 24, 25, 26, 27, 28, 29, 38, 109, 111, 112, 171, 172, 173, 176, 179, 182, 183, 184, 187, 188, 189

Alto desempenho 12, 97, 98, 99, 102, 106, 107, 221

Análise de sentimento 197, 198, 203

Antipadrões 53

Aplicativos 144, 149, 211, 250, 297, 298, 299, 302, 303, 304

Arduino 140, 141, 144, 148, 151, 152, 153, 155, 156, 157, 158, 159, 163, 271

Atendimento 80, 81, 82, 83, 84, 86, 87, 298, 301, 302

Automação 74, 192, 193, 194, 232

Automatização 80, 82, 83

Avaliação 25, 28, 29, 30, 33, 40, 41, 42, 46, 47, 48, 51, 52, 72, 77, 100, 108, 146, 156, 158, 175, 178, 214, 215, 249, 253, 256, 260, 269, 271, 272, 273, 274, 276, 301, 302

### C

Chatbot 80, 81, 82, 83, 84, 85, 86

Ciência 2, 24, 26, 40, 41, 51, 52, 70, 71, 72, 73, 74, 75, 77, 78, 83, 88, 100, 109, 111, 141, 174, 192, 207, 219, 246, 247, 264, 272, 277, 285, 286, 288, 306

Clusterização 197, 199

Código aberto 29, 72, 151, 152, 153, 156, 207

Computação 2, 21, 24, 26, 29, 38, 39, 83, 98, 99, 141, 142, 143, 144, 146, 149, 150, 174, 175, 193, 197, 223, 234, 236, 245, 272, 277, 279, 304, 306

Controle 3, 53, 88, 89, 90, 91, 93, 95, 96, 115, 116, 152, 168, 192, 194, 207, 226, 232, 266

### D

Deficiência visual 264, 265, 266, 268, 270, 271, 273, 274, 275, 276, 277, 278

Digital 52, 95, 123, 147, 149, 151, 155, 156, 163, 164, 165, 166, 167, 168, 169, 170, 192, 193, 194, 204, 239, 240, 245, 246, 268, 269, 270, 278

Discalculia 291, 292, 293, 294, 295, 296

### E

Educação 53, 72, 82, 88, 97, 98, 102, 105, 108, 110, 111, 141, 142, 143, 145, 146, 148, 149, 150, 163, 192, 196, 207, 219, 220, 233, 236, 237, 238, 239, 241, 242, 243, 244, 245, 247, 264, 277, 291, 292, 293, 295, 296, 303, 304, 305, 306

Eletrônica 140, 144, 151, 152, 153, 156, 162, 163, 194, 195, 271, 272, 274, 277

Eletrônicos 90, 95, 147, 148, 164, 165, 167, 169, 170, 194, 195

Engenharia de software 53, 91, 98, 99, 171, 172, 173, 189, 277, 306

Ensino 1, 10, 80, 82, 100, 102, 106, 110, 140, 142, 143, 147, 148, 150, 151, 152, 163, 167, 192, 194, 207, 208, 220, 233, 236, 239, 240, 241, 245, 246, 247, 276, 295, 303

Estimativa de esforço 171, 172, 173, 175, 176, 182, 184, 185, 189

## **F**

Filtragem colaborativa 249, 250, 252, 253, 254, 255, 257

Filtro óptico 111, 113, 118, 119, 120, 121, 122

Fotogrametria 40, 41, 42, 43, 44, 47, 48, 49, 51

## **H**

Hardware 28, 151, 152, 153, 163, 193, 195, 206, 207, 208, 209, 211, 213, 214, 215, 216, 217, 219, 236, 271, 272, 273, 294

## **I**

Indústria 4.0 192, 193

Informação 26, 32, 71, 80, 81, 82, 86, 100, 140, 142, 143, 164, 165, 166, 179, 180, 183, 184, 193, 223, 227, 233, 234, 235, 236, 239, 245, 246, 247, 248, 249, 250, 262, 274, 298, 303, 306

Interface 49, 50, 57, 59, 80, 81, 83, 86, 93, 133, 151, 153, 160, 161, 208, 210, 214, 215, 216, 217, 218, 270, 278, 296, 304

Internet 80, 81, 88, 89, 90, 91, 93, 95, 96, 112, 123, 142, 144, 151, 152, 153, 156, 164, 165, 166, 167, 168, 169, 170, 192, 193, 233, 234, 242, 243, 244, 249, 250, 272, 305

Internet das coisas 112, 144, 151, 156, 192, 193, 272

## **J**

Jogos sérios 291, 295, 296

## **L**

LaTeX 1, 2, 3, 4, 6, 9, 10, 11

Lógica nebulosa 111, 112, 116

Logística 21, 22, 26, 38, 232

## **M**

Manufatura aditiva 279, 288

Mapa conceitual 97, 98, 100, 101, 102, 103, 104, 105, 106, 107, 108

Mapeamento sistemático 99, 279, 280, 283  
MATLAB 221, 222, 224, 227, 228, 229, 230, 232  
Metodologia ágil 97  
Métricas de avaliação 249, 260  
Mobilidade 24, 88, 245, 264, 265, 266, 267, 268, 270, 271, 273, 275, 276, 277, 302  
Modelagem 12, 15, 16, 116, 118, 125, 221  
Modelo 3, 14, 15, 16, 18, 19, 28, 52, 70, 71, 75, 76, 77, 78, 91, 92, 96, 102, 125, 149, 171, 172, 176, 182, 184, 185, 186, 187, 188, 189, 221, 223, 224, 227, 255

## O

Organização 80, 81, 83, 86, 88, 89, 95, 97, 100, 101, 144, 153, 265, 283  
Orientação 43, 75, 168, 264, 265, 266, 267, 268, 269, 270, 271, 273, 274, 275, 276, 277, 278

## P

Pensamento computacional 140, 141, 142, 143, 144, 149  
Programação 1, 10, 17, 27, 28, 93, 96, 142, 143, 144, 146, 148, 149, 195, 207, 268, 306  
Projeto 4D 279  
Prontuários 88, 89, 90, 92, 93, 95, 96

## Q

Qualidade 1, 2, 10, 21, 22, 51, 53, 81, 82, 83, 87, 91, 152, 155, 172, 173, 178, 211, 229, 239, 245, 246, 260, 261, 265, 269, 298

## R

Redes de computadores 206, 207, 208, 209, 212, 213, 218, 220  
Redes neurais artificiais 116, 221, 222, 223, 231, 232

## S

Segurança 91, 95, 164, 168, 170, 189, 193, 208, 223, 226, 276  
Simulação 12, 13, 15, 16, 17, 18, 19, 35, 92, 153, 213, 281  
Sistema de informação geográfica 233, 239, 247  
Sistemas baseado em conteúdo 249  
Sistemas de recomendação 197, 203, 249, 250, 252, 254, 255, 257, 260, 261, 262  
Sistemas híbridos 249  
Software 1, 2, 10, 13, 15, 17, 18, 28, 29, 40, 41, 43, 44, 45, 46, 47, 48, 49, 50, 52, 53, 54, 55, 68, 69, 88, 90, 91, 92, 94, 95, 98, 99, 108, 126, 127, 128, 129, 138, 151,

152, 153, 163, 171, 172, 173, 175, 176, 177, 178, 184, 185, 189, 190, 191, 193, 204, 206, 207, 208, 209, 210, 211, 213, 214, 218, 221, 222, 227, 228, 229, 230, 236, 262, 267, 271, 272, 273, 277, 294, 295, 306

## **T**

Tecnologia da informação 86, 140, 142, 143, 165, 274, 306

Tecnologias assistivas 264, 265, 266, 268, 270, 275, 277

Transtornos de aprendizagem 291, 292

## **V**

Virtualização 206, 207, 208, 209, 210, 211, 212, 214, 220

## **W**

Web 38, 53, 54, 55, 56, 57, 58, 61, 62, 63, 64, 65, 66, 67, 68, 88, 90, 153, 154, 155, 160, 161, 208, 210, 236, 240, 247, 272, 274, 277, 283

# Conteúdo Conceitual e Aspectos Práticos da Ciência da Computação

[www.atenaeditora.com.br](http://www.atenaeditora.com.br) 

[contato@atenaeditora.com.br](mailto:contato@atenaeditora.com.br) 

[@atenaeditora](https://www.instagram.com/atenaeditora) 

[www.facebook.com/atenaeditora.com.br](https://www.facebook.com/atenaeditora.com.br) 

# Conteúdo Conceitual e Aspectos Práticos da Ciência da Computação

[www.atenaeditora.com.br](http://www.atenaeditora.com.br) 

[contato@atenaeditora.com.br](mailto:contato@atenaeditora.com.br) 

[@atenaeditora](https://www.instagram.com/atenaeditora) 

[www.facebook.com/atenaeditora.com.br](https://www.facebook.com/atenaeditora.com.br) 