

Estudos Teórico-Methodológicos nas Ciências Exatas, Tecnológicas e da Terra 2

Júlio César Ribeiro
Carlos Antônio dos Santos
(Organizador)

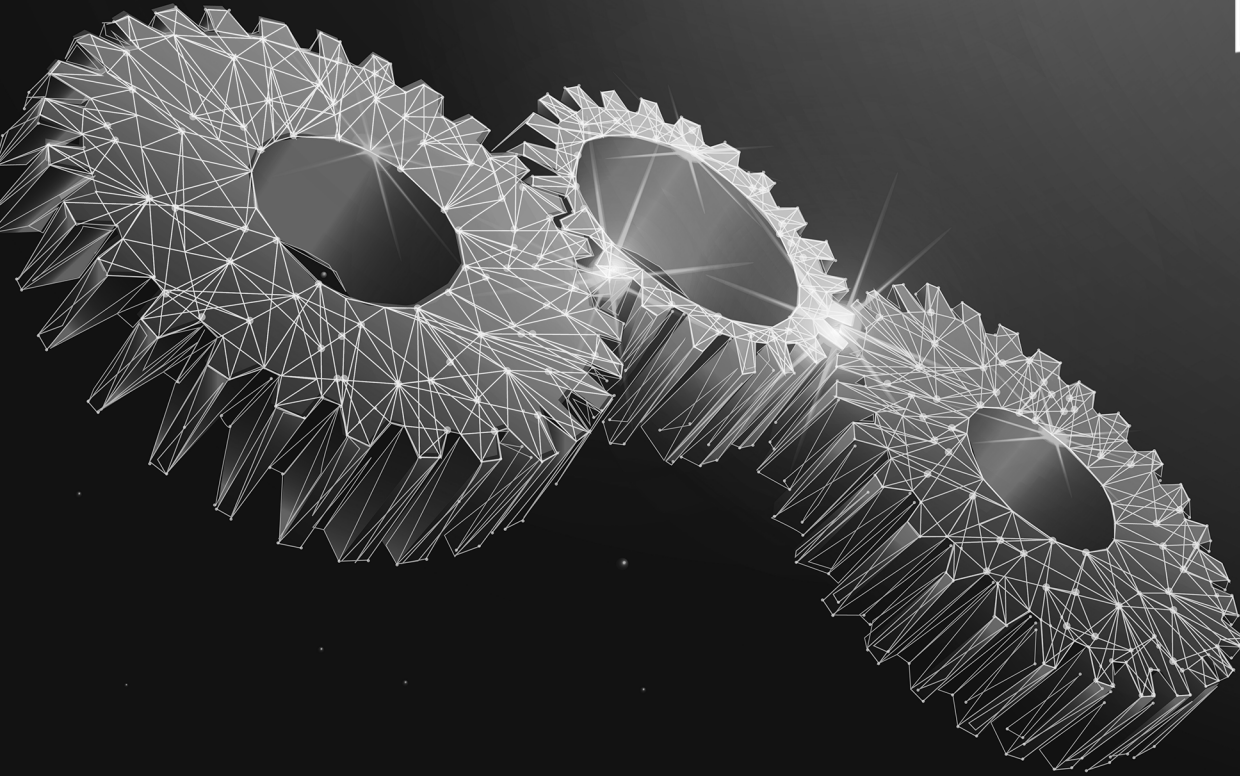

Estudos Teórico-Methodológicos nas Ciências Exatas, Tecnológicas e da Terra 2

Júlio César Ribeiro
Carlos Antônio dos Santos
(Organizador)

Editora Chefe

Profª Drª Antonella Carvalho de Oliveira

Assistentes Editoriais

Natalia Oliveira

Bruno Oliveira

Flávia Roberta Barão

Bibliotecário

Maurício Amormino Júnior

Projeto Gráfico e Diagramação

Natália Sandrini de Azevedo

Camila Alves de Cremona

Karine de Lima Wisniewski

Luiza Alves Batista

Maria Alice Pinheiro

Imagens da Capa

Shutterstock

Edição de Arte

Luiza Alves Batista

Revisão

Os Autores

2020 by Atena Editora

Copyright © Atena Editora

Copyright do Texto © 2020 Os autores

Copyright da Edição © 2020 Atena Editora

Direitos para esta edição cedidos à Atena Editora pelos autores.



Todo o conteúdo deste livro está licenciado sob uma Licença de Atribuição *Creative Commons*. Atribuição 4.0 Internacional (CC BY 4.0).

O conteúdo dos artigos e seus dados em sua forma, correção e confiabilidade são de responsabilidade exclusiva dos autores, inclusive não representam necessariamente a posição oficial da Atena Editora. Permitido o *download* da obra e o compartilhamento desde que sejam atribuídos créditos aos autores, mas sem a possibilidade de alterá-la de nenhuma forma ou utilizá-la para fins comerciais.

A Atena Editora não se responsabiliza por eventuais mudanças ocorridas nos endereços convencionais ou eletrônicos citados nesta obra.

Todos os manuscritos foram previamente submetidos à avaliação cega pelos pares, membros do Conselho Editorial desta Editora, tendo sido aprovados para a publicação.

Conselho Editorial

Ciências Humanas e Sociais Aplicadas

Prof. Dr. Álvaro Augusto de Borba Barreto – Universidade Federal de Pelotas

Prof. Dr. Alexandre Jose Schumacher – Instituto Federal de Educação, Ciência e Tecnologia de Mato Grosso

Prof. Dr. Américo Junior Nunes da Silva – Universidade do Estado da Bahia

Prof. Dr. Antonio Carlos Frasson – Universidade Tecnológica Federal do Paraná

Prof. Dr. Antonio Gasparetto Júnior – Instituto Federal do Sudeste de Minas Gerais

Prof. Dr. Antonio Isidro-Filho – Universidade de Brasília

Prof. Dr. Carlos Antonio de Souza Moraes – Universidade Federal Fluminense

Profª Drª Cristina Gaio – Universidade de Lisboa

Prof. Dr. Deyvison de Lima Oliveira – Universidade Federal de Rondônia
Prof. Dr. Edvaldo Antunes de Farias – Universidade Estácio de Sá
Prof. Dr. Elson Ferreira Costa – Universidade do Estado do Pará
Prof. Dr. Eloi Martins Senhora – Universidade Federal de Roraima
Prof. Dr. Gustavo Henrique Cepolini Ferreira – Universidade Estadual de Montes Claros
Profª Drª Ivone Goulart Lopes – Istituto Internazionele delle Figlie de Maria Ausiliatrice
Prof. Dr. Jadson Correia de Oliveira – Universidade Católica do Salvador
Prof. Dr. Julio Candido de Meirelles Junior – Universidade Federal Fluminense
Profª Drª Lina Maria Gonçalves – Universidade Federal do Tocantins
Prof. Dr. Luis Ricardo Fernandes da Costa – Universidade Estadual de Montes Claros
Profª Drª Natiéli Piovesan – Instituto Federal do Rio Grande do Norte
Prof. Dr. Marcelo Pereira da Silva – Pontifícia Universidade Católica de Campinas
Profª Drª Maria Luzia da Silva Santana – Universidade Federal de Mato Grosso do Sul
Profª Drª Paola Andressa Scortegagna – Universidade Estadual de Ponta Grossa
Profª Drª Rita de Cássia da Silva Oliveira – Universidade Estadual de Ponta Grossa
Prof. Dr. Rui Maia Diamantino – Universidade Salvador
Prof. Dr. Urandi João Rodrigues Junior – Universidade Federal do Oeste do Pará
Profª Drª Vanessa Bordin Viera – Universidade Federal de Campina Grande
Prof. Dr. William Cleber Domingues Silva – Universidade Federal Rural do Rio de Janeiro
Prof. Dr. Willian Douglas Guilherme – Universidade Federal do Tocantins

Ciências Agrárias e Multidisciplinar

Prof. Dr. Alexandre Igor Azevedo Pereira – Instituto Federal Goiano
Profª Drª Carla Cristina Bauermann Brasil – Universidade Federal de Santa Maria
Prof. Dr. Antonio Pasqualetto – Pontifícia Universidade Católica de Goiás
Prof. Dr. Cleberton Correia Santos – Universidade Federal da Grande Dourados
Profª Drª Daiane Garabeli Trojan – Universidade Norte do Paraná
Profª Drª Diocléa Almeida Seabra Silva – Universidade Federal Rural da Amazônia
Prof. Dr. Écio Souza Diniz – Universidade Federal de Viçosa
Prof. Dr. Fábio Steiner – Universidade Estadual de Mato Grosso do Sul
Prof. Dr. Fágner Cavalcante Patrocínio dos Santos – Universidade Federal do Ceará
Profª Drª Girlene Santos de Souza – Universidade Federal do Recôncavo da Bahia
Prof. Dr. Jael Soares Batista – Universidade Federal Rural do Semi-Árido
Prof. Dr. Júlio César Ribeiro – Universidade Federal Rural do Rio de Janeiro
Profª Drª Lina Raquel Santos Araújo – Universidade Estadual do Ceará
Prof. Dr. Pedro Manuel Villa – Universidade Federal de Viçosa
Profª Drª Raissa Rachel Salustriano da Silva Matos – Universidade Federal do Maranhão
Prof. Dr. Ronilson Freitas de Souza – Universidade do Estado do Pará
Profª Drª Talita de Santos Matos – Universidade Federal Rural do Rio de Janeiro
Prof. Dr. Tiago da Silva Teófilo – Universidade Federal Rural do Semi-Árido
Prof. Dr. Valdemar Antonio Paffaro Junior – Universidade Federal de Alfenas

Ciências Biológicas e da Saúde

Prof. Dr. André Ribeiro da Silva – Universidade de Brasília
Profª Drª Anelise Levay Murari – Universidade Federal de Pelotas
Prof. Dr. Benedito Rodrigues da Silva Neto – Universidade Federal de Goiás
Prof. Dr. Douglas Siqueira de Almeida Chaves -Universidade Federal Rural do Rio de Janeiro

Prof. Dr. Edson da Silva – Universidade Federal dos Vales do Jequitinhonha e Mucuri
Prof^a Dr^a Eleuza Rodrigues Machado – Faculdade Anhanguera de Brasília
Prof^a Dr^a Elane Schwinden Prudêncio – Universidade Federal de Santa Catarina
Prof^a Dr^a Eysler Gonçalves Maia Brasil – Universidade da Integração Internacional da Lusofonia Afro-Brasileira
Prof. Dr. Ferlando Lima Santos – Universidade Federal do Recôncavo da Bahia
Prof^a Dr^a Gabriela Vieira do Amaral – Universidade de Vassouras
Prof. Dr. Gianfábio Pimentel Franco – Universidade Federal de Santa Maria
Prof. Dr. Helio Franklin Rodrigues de Almeida – Universidade Federal de Rondônia
Prof^a Dr^a Iara Lúcia Tescarollo – Universidade São Francisco
Prof. Dr. Igor Luiz Vieira de Lima Santos – Universidade Federal de Campina Grande
Prof. Dr. Jesus Rodrigues Lemos – Universidade Federal do Piauí
Prof. Dr. Jônatas de França Barros – Universidade Federal do Rio Grande do Norte
Prof. Dr. José Max Barbosa de Oliveira Junior – Universidade Federal do Oeste do Pará
Prof. Dr. Luís Paulo Souza e Souza – Universidade Federal do Amazonas
Prof^a Dr^a Magnólia de Araújo Campos – Universidade Federal de Campina Grande
Prof. Dr. Marcus Fernando da Silva Praxedes – Universidade Federal do Recôncavo da Bahia
Prof^a Dr^a Mylena Andréa Oliveira Torres – Universidade Ceuma
Prof^a Dr^a Natiéli Piovesan – Instituto Federal do Rio Grande do Norte
Prof. Dr. Paulo Inada – Universidade Estadual de Maringá
Prof^a Dr^a Regiane Luz Carvalho – Centro Universitário das Faculdades Associadas de Ensino
Prof^a Dr^a Renata Mendes de Freitas – Universidade Federal de Juiz de Fora
Prof^a Dr^a Vanessa Lima Gonçalves – Universidade Estadual de Ponta Grossa
Prof^a Dr^a Vanessa Bordin Viera – Universidade Federal de Campina Grande

Ciências Exatas e da Terra e Engenharias

Prof. Dr. Adélio Alcino Sampaio Castro Machado – Universidade do Porto
Prof. Dr. Alexandre Leite dos Santos Silva – Universidade Federal do Piauí
Prof. Dr. Carlos Eduardo Sanches de Andrade – Universidade Federal de Goiás
Prof^a Dr^a Carmen Lúcia Voigt – Universidade Norte do Paraná
Prof. Dr. Douglas Gonçalves da Silva – Universidade Estadual do Sudoeste da Bahia
Prof. Dr. Eloi Rufato Junior – Universidade Tecnológica Federal do Paraná
Prof. Dr. Fabrício Menezes Ramos – Instituto Federal do Pará
Prof^a Dra. Jéssica Verger Nardeli – Universidade Estadual Paulista Júlio de Mesquita Filho
Prof. Dr. Juliano Carlo Rufino de Freitas – Universidade Federal de Campina Grande
Prof^a Dr^a Luciana do Nascimento Mendes – Instituto Federal de Educação, Ciência e Tecnologia do Rio Grande do Norte
Prof. Dr. Marcelo Marques – Universidade Estadual de Maringá
Prof^a Dr^a Neiva Maria de Almeida – Universidade Federal da Paraíba
Prof^a Dr^a Natiéli Piovesan – Instituto Federal do Rio Grande do Norte
Prof. Dr. Takeshy Tachizawa – Faculdade de Campo Limpo Paulista

Linguística, Letras e Artes

Prof^a Dr^a Adriana Demite Stephani – Universidade Federal do Tocantins
Prof^a Dr^a Angeli Rose do Nascimento – Universidade Federal do Estado do Rio de Janeiro
Prof^a Dr^a Carolina Fernandes da Silva Mandaji – Universidade Tecnológica Federal do Paraná
Prof^a Dr^a Denise Rocha – Universidade Federal do Ceará

Prof. Dr. Fabiano Tadeu Grazioli – Universidade Regional Integrada do Alto Uruguai e das Missões
Prof. Dr. Gilmei Fleck – Universidade Estadual do Oeste do Paraná
Profª Drª Keyla Christina Almeida Portela – Instituto Federal de Educação, Ciência e Tecnologia de Mato Grosso
Profª Drª Miranilde Oliveira Neves – Instituto de Educação, Ciência e Tecnologia do Pará
Profª Drª Sandra Regina Gardacho Pietrobon – Universidade Estadual do Centro-Oeste
Profª Drª Sheila Marta Carregosa Rocha – Universidade do Estado da Bahia

Conselho Técnico Científico

Prof. Me. Abrãao Carvalho Nogueira – Universidade Federal do Espírito Santo
Prof. Me. Adalberto Zorzo – Centro Estadual de Educação Tecnológica Paula Souza
Prof. Me. Adalto Moreira Braz – Universidade Federal de Goiás
Prof. Dr. Adaylson Wagner Sousa de Vasconcelos – Ordem dos Advogados do Brasil/Seccional Paraíba
Prof. Dr. Adilson Tadeu Basquerote Silva – Universidade para o Desenvolvimento do Alto Vale do Itajaí
Prof. Me. Alexsandro Teixeira Ribeiro – Centro Universitário Internacional
Prof. Me. André Flávio Gonçalves Silva – Universidade Federal do Maranhão
Profª Ma. Anne Karynne da Silva Barbosa – Universidade Federal do Maranhão
Profª Drª Andreza Lopes – Instituto de Pesquisa e Desenvolvimento Acadêmico
Profª Drª Andrezza Miguel da Silva – Faculdade da Amazônia
Prof. Dr. Antonio Hot Pereira de Faria – Polícia Militar de Minas Gerais
Prof. Me. Armando Dias Duarte – Universidade Federal de Pernambuco
Profª Ma. Bianca Camargo Martins – UniCesumar
Profª Ma. Carolina Shimomura Nanya – Universidade Federal de São Carlos
Prof. Me. Carlos Antônio dos Santos – Universidade Federal Rural do Rio de Janeiro
Prof. Ma. Cláudia de Araújo Marques – Faculdade de Música do Espírito Santo
Profª Drª Cláudia Taís Siqueira Cagliari – Centro Universitário Dinâmica das Cataratas
Prof. Me. Daniel da Silva Miranda – Universidade Federal do Pará
Profª Ma. Daniela da Silva Rodrigues – Universidade de Brasília
Profª Ma. Daniela Remião de Macedo – Universidade de Lisboa
Profª Ma. Dayane de Melo Barros – Universidade Federal de Pernambuco
Prof. Me. Douglas Santos Mezacas – Universidade Estadual de Goiás
Prof. Me. Edevaldo de Castro Monteiro – Embrapa Agrobiologia
Prof. Me. Eduardo Gomes de Oliveira – Faculdades Unificadas Doctum de Cataguases
Prof. Me. Eduardo Henrique Ferreira – Faculdade Pitágoras de Londrina
Prof. Dr. Edwaldo Costa – Marinha do Brasil
Prof. Me. Eliel Constantino da Silva – Universidade Estadual Paulista Júlio de Mesquita
Prof. Me. Ernane Rosa Martins – Instituto Federal de Educação, Ciência e Tecnologia de Goiás
Prof. Me. Eivaldo de Sousa Costa Junior – Prefeitura Municipal de São João do Piauí
Profª Ma. Fabiana Coelho Couto Rocha Corrêa – Centro Universitário Estácio Juiz de Fora
Prof. Dr. Fabiano Lemos Pereira – Prefeitura Municipal de Macaé
Prof. Me. Felipe da Costa Negrão – Universidade Federal do Amazonas
Profª Drª Germana Ponce de Leon Ramírez – Centro Universitário Adventista de São Paulo
Prof. Me. Gevair Campos – Instituto Mineiro de Agropecuária
Prof. Dr. Guilherme Renato Gomes – Universidade Norte do Paraná
Prof. Me. Gustavo Krahl – Universidade do Oeste de Santa Catarina
Prof. Me. Helton Rangel Coutinho Junior – Tribunal de Justiça do Estado do Rio de Janeiro
Profª Ma. Isabelle Cerqueira Sousa – Universidade de Fortaleza

Profª Ma. Jaqueline Oliveira Rezende – Universidade Federal de Uberlândia
Prof. Me. Javier Antonio Albornoz – University of Miami and Miami Dade College
Prof. Me. Jhonatan da Silva Lima – Universidade Federal do Pará
Prof. Dr. José Carlos da Silva Mendes – Instituto de Psicologia Cognitiva, Desenvolvimento Humano e Social
Prof. Me. Jose Elyton Batista dos Santos – Universidade Federal de Sergipe
Prof. Me. José Luiz Leonardo de Araujo Pimenta – Instituto Nacional de Investigación Agropecuaria Uruguay
Prof. Me. José Messias Ribeiro Júnior – Instituto Federal de Educação Tecnológica de Pernambuco
Profª Drª Juliana Santana de Curcio – Universidade Federal de Goiás
Profª Ma. Juliana Thaisa Rodrigues Pacheco – Universidade Estadual de Ponta Grossa
Profª Drª Kamilly Souza do Vale – Núcleo de Pesquisas Fenomenológicas/UFGA
Prof. Dr. Kárpio Márcio de Siqueira – Universidade do Estado da Bahia
Profª Drª Karina de Araújo Dias – Prefeitura Municipal de Florianópolis
Prof. Dr. Lázaro Castro Silva Nascimento – Laboratório de Fenomenologia & Subjetividade/UFPR
Prof. Me. Leonardo Tullio – Universidade Estadual de Ponta Grossa
Profª Ma. Lilian Coelho de Freitas – Instituto Federal do Pará
Profª Ma. Liliani Aparecida Sereno Fontes de Medeiros – Consórcio CEDERJ
Profª Drª Lívia do Carmo Silva – Universidade Federal de Goiás
Prof. Me. Lucio Marques Vieira Souza – Secretaria de Estado da Educação, do Esporte e da Cultura de Sergipe
Prof. Me. Luis Henrique Almeida Castro – Universidade Federal da Grande Dourados
Prof. Dr. Luan Vinicius Bernardelli – Universidade Estadual do Paraná
Prof. Dr. Michel da Costa – Universidade Metropolitana de Santos
Prof. Dr. Marcelo Máximo Purificação – Fundação Integrada Municipal de Ensino Superior
Prof. Me. Marcos Aurelio Alves e Silva – Instituto Federal de Educação, Ciência e Tecnologia de São Paulo
Profª Ma. Maria Elanny Damasceno Silva – Universidade Federal do Ceará
Profª Ma. Marileila Marques Toledo – Universidade Federal dos Vales do Jequitinhonha e Mucuri
Prof. Me. Ricardo Sérgio da Silva – Universidade Federal de Pernambuco
Prof. Me. Rafael Henrique Silva – Hospital Universitário da Universidade Federal da Grande Dourados
Profª Ma. Renata Luciane Polsaque Young Blood – UniSecal
Prof. Me. Sebastião André Barbosa Junior – Universidade Federal Rural de Pernambuco
Profª Ma. Silene Ribeiro Miranda Barbosa – Consultoria Brasileira de Ensino, Pesquisa e Extensão
Profª Ma. Solange Aparecida de Souza Monteiro – Instituto Federal de São Paulo
Prof. Me. Tallys Newton Fernandes de Matos – Faculdade Regional Jaguaribana
Profª Ma. Thatianny Jasmine Castro Martins de Carvalho – Universidade Federal do Piauí
Prof. Me. Tiago Silvio Dedoné – Colégio ECEL Positivo
Prof. Dr. Welleson Feitosa Gazel – Universidade Paulista

Estudos teórico-metodológicos nas ciências exatas, tecnológicas e da terra

2

Editora Chefe: Profª Drª Antonella Carvalho de Oliveira
Bibliotecário: Maurício Amormino Júnior
Diagramação: Camila Alves de Cremo
Edição de Arte: Luiza Alves Batista
Revisão: Os Autores
Organizadores: Júlio César Ribeiro
Carlos Antônio dos Santos

Dados Internacionais de Catalogação na Publicação (CIP) (eDOC BRASIL, Belo Horizonte/MG)

E82 Estudos teórico-metodológicos nas ciências exatas, tecnológicas e da terra 2 [recurso eletrônico] / Organizadores Júlio César Ribeiro, Carlos Antônio dos Santos. – Ponta Grossa, PR: Atena, 2020.

Formato: PDF
Requisitos de sistema: Adobe Acrobat Reader
Modo de acesso: World Wide Web
Inclui bibliografia
ISBN 978-65-5706-251-7
DOI 10.22533/at.ed.517201008

1. Ciências exatas e da terra. 2. Engenharia. 3. Tecnologia.
I. Ribeiro, Júlio César. II. Santos, Carlos Antônio dos.

CDD 507

Elaborado por Maurício Amormino Júnior – CRB6/2422

Atena Editora
Ponta Grossa – Paraná – Brasil
Telefone: +55 (42) 3323-5493
www.atenaeditora.com.br
contato@atenaeditora.com.br

APRESENTAÇÃO

A obra “Estudos Teórico-metodológicos nas Ciências Exatas, Tecnológicas e da Terra”, em seu 2º volume, é composta por 19 capítulos que ressaltam a importância dos estudos teórico-metodológicos nos mais diversos campos desta grande área do conhecimento.

Os trabalhos foram dispostos em três eixos. Na primeira parte, são apresentados estudos envolvendo aplicações científicas como nanopartículas, algoritmos e fluidodinâmica computacional.

Na segunda parte, são abordados estudos voltados à análise de atributos químicos do solo, uso eficiente da água, acúmulo nutricional e crescimento de plantas, utilização de resíduos como antioxidantes para biodiesel, produção de biossurfactantes, dentre outros assuntos de extrema relevância para o conhecimento básico e aplicado nessa grande área.

Na terceira e última parte, são expostos trabalhos relacionados à tecnologia no ensino e na educação voltadas às áreas de Ciências Exatas, Tecnológicas e da Terra, como a utilização de ensino híbrido e assistivo em programação, além de um panorama da participação feminina no seguimento educacional técnico e superior.

Os organizadores e a Atena Editora agradecem aos autores que compartilharam seus conhecimentos e pesquisas para comporem a presente obra. Desejamos que este livro possa servir de instrumento para reflexões significativas que contribuam para o aprimoramento do conhecimento e desenvolvimento de novas pesquisas.

Boa leitura!

Júlio César Ribeiro
Carlos Antônio Dos Santos

SUMÁRIO

CAPÍTULO 1	1
APLICAÇÕES CIENTÍFICAS E TECNOLÓGICAS DE NANOPARTÍCULAS DE Ag	
Washington Benedicto Zava Durães Freire	
Alessandro Botelho Bovo	
Vagner Alexandre Rigo	
DOI 10.22533/at.ed.5172010081	
CAPÍTULO 2	8
ESTUDO DO ACOPLAMENTO ELETRÔNICO DAS TRANSIÇÕES ÓPTICAS EM NANOPARTÍCULAS DE Bi/Bi ₂ O ₃ ATRAVÉS DE MEDIDAS DE ABSORÇÃO ÓPTICA E FOTOLUMINESCÊNCIA DE EXCITAÇÃO	
Miguel Angel González Balanta	
Pablo Henrique Menezes	
Silvio José Prado	
Victor Ciro Solano Reynoso	
Raul Fernando Cuevas Rojas	
DOI 10.22533/at.ed.5172010082	
CAPÍTULO 3	18
ESTUDO DA FLUIDODINÂMICA COMPUTACIONAL DE UM LAVADOR DE GÁS DO TIPO VENTURI EM 3D	
Gabriel Dias Ramos	
Débora Morais da Silva	
Reimar de Oliveira Lourenço	
Aderjane Ferreira Lacerda	
DOI 10.22533/at.ed.5172010083	
CAPÍTULO 4	30
VERIFICAÇÃO DO DESEMPENHO DE UM SEPARADOR GÁS-SÓLIDO, ATRAVÉS DA VARIAÇÃO DE SUA GEOMETRIA, COM A UTILIZAÇÃO DA FERRAMENTA DE CFD EM 3D	
Débora Morais da Silva	
Gabriel Dias Ramos	
Reimar de Oliveira Lourenço	
Aderjane Ferreira Lacerda	
DOI 10.22533/at.ed.5172010084	
CAPÍTULO 5	39
ACTOR-CRITIC REINFORCEMENT LEARNING TO TRACTION CONTROL OF AN ELECTRICAL VEHICLE	
Maikol Funk Drechsler	
Thiago Antonio Fiorentin	
Harald Göllinger	
DOI 10.22533/at.ed.5172010085	
CAPÍTULO 6	52
ANÁLISE DE ATRIBUTOS QUÍMICOS EM CONDIÇÕES DE CULTIVO DE MANDIOCA NO MUNICÍPIO DE MARACANÃ, PA	
Natália de Medeiros Lima	
Janile do Nascimento Costa	
Gabrielle Costa Monteiro	
Mateus Higo Daves Alves	
Antônio Reynaldo de Sousa Costa	
Francisco Martins de Sousa Junior	
Fernanda Medeiros de Lima	

Lucas Eduardo de Sousa Oliveira
Auriane Consolação da Silva Gonsalves
Orivan Maria Marques Teixeira
Pedro Moreira de Sousa Junior

DOI 10.22533/at.ed.5172010086

CAPÍTULO 7 58

USO EFICIENTE DA ÁGUA ALIVIA OS EFEITOS DA SECA EM MUDAS DE AÇAIZEIRO INOCULADAS COM RIZOBACTÉRIA

Gledson Luiz Salgado de Castro
Marcela Cristiane Ferreira Rêgo
Gleiciane Rodrigues dos Santos
Telma Fátima Vieira Batista
Gisele Barata da Silva

DOI 10.22533/at.ed.5172010087

CAPÍTULO 8 64

Burkholderia pyrrocinia INDUZ ACÚMULO NUTRICIONAL E PROMOVE CRESCIMENTO DE MUDAS DE AÇAIZEIRO

Gledson Luiz Salgado de Castro
Gleiciane Rodrigues dos Santos
Marcela Cristiane Ferreira Rêgo
Telma Fátima Vieira Batista
Gisele Barata da Silva

DOI 10.22533/at.ed.5172010088

CAPÍTULO 9 70

APLICAÇÃO DO RESÍDUO DO FRUTO DE TUCUMÃ (*ASTROCARYUM ACULEATUM*) COMO ANTIOXIDANTE PARA O BIODIESEL

Kércia Sabino de Macêdo
Leylane da Silva Kozlowski
Larissa Aparecida Corrêa Matos
Nayara Lais Boschen
Romildo Nicolau Alves
Paulo Rogério Pinto Rodrigues
Guilherme José Turcatel Alves

DOI 10.22533/at.ed.5172010089

CAPÍTULO 10 80

A LARANJA (*Citrus sinensis*) COMO FONTE ENZIMÁTICA PARA A PRODUÇÃO DE BIODIESEL

Matheus Gomes Linhares
Lucas Gomes Linhares
Jean Carlos Gama de Oliveira
Luma Misma Alves Câmara
Leonardo Alcântara Alves

DOI 10.22533/at.ed.51720100810

CAPÍTULO 11 91

DETERMINAÇÃO DE PARÂMETROS FÍSICO-QUÍMICOS EM AMOSTRAS DO FERMENTADO DE JABUTICABA (*Myrciaria jaboticaba* Vell Berg) DO MUNICÍPIO DE VARRE-SAI-RJ

Phelipe Bezerra Nascimento
Pablo da Silva Siqueira
Matheus Valério de Freitas Souza
Alex Sandro Rodrigues Moraes Pereira
Wellington Gabriel de Alvarenga Freitas

CAPÍTULO 12 99

REGRESSÃO QUANTÍLICA NA ESTIMAÇÃO DA EFICIÊNCIA TÉCNICA DA AGRICULTURA FAMILIAR EM MINAS GERAIS

Gabriela França Oliveira
Raimundo Cardoso de Oliveira Neto
Ana Carolina Campana Nascimento
Moysés Nascimento
Camila Ferreira Azevedo

DOI 10.22533/at.ed.51720100812

CAPÍTULO 13 110

TECNOLOGIA NA EDUCAÇÃO: UMA PROPOSTA METODOLÓGICA ATRAVÉS DA PLATAFORMA EDPUZZLE COMO RECURSO PEDAGÓGICO PARA AVALIAÇÃO

Cássia Vanesa de Sousa Silva
Givaldo Oliveira dos Santos

DOI 10.22533/at.ed.51720100813

CAPÍTULO 14 119

A HISTÓRIA DA CONDESSA SURDA DE LOVELACE: UM RELATO DE EXPERIÊNCIA DE ENSINO HÍBRIDO E ASSISTIVO DE PROGRAMAÇÃO

Márcia Gonçalves de Oliveira
Ana Carla Kruger Leite
Mônica Ferreira Silva Lopes
Clara Marques Bodart
Gabriel Silva Nascimento

DOI 10.22533/at.ed.51720100814

CAPÍTULO 15 132

A LEI DE ARREFECIMENTO DE NEWTON SOB O OLHAR DA TRANSPOSIÇÃO DIDÁTICA

Camyla Martins Trindade
Aline Gabriela dos Santos
Cristiano Braga de Oliveira
Adriano Santos da Rocha

DOI 10.22533/at.ed.51720100815

CAPÍTULO 16 142

INSERÇÃO DE EXPERIMENTOS PARA RESOLUÇÃO DE SITUAÇÕES-PROBLEMA NO ENSINO DE QUÍMICA

Valdiléia Teixeira Uchôa
José Luiz Silva Sá
Antônio Carlos Araújo Fontenele
Ana Cristina Carvalho de Alcântara
Maciel Lima Barbosa
Herbert Gonzaga Sousa
Kerlane Alves Fernandes
Ana Karina Borges Costa
Ana Gabriele da Costa Sales
Patrícia e Silva Alves
Antônio Rodrigues da Silva Neto
Gabriel e Silva Sales

DOI 10.22533/at.ed.51720100816

CAPÍTULO 17	154
LA INCIDENCIA DE CIENCIA, TECNOLOGÍA Y SOCIEDAD EN LA EXPERIMENTACIÓN EN LA FÍSICA	
Jesus Ramon Briceno Barrios	
Jeisson Nava	
Hebert Lobo	
Juan Terán	
Richar Durán	
Manuel Villareal	
DOI 10.22533/at.ed.51720100817	
CAPÍTULO 18	189
APRENDIZAGEM MATEMÁTICA BASEADA EM HISTÓRIA EM QUADRINHOS (HQs) PARA O ENSINO MÉDIO	
Cássia Vanesa de Sousa Silva	
Givaldo Oliveira dos Santos	
DOI 10.22533/at.ed.51720100818	
CAPÍTULO 19	201
ANÁLISE DA PARTICIPAÇÃO FEMININA NOS CURSOS TÉCNICOS E DE GRADUAÇÃO EM INFORMÁTICA DA REDE FEDERAL E DO CEFET/RJ NOVA FRIBURGO	
Gisele Moraes Marinho	
Simone Tardin Fagundes	
Carolina de Lima Aguilár	
DOI 10.22533/at.ed.51720100819	
SOBRE OS ORGANIZADORES.....	212
ÍNDICE REMISSIVO	213

VERIFICAÇÃO DO DESEMPENHO DE UM SEPARADOR GÁS-SÓLIDO, ATRAVÉS DA VARIAÇÃO DE SUA GEOMETRIA, COM A UTILIZAÇÃO DA FERRAMENTA DE CFD EM 3D

Data de aceite: 03/08/2020

Data de submissão: 06/05/2020

Débora Morais da Silva

Universidade Federal de São João del Rei,
Campus Alto Paraopeba
Ouro Branco - MG

<http://lattes.cnpq.br/2990975788875745>

Gabriel Dias Ramos

Universidade Federal de São João del Rei,
Campus Alto Paraopeba,
Ouro Branco - MG

<http://lattes.cnpq.br/8404154460541493>

Reimar de Oliveira Lourenço

Universidade Federal de São João del Rei,
Campus Alto Paraopeba
Ouro Branco - MG

<http://lattes.cnpq.br/1378493726162797>

Aderjane Ferreira Lacerda

Universidade Federal de São João del Rei,
Campus Alto Paraopeba
Ouro Branco - MG

<http://lattes.cnpq.br/2119761650030809>

RESUMO: Os ciclones proporcionam a separação de sólidos em uma corrente gasosa. Através de ferramentas computacionais é possível simular e verificar o desempenho

destes equipamentos. A partir disto, teve-se por objetivo neste estudo determinar o comportamento fluidodinâmico e avaliar os impactos de variações em sua geometria. Com a realização de alterações no comprimento do cilindro de saída da família Lapple para um modelo de turbulência $k-\epsilon$, foram adquiridos os perfis de pressão, velocidade e linhas de fluxo. Os resultados obtidos foram satisfatórios visto que são coerentes com a literatura e apontam maior eficiência energética e de separação no ciclone com aumento de 25% no comprimento do cilindro de saída.

PALAVRAS-CHAVE: Ciclone, separação gás-sólido, fluidodinâmica computacional, simulação.

PERFORMANCE CHECK OF A GAS-SOLID SEPARATOR THROUGH VARIATION OF ITS GEOMETRY BY USING THE 3D CFD TOOL

ABSTRACT: Cyclones provide the separation of solids in a gas stream. Through computational tools it is possible to simulate and verify the performance of these equipments. From this, the objective of this study is to determine the fluid dynamics behavior and evaluate the impacts of variations in its geometry. By making changes in the length of the Lapple family output

cylinder to a k- ϵ turbulence model, the pressure, velocity and flow line profiles were acquired. The results obtained were satisfactory since they are consistent with the literature and point out greater energy and separation efficiency in the cyclone with 25% increase in the output cylinder length.

KEYWORDS: Cyclone, gas-solid separation, computational fluid dynamics, simulation.

1 | INTRODUÇÃO

A busca por desenvolvimento exige tomada de decisões, e para isto é necessária uma avaliação detalhada das alternativas disponíveis para minimizar os possíveis riscos. Desta forma, a simulação computacional vem conquistando espaço nas indústrias proporcionando ganho de eficiência nos processos e redução de custos. Outras vantagens da realização de simulações para avaliações de projetos são dimensionamento de capacidade, identificação de gargalos, avaliação de mudanças e otimização.

A modelagem de sistemas ou simulação de processos permite a caracterização de um sistema real. A partir de um modelo computacional são realizados experimentos que objetivam compreender o desempenho e traçar estratégias. Por meio dos estudos e avaliações obtém-se o comportamento geral do sistema real.

O presente estudo teve como objetivo verificar o desempenho de um ciclone através de variações em sua geometria. A variação foi realizada no comprimento do cilindro de saída do ciclone da família Lapple alcançando até 50% de aumento. Para compreensão do comportamento fluidodinâmico no ciclone será utilizada a ferramenta de simulação computacional Ansys – versão Student. Por meio do modelo de turbulência k- ϵ será obtido o perfil de pressão, velocidade e linha de fluxo.

2 | REVISÃO BIBLIOGRÁFICA

Neste tópico será abordada a fundamentação teórica dos ciclones como funcionamento, classificação e fatores associados.

2.1 Ciclones

Os ciclones são equipamentos de separação de particulados em uma corrente gasosa pela ação da força centrífuga. A estrutura clássica desses dispositivos é composta por um cone-cilíndrico com peças fixas. A entrada da mistura é feita por um acesso tangencial à parede da parte cilíndrica e, então, duas saídas situadas no eixo central do equipamento permitem que a separação seja efetivada. A saída de fundo recolhe as partículas que foram removidas no processo. Já a saída de topo recolhe o fluido que ainda pode conter particulados finos e será destinado a um filtro (CREMASCO, 2012).

A classificação como separador do tipo centrífugo está relacionada com as

características de construção do equipamento, modo de entrada da corrente e fluidodinâmica interna. Quando inserida no dispositivo, a mistura adquire movimento em espiral da entrada na parte superior até a base do equipamento (underflow). Pela ação da força centrífuga, as partículas são aderidas as paredes internas em que irão escoar por meio da gravidade e atrito até o coletor inferior. O fluido restante, por meio de um movimento espiral ascendente - fluxo reverso - será coletado na saída de topo (overflow) (CREMASCO, 2012).

Os separadores ciclônicos possuem diversas aplicações, dentre elas estão remoção de partículas, reator químico, trocador de calor, secagem de materiais granulares e combustão de óleo. As vantagens de sua utilização são baixo custo de operação, fácil manutenção, possibilidade de altas temperatura e pressão (SILVA, 2006).

2.2 Famílias de ciclones

Os ciclones mais utilizados são o Lapple e Stairmand. E para cada um deles há condições de operação ideais. Foram desenvolvidas relações entre as dimensões de cada ciclone visando uma alta eficiência e baixas quedas de pressão (SILVA, 2006). Essas relações podem ser visualizadas na Tabela 1.

Tipo de ciclone	De/Dc	a/Dc	b/Dc	S/Dc	h/Dc	(H-h)/Dc	B/Dc
Lapple	0,500	0,500	0,250	0,625	2,000	2,000	0,250
Stairmand	0,500	0,500	0,200	0,500	1,500	2,500	0,375

Tabela 1. Dimensões relativas dos ciclones Lapple e Stairmand.

2.3 Fatores associados

Alguns fatores estão associados no funcionamento do ciclone. São eles a eficiência de coleta, a queda de pressão e perfil de velocidade. A eficiência é analisada pela fração de sólidos retidos após a ação do ciclone, ou seja, a razão da vazão mássica coletada no overflow pela vazão mássica de entrada - geralmente dada em porcentagem. As condições de operação, as propriedades do material e a geometria devem ser levados em conta uma vez que deseja-se máxima eficiência de separação (RAMIREZ, 2009).

A queda de pressão influencia no custo operacional e pode ser causada pela aceleração do fluxo na entrada do ciclone, atrito do fluido com a parede interna ou duto de saída, alteração da aceleração pela variação da geometria etc. Foram propostas diversas teorias e equações para controle dessa variável (RAMIREZ, 2009).

3 | METODOLOGIA DE SIMULAÇÃO

Para alcançar o objetivo deste estudo foram traçadas etapas de trabalho: construção de geometrias, geração de malhas, definição de parâmetros e análise de resultados. A seguir pode-se observar detalhes sobre o método utilizado.

3.1 Geometria e malha dos ciclones

Neste estudo foram analisadas três geometrias de ciclones sendo um destes com dimensões originais da família Lapple. Os dois restantes apresentam um aumento de 25% e 50% no comprimento do cilindro de saída (S), mantendo as demais dimensões constantes. As medidas foram calculadas para todos os ciclones com base em um diâmetro do cilindro (D_c) de 0,5 m. Para efeitos de nomenclatura para análise, a geometria com dimensões originais foi chamada de Ciclone 1, a geometria com alteração de 25% do S denominou-se de Ciclone 2 e a geometria com aumento de 50% do S Ciclone 3. Na Tabela 2 podem-se verificar as dimensões utilizadas.

Geometria	D_c	D_e	a	b	S	h	(H-h)	B
Ciclone 1	0,500	0,250	0,250	0,125	0,310	1,000	1,000	0,125
Ciclone 2	0,500	0,250	0,250	0,125	0,450	1,000	1,000	0,125
Ciclone 3	0,500	0,250	0,250	0,125	0,590	1,000	1,000	0,125

Tabela 2. Dimensões dos ciclones em metros.

Com as geometrias construídas, seguiu-se para o desenvolvimento de malhas. A malha gerada apresentou majoritariamente um comportamento tetraédrico que fornece menos precisão porém mais flexibilidade. O tamanho dos elementos foi ajustado para 0,015 m, de modo a proporcionar um maior refinamento e conseqüentemente melhores resultados. Nas Figuras 1, 2 e 3 estão apresentadas as malhas geradas.



Figura 1. Malha Ciclone 1.



Figura 2. Malha Ciclone 2.

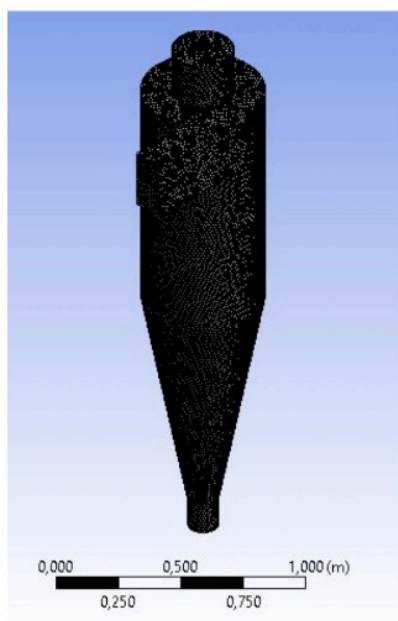

Figura 3. Malha Ciclone 3.

Na Tabela 3 está apresentada a quantidade de nós e elementos criados.

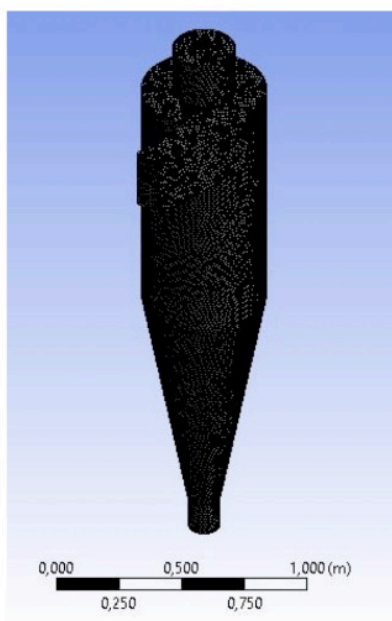
Geometria	Nós	Elementos
Ciclone 1	73.893	376.660
Ciclone 2	76.968	391.946
Ciclone 3	80.105	407.164

Tabela 3. Estatísticas das malhas geradas.

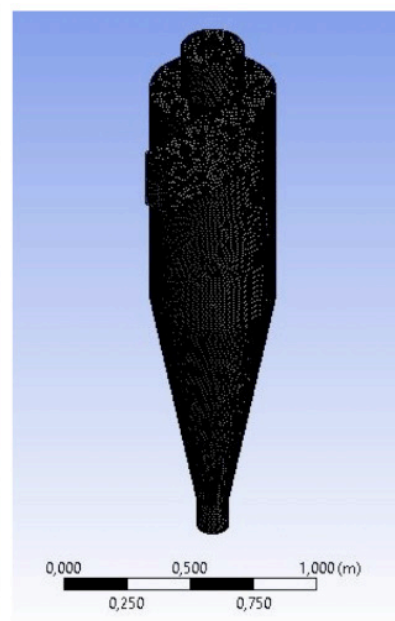
3.2 Parâmetros

Para todas as geometrias foram estabelecidas as mesmas configurações possibilitando verificar se a variação da geometria proporcionou uma melhora ou não de desempenho. Os parâmetros utilizados e suas configurações estão listados na Tabela 4.

Parâmetros	Configuração
Gravidade	9,81 m.s ⁻²
Modelo de turbulência	k-ε
Velocidade	15 m.s ⁻¹
Método para acoplamento pressão - velocidade	SIMPLE
Modelo para discretização da pressão	PRESTO
Momento	Primeira ordem

Tabela 4. Parâmetros utilizadas para a simulação.

O fluido introduzido foi o ar. A gravidade foi atribuída no sentido negativo do eixo y devido a construção e ao fluxo do ciclone. O modelo k-ε padrão utilizado resulta de equações de transporte para a energia cinética de turbulência e a taxa de dissipação turbulenta, desenvolvido e numericamente estável considera a isotropia (CARVALHO, 2008). A magnitude de velocidade foi estabelecida normal ao corpo.

4 | RESULTADOS E DISCUSSÃO

Neste tópico serão apresentados os resultados obtidos para os perfis de pressão, velocidade e linhas de fluxo. Os resultados obtidos foram satisfatórios embora com um prosseguimento deste estudo pode-se alcançar uma compreensão mais aprofundada

4.1 Queda de pressão

Na Figura 4 está demonstrado o comportamento da pressão do Ciclone 1. A pressão máxima obtida foi de 337,1 Pa e a pressão mínima foi de -71,44 Pa. Já na Figura 5 está apresentada a pressão relativa ao Ciclone 2. O máximo obtido foi de 345,5 Pa e o mínimo

foi de -41,47 Pa. Na Figura 6 está apresentado o perfil de pressão do Ciclone 3. A pressão máxima foi de 363,4 Pa e a pressão mínima foi de -72,274 Pa.

Os três modelos apresentam o máximo próximo à parede enquanto que o mínimo está situado na parte central. Esse comportamento está de acordo com os estudos de Lacerda et al. (2013). O Ciclone 2 apresenta menor variação de pressão o que denota menor custo operacional.



Figura 4. Perfil de pressão
Ciclone 1.



Figura 5. Perfil de pressão
Ciclone 2.

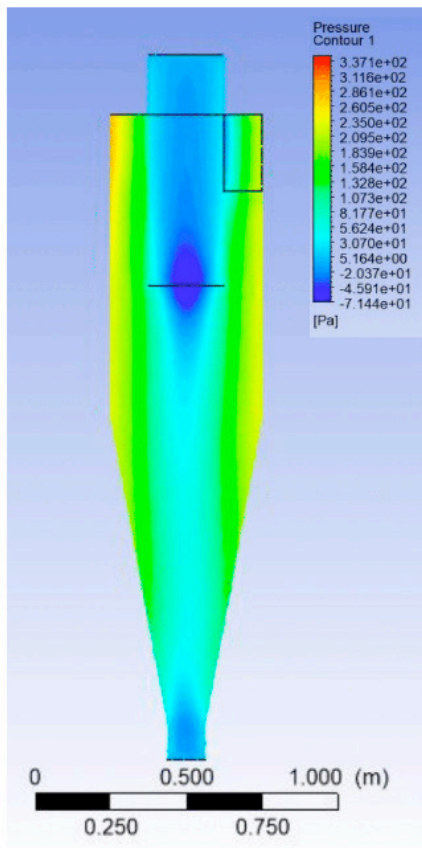

Figura 6. Perfil de pressão
Ciclone 3.

4.2 Perfil de velocidade

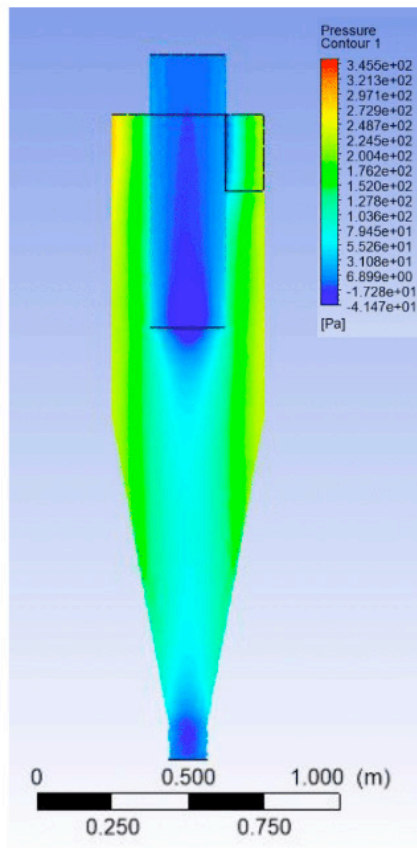
A Figura 7 revela o perfil de velocidade do Ciclone 1 com uma velocidade máxima de 21,07 m.s⁻¹. Na Figura 8 está apresentado a velocidade relativa ao Ciclone 2 com um máximo de 21,08 m.s⁻¹. A Figura 9 retrata a velocidade do Ciclone 3, sendo a velocidade máxima 21,03 m.s⁻¹.

As três geometrias apresentaram um perfil de velocidade muito semelhantes, com valores máximos bem próximos. Desta forma, o melhor desempenho deve ser escolhido a partir de outras análises como a pressão.

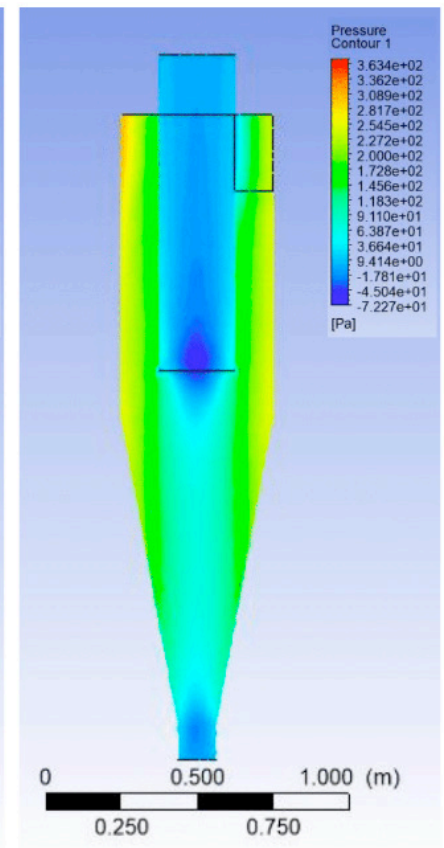

Figura 7. Perfil de velocidade Ciclone 1.



Figura 8. Perfil de velocidade Ciclone 2.

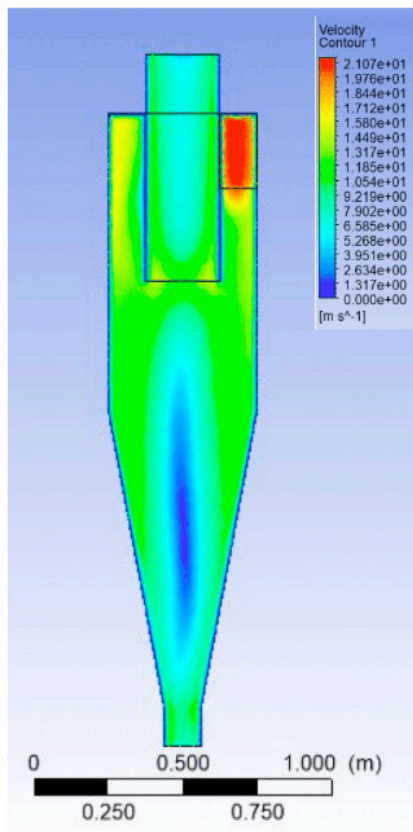

Figura 9. Perfil de velocidade Ciclone 3.

4.3 Linhas de fluxo

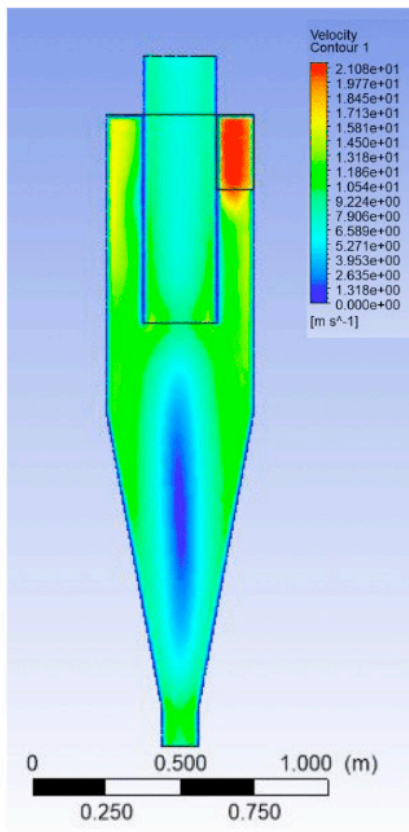
As linhas de fluxo geradas para o Ciclone 1 (Figura 10) mostram a existência do vortex descendente como também a formação interna do vortex ascendente, o que é desejável. Esse mesmo comportamento é observado para os Ciclones 2 e 3 (Figuras 11 e 12, respectivamente). Nota-se uma maior concentração das linhas de fluxo no Ciclone 2, indicando uma maior possibilidade de separação partícula-ar devido ao arraste da partícula.

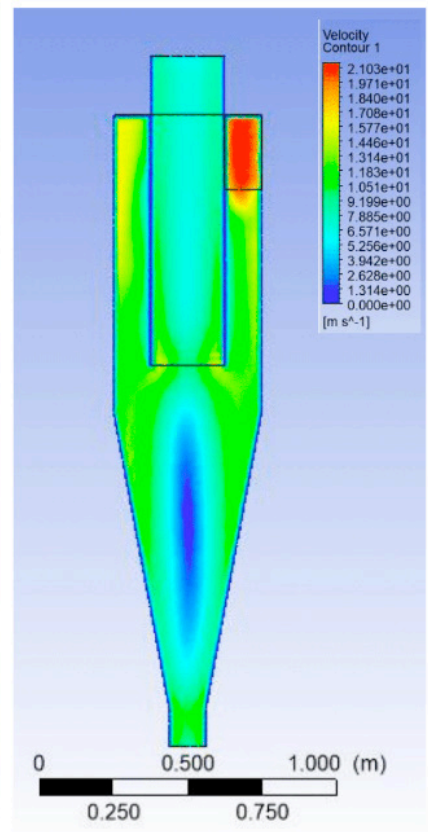

Figura 10. Linhas de fluxo
Ciclone 1.



Figura 11. Linhas de fluxo
Ciclone 2.



Figura 12. Linhas de fluxo
Ciclone 3.

5 | CONCLUSÕES

A ferramenta de fluidodinâmica computacional apresentou eficiência para simulação do desempenho de ciclones. As representações obtidas pelos perfis de pressão, velocidade e fluxo foram coerentes com a literatura. A partir das análises realizadas, a geometria que apresentou melhor desempenho de custos e separação foi a do Ciclone 2.

Embora o modelo de turbulência $k-\epsilon$ foi satisfatório, não se pode descartar a eficiência de outros modelos com base neste estudo. São necessários estudos mais detalhados para afirmação de qual modelo é mais representativo. Possíveis erros e falhas de simulação existentes podem estar associadas à construção da geometria e refinamento da malha, sendo válido um aprofundamento no programa.

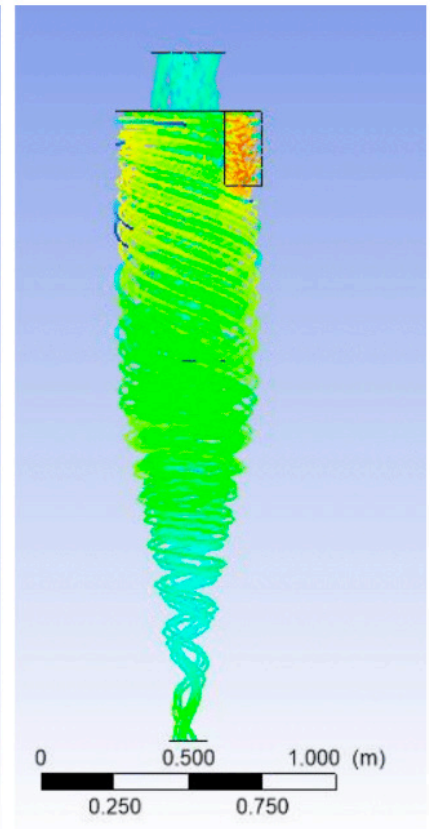
REFERÊNCIAS

CARVALHO, T. A. **Otimização de Ciclone para a Pré-Separação de Areia na Produção de Petróleo.** Dissertação de Mestrado, Universidade Federal do Rio de Janeiro, Rio de Janeiro, 2008.

CREMASCO, M. A. **Operações unitárias em sistemas particulados e fluidomecânicos.** São Paulo: Blucher, 2012.

LACERDA, A. F.; LOURENÇO, R. O.; CASTRO FILHO, P. R. C. **Estudo do comportamento fluidodinâmico de ciclones.** *Cad. de Pesquisas, UFMA, São Luís*, v. 20, n. especial, 2013.

RAMIREZ, M. V. **Simulação da perda de carga e da eficiência de coleta em ciclones através da fluidodinâmica computacional (CFD)**. Dissertação (Mestrado em Engenharia Química) - Universidade Federal de São Carlos, São Carlos, 2009.

SILVA, M. K. **Estudo de modelagem numérica tridimensional de ciclones do tipo Lapple para separação gás-sólido**. Dissertação (Mestrado em Engenharia Química) - Universidade Federal de Santa Catarina, Florianópolis, 2006.

ÍNDICE REMISSIVO

A

Absorção óptica 8, 9, 10, 11, 13, 16

Acidez 55, 70, 73, 74, 75, 77, 86, 91, 92, 93, 94, 95, 97

Agricultura familiar 99, 100, 101, 102, 103, 104, 105, 106, 107, 108, 109

Água 3, 5, 10, 21, 54, 58, 59, 60, 61, 62, 65, 66, 67, 70, 72, 73, 76, 77, 84, 85, 87, 93, 95, 146

Amazônia 4, 52, 54, 58, 60, 64, 66, 71, 79

Antioxidante 70, 73, 75, 76, 77, 79

Aprendizado de máquina 40

Aprendizagem 40, 110, 111, 112, 113, 114, 115, 117, 118, 119, 120, 121, 122, 125, 127, 128, 129, 130, 135, 136, 141, 143, 144, 145, 146, 147, 148, 149, 150, 151, 152, 153, 187, 189, 190, 191, 192, 193, 194, 195, 197, 198, 199, 211

Arrefecimento 132, 133, 137, 138, 139, 140

Atributos químicos 52, 53, 57

Avaliação 29, 31, 40, 78, 79, 89, 110, 113, 116, 117, 118, 121, 122, 125, 145, 146, 147, 148, 150, 152, 191, 195, 199

B

Biocatálise 80, 81, 82, 84

Biocombustível 71, 72, 74, 76

Biodiesel 70, 71, 72, 73, 74, 75, 76, 77, 78, 79, 89

Bioestimulante 58

Biomassa 64, 67, 68, 71

Biomateriais 1

Biosurfactantes 80, 81, 83, 84, 85, 86, 88, 89

C

Ciclone 21, 22, 29, 30, 31, 32, 33, 34, 35, 36, 37

Ciência da computação 131, 201, 202, 204, 211

Critérios epistemológicos 155

D

Densidade 73, 91, 92, 93, 94, 96, 97

Dinâmica veicular 40

E

Educação 3, 4, 5, 6, 7, 1, 80, 89, 91, 98, 110, 112, 118, 120, 131, 141, 152, 154, 190, 191, 193, 194, 196, 199, 200, 201, 202, 203, 210, 211, 212

Ensino híbrido 112, 118, 119, 120, 121, 122, 126, 130, 189, 191, 192

Estresse hídrico 58, 59

Experimentação em física 155

Extrato natural 70, 71

F

Fermentado 91, 92, 94, 95, 97, 98

Fertilidade 52, 54, 56, 57, 212

Fluidodinâmica 18, 19, 22, 28, 29, 30, 32, 37, 38

Fotoluminescência 8, 9, 10, 11, 13, 14, 16

Fotossíntese 58, 62

H

Heterogeneidade 99, 100, 103, 108

I

Inteligência artificial 40

M

Macronutrientes 64

Mandioca 52, 53, 54, 57

Matemática 40, 110, 111, 114, 117, 118, 123, 124, 134, 137, 139, 140, 152, 153, 154, 166, 169, 189, 191, 193, 194, 195, 200

N

Nanomateriais 1, 2, 5, 10

Nanopartículas 1, 2, 3, 4, 5, 6, 8, 9, 10, 11, 12, 13, 14, 15, 16

Nutrientes 52, 53, 55, 59, 60, 64, 65, 66, 67, 212

P

Palmeira 59, 65, 71, 72, 73

Prática experimental 143, 145, 149, 151, 152

Produção eficiente 99, 100

Programação 119, 120, 121, 122, 123, 124, 125, 126, 127, 128, 129, 130, 131

Q

Qualidade 71, 72, 76, 77, 78, 92, 94, 95, 96, 98, 125, 208

Química 2, 29, 38, 78, 79, 82, 83, 88, 89, 90, 94, 141, 142, 143, 144, 145, 146, 147, 148, 149, 150, 151, 152, 153, 154, 173, 179, 185, 186

R

Rejeitos 81, 83, 88

Resíduos 83, 90, 96, 212

Rizobactéria 58, 60, 64, 65, 66, 67, 68

S

Seca em mudas 58

Segurança ativa 40

Simulação 18, 21, 22, 24, 28, 30, 31, 33, 34, 37, 38

Sociedade 2, 81, 88, 111, 127, 135, 136, 137, 152, 153, 155, 185, 186, 192, 194, 211

Surdos 119, 120, 121, 122, 123, 127, 128, 129, 130, 131

T

Tecnologia 3, 4, 5, 7, 29, 64, 68, 78, 80, 82, 89, 90, 91, 98, 101, 102, 108, 110, 111, 113, 117, 118, 139, 155, 186, 189, 195, 199, 201, 202, 203, 204, 210, 212

Transposição didática 132, 133, 134, 135, 136, 137, 139, 140, 141

V

Venturi 18, 19, 20, 21, 22, 23, 24, 25, 26, 28, 29

Vídeo aula 117

Vinho 91, 92, 93, 94, 95, 96, 97, 98

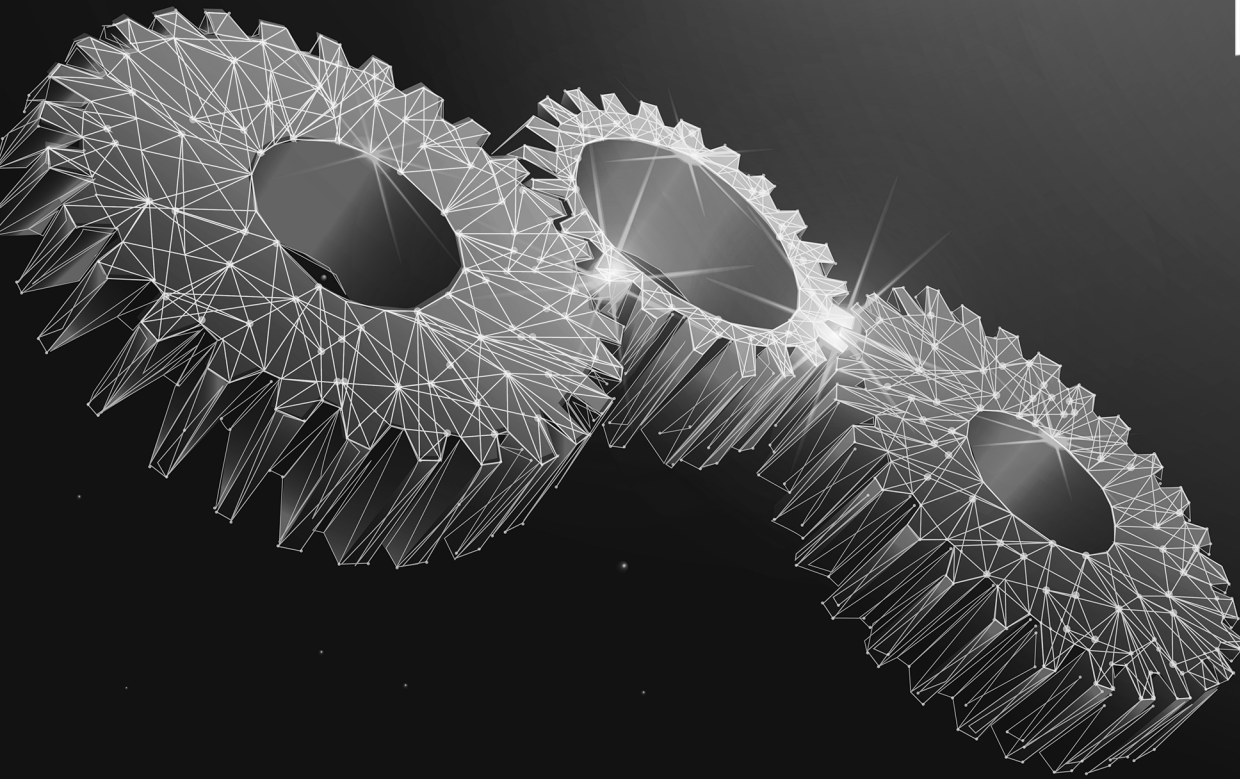

Estudos Teórico-Methodológicos nas Ciências Exatas, Tecnológicas e da Terra 2

www.arenaeditora.com.br 

contato@arenaeditora.com.br 

[@arenaeditora](https://www.instagram.com/arenaeditora) 

www.facebook.com/arenaeditora.com.br 

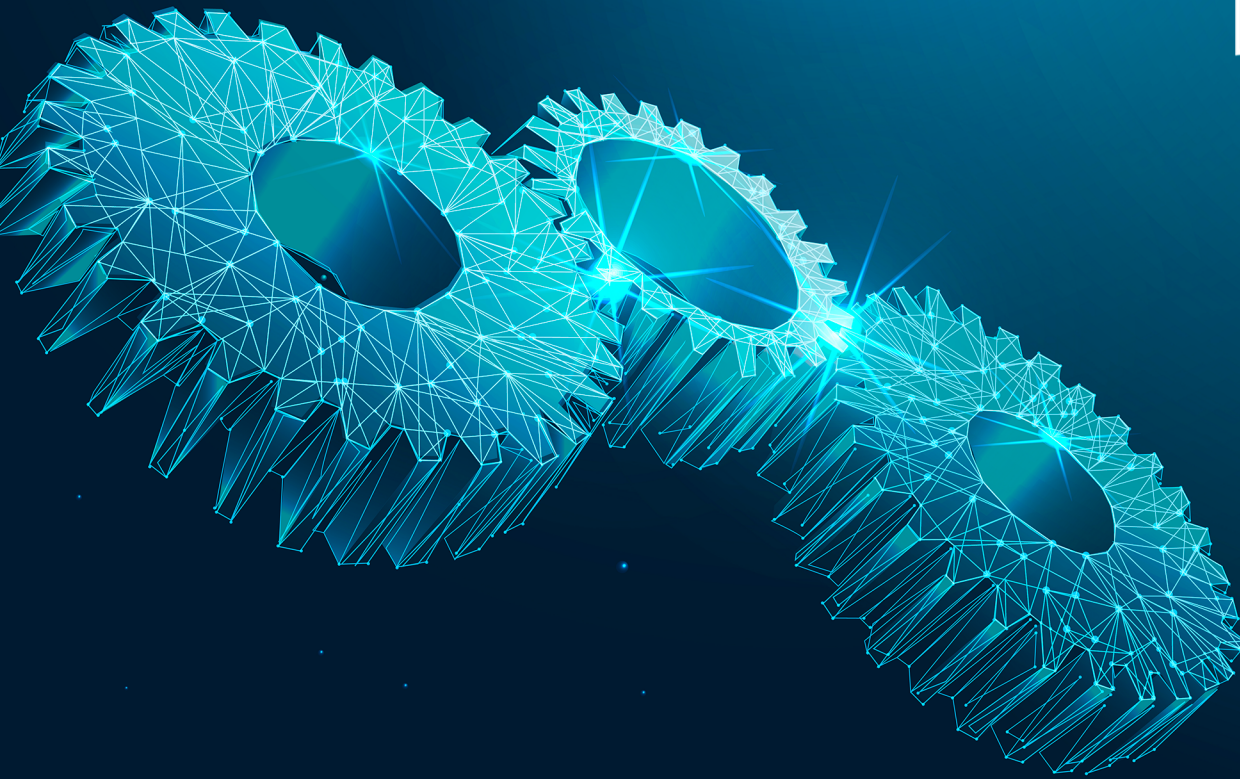

Estudos Teórico-Methodológicos nas Ciências Exatas, Tecnológicas e da Terra 2

www.arenaeditora.com.br 

contato@arenaeditora.com.br 

[@arenaeditora](https://www.instagram.com/arenaeditora) 

www.facebook.com/arenaeditora.com.br 