

Impactos das Tecnologias nas Engenharias

Atena Editora



Atena Editora

IMPACTOS DAS TECNOLOGIAS NAS ENGENHARIAS

Atena Editora
2018

2018 by Atena Editora
Copyright © da Atena Editora
Editora Chefe: Profª Drª Antonella Carvalho de Oliveira
Edição de Arte e Capa: Geraldo Alves
Revisão: Os autores

Conselho Editorial

Profª Drª Adriana Regina Redivo – Universidade do Estado de Mato Grosso
Prof. Dr. Álvaro Augusto de Borba Barreto – Universidade Federal de Pelotas
Prof. Dr. Antonio Carlos Frasson – Universidade Tecnológica Federal do Paraná
Prof. Dr. Antonio Isidro-Filho – Universidade de Brasília
Prof. Dr. Carlos Javier Mosquera Suárez – Universidad Distrital de Bogotá-Colombia
Prof. Dr. Constantino Ribeiro de Oliveira Junior – Universidade Estadual de Ponta Grossa
Profª. Drª. Daiane Garabeli Trojan – Universidade Norte do Paraná
Profª Drª. Deusilene Souza Vieira Dall’Acqua – Universidade Federal de Rondônia
Prof. Dr. Gilmei Fleck – Universidade Estadual do Oeste do Paraná
Profª Drª Ivone Goulart Lopes – Istituto Internazionele delle Figlie de Maria Ausiliatrice
Profª Drª Lina Maria Gonçalves – Universidade Federal do Tocantins
Profª. Drª. Natiéli Piovesan – Instituto Federal do Rio Grande do Norte
Profª Drª Paola Andressa Scortegagna – Universidade Estadual de Ponta Grossa
Profª Drª Raissa Rachel Salustriano da Silva Matos – Universidade Federal do Maranhão
Prof. Dr. Ronilson Freitas de Souza – Universidade do Estado do Pará
Prof. Dr. Takeshy Tachizawa – Faculdade de Campo Limpo Paulista
Prof. Dr. Urandi João Rodrigues Junior – Universidade Federal do Oeste do Pará
Prof. Dr. Valdemar Antonio Paffaro Junior – Universidade Federal de Alfenas
Profª Drª Vanessa Bordin Viera – Universidade Federal de Campina Grande
Prof. Dr. Willian Douglas Guilherme – Universidade Federal do Tocantins

Dados Internacionais de Catalogação na Publicação (CIP) (eDOC BRASIL, Belo Horizonte/MG)

A864i

Atena Editora. Impactos das tecnologias nas engenharias [recurso eletrônico] / Atena Editora. – Ponta Grossa (PR): Atena Editora, 2018.

Formato: PDF ISBN 978-85-93243-57-8 DOI 10.22533/at.ed.578171412 Inclui bibliografia.
--

1. Engenharia. 2. Inovações tecnológicas. 3. Tecnologia. I. Título. CDD-658.5
--

O conteúdo dos artigos e seus dados em sua forma, correção e confiabilidade são de responsabilidade exclusiva dos seus respectivos autores.

2018

Proibida a reprodução parcial ou total desta obra sem autorização da Atena Editora

www.atenaeditora.com.br

E-mail: contato@atenaeditora.com.br

Sumário

CAPÍTULO I

AUTOMAÇÃO DE BAIXO CUSTO PARA GANHO MÁXIMO ENERGÉTICO EM CÉLULAS FOTOVOLTAICAS

Lucas Barcelos Mendes, Gabryel Silva Ramos, Wandercleyson Marchiori Scheidegger e Gilmar de Souza Dias..... 6

CAPÍTULO II

CARACTERIZAÇÃO MICROESTRUTURAL E MECÂNICA DE JUNTA SOLDADA EM AÇO MÉDIO CARBONO E BAIXA LIGA.

Maria Cristina Carrupt Ferreira Borges, Juliene Ozório Lacorte, Jorge Luiz Rosa, Ana Paula Alvez Bleck Duque e Marcelino Pereira Nascimento.....17

CAPÍTULO III

CONTRUÇÃO DE UM APLICATIVO MÓVEL PARA O AUXILIO NA PRODUÇÃO DE PEQUENOS PRODUTORES RURAIS

Luiz Diego Vidal Santos, Catuxe Varjão de Santana Oliveira e Paulo Roberto Gagliardi26

CAPÍTULO IV

DESENVOLVIMENTO SUSTENTÁVEL NA INDÚSTRIA DE MÁRMORES

Fernanda Souza Silva, Roberto Carlos Farias de Oliveira, Nilson Alves da Silva, Israel Cardoso, Rafael Michalsky Campinhos, Edmundo Rodrigues Júnior, Sayd Farage David, Gabriel Antônio Taquêti Silva, Raphael Furtado Coelho e Carlos Eduardo Gomes Ribeiro 38

CAPÍTULO V

DSTATCOM OPERANDO COMO UMA FONTE DE TENSÃO CONTROLADA

Rafael Michalsky Campinhos, Fernanda Souza Silva, Roberto Carlos Farias de Oliveira, Raphael Furtado Coelho, Israel Cardoso, Edmundo Rodrigues Júnior, Bruno Coelho Alves, Gabriel Antônio Taquêti Silva, Saulo da Silva Berilli e Rogério Vicentini..... 46

CAPÍTULO VI

ESTUDO DA CONFIGURAÇÃO DE DIFERENTES ARQUITETURAS DE REDES NEURAS PARA PREDIÇÃO DO TEOR DE SILÍCIO E ENXOFRE NO FERRO GUSA DE ALTOS-FORNOS

Sayd Farage David, Karla Dubberstein Tozetti, Nilson Alves da Silva, Rafael Michalsky Campinhos, Karlo Fernandes Rocha e Gabriel Antônio Taquêti Silva 55

CAPÍTULO VII

ESTUDO DE CASO: FABRICAÇÃO, CONTROLE E GESTÃO DE CUSTOS DE FIO DIAMANTADO NA EMPRESA COFIPLAST

Angelo Cesar Tozi Christo, Wellington Antonio Galvão Canzian, Willian Gamas Ferreira, Israel Cardoso, Sayd Farage David e Raphael Furtado Coelho..... 64

CAPÍTULO VIII

ESTUDO DE REDES DE DISTRIBUIÇÃO SUBTERRÂNEAS EM MÉDIA TENSÃO

Airton Coutinho Neto Pelissari, Gabriel Antônio Taquêti Silva, Nilson Alves da Silva, Karla Dubberstein Tozetti, Rafael Michalsky Campinhos, Karlo Fernandes Rocha, Whornton Vieira Pereira, Antonio Celso Perini Talhate, Sayd Farage David e Raphael Furtado Coelho 70

CAPÍTULO IX

ESTUDO PRELIMINAR DA RESISTÊNCIA MECÂNICA À COMPRESSÃO DE CONCRETO INCORPORADO COM RESÍDUO DO PROCESSAMENTO INDUSTRIAL DA AZEITONA

Josilene Arbache Silva, Jamilli Mattos Costa Leite, Ana Paula de Carvalho Faria, Mayara Lisboa Santos, Jonas dos Santos Pacheco e Cristiane de Souza Siqueira Pereira..... 83

CAPÍTULO X

GERADOR PORTÁTIL DE ENERGIA RENOVÁVEL

Priscila Vitorino Avelar, Rejane Nunes Costa, Alessandro Correa Mendes e Wagner Santos Clementino de Jesus..... 92

CAPÍTULO XI

INDÚSTRIA 4.0. CONCEITOS, ASPECTOS E IMPACTOS DA QUARTA REVOLUÇÃO INDUSTRIAL

Adriano José Sorbille de Souza, Aracelli Martins de Freitas Fioravante, Igor Alexandre Fioravante, Jorge Luiz Rosa, Rosinei Batista Ribeiro e Rosenil Honorato Melo 103

CAPÍTULO XII

INFLUÊNCIA DA QUANTIDADE DE FIBRAS NA DUREZA E RESISTÊNCIA AO IMPACTO DE COMPÓSITOS HIPS/BAGAÇO DE CANA PARA APLICAÇÃO NA INDÚSTRIA DE PET SHOP

Glayce Cassaro Pereira, Gilmara Brandão Pereira, Cirlene Fourquet Bandeira e Sérgio Roberto Montoro 112

CAPÍTULO XIII

INFLUÊNCIA DO pH SOBRE A BIOSSORÇÃO DE ÍONS Cr(VI) PELA CASCA DE BANANA NANICA

Giovani Santana Silva, Mateus Silva Ferreira de Oliveira, Otávio Augusto da Silva, Angelo Capri Neto e Maria da Rosa Capri 120

CAPÍTULO XIV

MENSURAÇÃO E CLASSIFICAÇÃO DOS DESPERDÍCIOS DE UM PROCESSO PRODUTIVO EM UM AMBIENTE LEAN129

Andreza Aparecida da Silva, Gabriella Aparecida Ferraz Albino e Dalton Garcia Borges de Souza..... 129

CAPÍTULO XV

PROCONVE-7, PROGRAMA DE CONTROLE DE POLUIÇÃO VEICULAR, FASE-7

Adriano José Sorbille de Souza, Aracelli Martins de Freitas Fioravante, Igor Alexandre Fioravante, Jorge Luiz Rosa, Rosinei Batista Ribeiro e Rosenil Honorato Melo 145

CAPÍTULO XVI

RELAYOUT DE UM PROCESSO FABRIL COM IMPLANTAÇÃO DE CÉLULAS DE PRODUÇÃO BASEADA NA PRODUÇÃO ENXUTA DE UMA EMPRESA NO POLO INDUSTRIAL DE MANAUS (PIM) EM PLENA REGIÃO AMAZÔNICA

Wesley Gomes Feitosa, Welleson Feitosa Gazel, Charles Ribeiro de Brito, Edmilson Ferreira da Silva, Jorge Luiz Oliveira Regal e Doriedson Sousa Dias.....154

CAPÍTULO XVII

SISTEMA DE EXECUÇÃO DE MANUFATURA – MES IMPLANTAÇÃO DE SISTEMA DE CHÃO-DE-FÁBRICA PARA O CONTROLE DA PRODUÇÃO NA INDÚSTRIA DE UMA EMPRESA DO POLO INDUSTRIAL DE MANAUS (PIM)

Welleson Feitosa Gazel, Wesley Gomes Feitosa, Charles Ribeiro de Brito, Carlos Renato Montel e Marcos José Alves Pinto Junior.....166

CAPÍTULO XVIII

SOFTWARE DE RASTREAMENTO DE VEÍCULOS AÉREOS NÃO TRIPULADOS (VANTS) EM AMBIENTE INDOOR INTEGRADO AO SENSOR KINECT

Paulo Rogério Siqueira Custódio, Helosman Valente de Figueiredo e Gustavo Carlos Silva.....177

Sobre os autores.....191

CAPÍTULO X

GERADOR PORTÁTIL DE ENERGIA RENOVÁVEL

**Priscila Vitorino Avelar
Rejane Nunes Costa
Alessandro Correa Mendes
Wagner Santos Clementino de Jesus**

GERADOR PORTÁTIL DE ENERGIA RENOVÁVEL

Priscila Vitorino Avelar

UNIVERSIDADE DO VALE DO PARAÍBA (FACULDADE DE ENGENHARIA ARQUITETURA E URBANISMO)

SÃO JOSÉ DOS CAMPOS – SÃO PAULO

Rejane Nunes Costa

UNIVERSIDADE DO VALE DO PARAÍBA (FACULDADE DE ENGENHARIA ARQUITETURA E URBANISMO)

SÃO JOSÉ DOS CAMPOS – SÃO PAULO

Alessandro Correa Mendes

UNIVERSIDADE DO VALE DO PARAÍBA (FACULDADE DE ENGENHARIA ARQUITETURA E URBANISMO)

SÃO JOSÉ DOS CAMPOS – SÃO PAULO

Wagner Santos Clementino de Jesus

UNIVERSIDADE DO VALE DO PARAÍBA (FACULDADE DE ENGENHARIA ARQUITETURA E URBANISMO)

SÃO JOSÉ DOS CAMPOS – SÃO PAULO

RESUMO: Com a crescente demanda na importância de planejar ações e de discutir melhores práticas para as questões do meio ambiente, percebe-se cada vez mais a necessidade de encontrar soluções alternativas para a geração de energia. Tendo em vista esta necessidade, foi desenvolvido o GePER (Gerador Portátil de Energia Renovável) que se enquadra nas necessidades atuais, convertendo energia térmica em energia elétrica de forma simples e com impacto ambiental quase nulo. Esta conversão gera uma baixa tensão capaz de carregar aparelhos eletrônicos. O GePER faz a conversão de energias a partir do funcionamento de pastilhas de Peltier e de um circuito elevador de tensão, além de ter um aplicativo que mede a eficiência das variáveis geradas por ele, utilizando o coeficiente de correlação de Pearson para a construção dos gráficos.

PALAVRAS-CHAVE: Energia, Renovável, Ambiente, Sustentabilidade, Portátil.

INTRODUÇÃO

Há alguns anos, a escassez de recursos naturais e preservação do meio ambiente, tem sido temas comentados em todo o mundo, sendo inclusive pauta de conferências mundiais que tem como objetivo fazer com que os países desenvolvidos assumam o compromisso de reduzir a emissão de gases que agravam o efeito estufa, para aliviar os impactos causados pelo aquecimento global. Além disso, são realizadas discussões para estabelecer metas e criar formas de desenvolvimento que não sejam prejudiciais ao Planeta (Cardoso, 2006). Tendo em vista a importância destes assuntos, desenvolveu-se o GePER - Gerador Portátil de Energia Renovável que exerce um papel importante para o

desenvolvimento sustentável.

O GePER funciona como uma base que a partir de um efeito termoelétrico é capaz de transformar energia térmica em energia elétrica, possibilitando o carregamento de aparelhos eletrônicos utilizando uma entrada USB, gerando uma energia limpa e renovável.

O objetivo do GePER é ser prático e funcional, pois fisicamente é de pequeno porte, podendo ser transportado com facilidade, além de ser uma alternativa sustentável para a geração de energia elétrica.

O conceito utilizado para a elaboração do GePER é conhecido como efeito Peltier, o efeito ocorre quando um par termoelétrico é formado por dois metais diferentes ligados a um gerador formando um circuito fechado (Eletricidade e Magnetismo Básico, 2007), ao ser alimentado com uma corrente em um determinado sentido ocorre o aumento da temperatura e ao realizar a inversão da corrente há uma diminuição da temperatura.

O aplicativo desenvolvido para se comunicar com o GePER, utiliza o coeficiente de correlação de Pearson, que é uma medida do grau de relação linear entre duas variáveis quantitativas que estão representadas na Figura 1, para a construção dos gráficos que usam tensão e temperatura como variáveis quantitativas (Figueiredo Filho & Silva Júnior, 2009).

$$r = \frac{1}{n-1} \sum \left(\frac{x_i - \bar{X}}{s_x} \right) \left(\frac{y_i - \bar{Y}}{s_y} \right)$$

Figura 1 - Equação do Coeficiente de Pearson.

O aplicativo também permite que o usuário avalie informações como o tempo que levará para o celular ser carregado com o GePER e a porcentagem de carga que ele será capaz de ceder ao celular.

Com as atuais necessidades de se encontrar alternativas de preservação de recursos naturais, o GePER possibilita a utilização de energia elétrica sem contribuir para a escassez de recursos naturais.

METODOLOGIA

O desenvolvimento do GePER se deu a partir de cinco pilares, são eles: testes de eficiência dos materiais, montagem da base preliminar, circuito elevador de tensão, montagem final da base e desenvolvimento do aplicativo. Estes pilares estão representados no diagrama mostrado na Figura 2.



Figura 2 - Diagrama de blocos.

No teste de eficiência dos materiais, as pastilhas de Peltier (Figura 3) foram submetidas a uma tensão qualquer para determinar o lado quente e o lado frio de cada pastilha (Dispositivo de efeito Peltier, 2008).



Figura 3 - Pastilhas de Peltier.

Uma única pastilha foi exposta à uma temperatura de 30°C, e verificou-se a geração de uma tensão de aproximadamente 1,75V, a partir destes resultados chegou-se à conclusão de que eram necessárias pelo menos mais três pastilhas para alcançar 5V, sabendo que 5V é a tensão mínima necessária para carregar um dispositivo eletrônico, como por exemplo, um celular.

Após a realização dos testes com as quatro pastilhas verificou-se a necessidade de um mecanismo para dissipar o calor, já que mesmo com as quatro placas a tensão de 5V não foi alcançada, mesmo aplicando uma temperatura muito superior a 75°C. O mecanismo utilizado para dissipar o calor foi uma placa de alumínio.

Com a Tabela 1 é possível visualizar estes dados de forma sucinta.

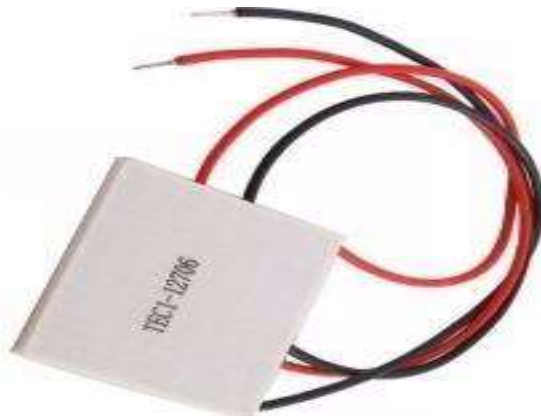
Teste	Tensão de Saída	Temperatura Aplicada
Geração de tensão com uma pastilha	1,75V	30°C
Geração de tensão com quatro pastilhas	<5V	>75°C

Tabela 1 – Parâmetros que tornaram necessário um dissipador de calor.

Para a montagem da base preliminar (Figura 4) utilizou-se uma placa de alumínio de 8x8 cm onde as pastilhas de Peltier foram acomodadas.

Para fixar as pastilhas na placa de alumínio, foi necessário realizar um estudo para encontrar uma cola que fosse condutora de calor e que conseguisse fixar as pastilhas, que são feitas de porcelana e após alguns testes concluiu-se que seria necessário utilizar uma cola com alto poder de adesão para colagens em superfícies lisas, por isso foi utilizada a cola epóxi que atende os requisitos necessários.



Figura 4 – Base preliminar.

Com a base preliminar montada e funcionando, verificou-se que a temperatura para gerar a tensão mínima de 5V ainda estava elevada, 75°C, sendo assim, desenvolveu-se o circuito elevador de tensão mostrado na Figura 5, para ser capaz de elevar a tensão, fazendo com que a mesma tensão, 5V, fosse gerada a partir de uma temperatura menor, 55°C (The Renewable Energy Website, 2015). Para o desenvolvimento deste circuito foi utilizando o CI MAX756 (Maxim integrated, 2015).

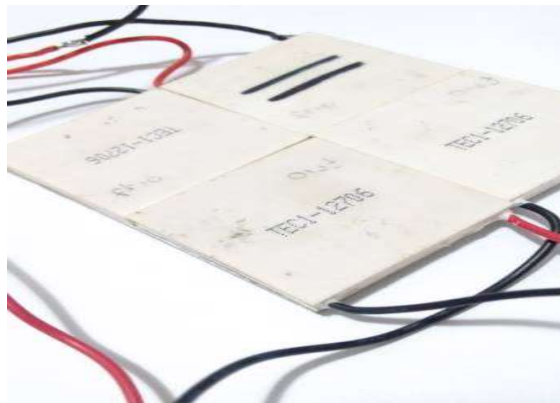

Figura 5 – Circuito Elevador de Tensão.

Após todos os testes serem realizados, montou-se uma base final, onde todos os fios e componentes eletrônicos foram envoltos por uma proteção, proporcionando uma melhor aparência para a base e os componentes eletrônicos fixados.

O desenvolvimento do aplicativo foi feito na linguagem JAVA, utilizando o NetBeans como IDE, seu funcionamento se dá a partir do momento em que o celular começa a carregar. O aplicativo recebe as informações de tensão, temperatura e corrente, por meio de uma comunicação serial, permitida por um módulo bluetooth conectado ao microcontrolador MSP4302553, realiza a leitura dessas informações e permite que os gráficos sejam construídos, além de exibir informações como o tempo que levará para o celular ser carregado com o GePER e a porcentagem de carga que ele será capaz de ceder ao celular.

O MSP4302553 é alimentado pela própria tensão gerada pelo GePER. Após a realização dos testes com as quatro pastilhas verificou-se a necessidade de um mecanismo para dissipar o calor, já que mesmo com as quatro placas a tensão de 5V não foi alcançada, mesmo aplicando uma temperatura muito superior a 75°C. O mecanismo utilizado para dissipar o calor foi uma placa de alumínio.

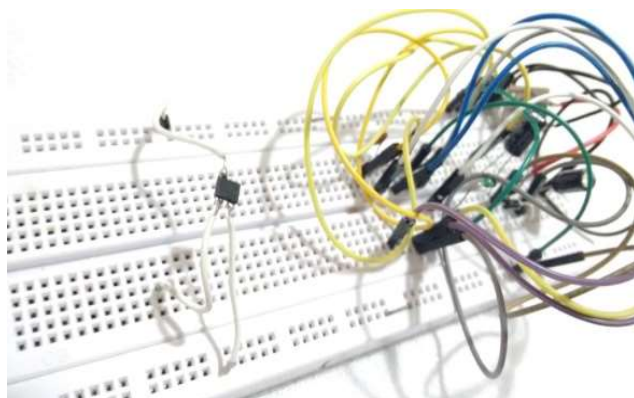
Com a Tabela 1 é possível visualizar estes dados de forma sucinta.

Teste	Tensão de Saída	Temperatura Aplicada
Geração de tensão com uma pastilha	1,75V	30°C
Geração de tensão com quatro pastilhas	<5V	>75°C

Tabela 1 – Parâmetros que tornaram necessário um dissipador de calor.

Para a montagem da base preliminar (Figura 4) utilizou-se uma placa de alumínio de 8x8 cm onde as pastilhas de Peltier foram acomodadas.

Para fixar as pastilhas na placa de alumínio, foi necessário realizar um estudo para encontrar uma cola que fosse condutora de calor e que conseguisse fixar as pastilhas, que são feitas de porcelana e após alguns testes concluiu-se que seria necessário utilizar uma cola com alto poder de adesão para colagens em superfícies lisas, por isso foi utilizada a cola epóxi que atende os requisitos necessários.



Figura 4 - Base preliminar.



Figura 6 - Diagrama elétrico.

A base preliminar foi submetida à uma tensão de 5V, que é a tensão mínima necessária para carregar um dispositivo, e foi medido 50°C como temperatura de saída, possibilitando a conclusão de que a temperatura mínima para gerar 5V é de 50°C, como mostra a Tabela 2.

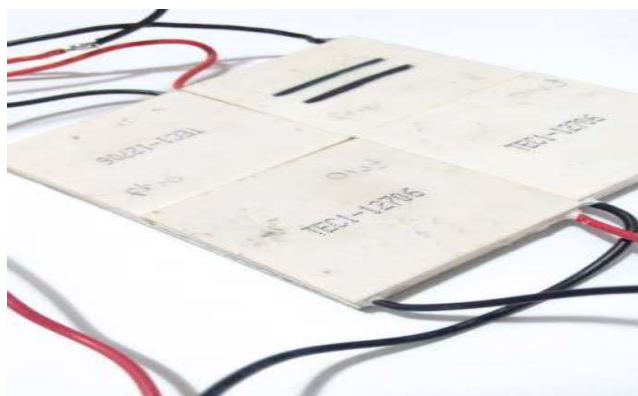
Teste	Tensão Aplicada	Temperatura de Saída
Temperatura necessária para gerar 5V	5V	50°C

Tabela 2 - Teste para determinar a temperatura de saída necessária para a geração de 5V.

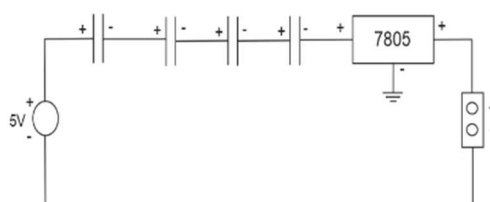
Após estas etapas, aplicou-se uma temperatura de aproximadamente 75°C nas pastilhas e ao atingir 5V, o celular, que é o dispositivo eletrônico usado neste projeto como objeto de teste, foi carregado, entretanto percebeu-se que a temperatura obtida para gerar 5V era muito alta, desta forma identificou-se a necessidade de desenvolver um circuito para elevar a tensão de saída, permitindo assim gerar os mesmos 5V, porém com uma temperatura menor, de aproximadamente 60°C que foi, em média, a temperatura medida por meio de testes com líquidos quentes como chá e café. É possível entender os testes e medições de forma mais clara com a Tabela 3.

Teste	Tensão	Temperatura
Aplicação de temperatura até atingir 5V	5V	75°C
Temperatura média de líquidos quentes (chá e café)	-	60°C

Tabela 3 - Parâmetros que tornaram necessário o desenvolvimento de um circuito elevador de tensão.

RESULTADOS

Foi desenvolvido um circuito de acordo com o diagrama elétrico mostrado na Figura 6, no qual foi implementado um regulador de tensão (CI 7805) para que a tensão de saída fosse mantida estável, e um conector USB fêmea usado para conectar o aparelho celular.

O circuito tem como principal elemento o CI MAX756 que ao receber uma tensão baixa na entrada converte a mesma em uma tensão maior, variando entre 3.3V e 5V. Este circuito é conhecido como Step Up ou circuito de conversão Boost.

O circuito da Figura 7 é composto por: 1. Capacitor cerâmico de 100 μ F, utilizado para filtrar a tensão de entrada; 2. CI MAX756, utilizado para gerar um pulso; 3. Indutor de 22 μ H e Diodo 1N5817, recebe o pulso do CI MAX756 e intensifica a tensão realizando a conversão da tensão; 4. Capacitor cerâmico de 100 μ F e eletrolítico de 1 μ F, utilizados para manter a tensão convertida na saída.



Figura 7 - Circuito Elevador de Tensão

Fonte: <http://www.reuk.co.uk/DC-Voltage-Multiplier-Circuit-Plans.htm> - acessado em 16 de agosto de 2015.

O aplicativo é separado em duas partes: desempenho do GePER e eficiência da carga. Sobre o desempenho do GePER, o aplicativo apresenta gráficos de correlação entre as variáveis recebidas via comunicação serial, como mostrado na Figura 8.

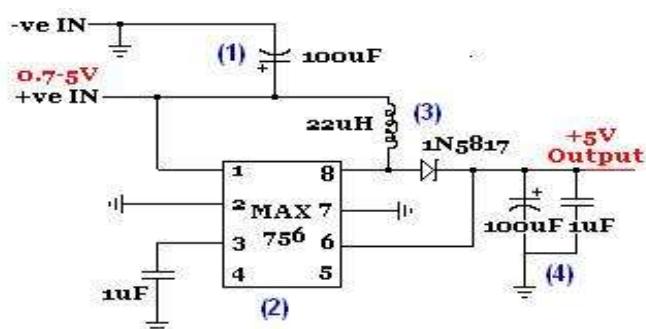

Figura 8 - Gráfico de correlação.

Já a eficiência da carga apresenta informações como o tempo que levará para o celular ser carregado com o GePER e a porcentagem de carga que ele será capaz de ceder ao celular, como mostrado na Figura 9.



Figura 9 - Eficiência da carga.

DISCUSSÃO

Inicialmente, identificou-se qual o lado quente e frio cada pastilha. Ao aplicar à temperatura no lado onde encontra-se a temperatura mais elevada da pastilha a tensão de saída foi baixa, sendo assim aplicou-se a temperatura no lado frio e observou-se que houve uma elevação na tensão de saída.

As pastilhas foram fixadas com o lado quente em contato com a placa de alumínio, para que a placa dissipasse o calor gerado pela própria pastilha.

Para identificar qual seria a temperatura ideal para se alcançar uma tensão mínima de 5V, aplicou-se uma temperatura de 30°C em uma única pastilha e a tensão obtida foi de 1,75V sendo inferior a tensão mínima necessária de 5V. A partir deste resultado, submeteu-se as pastilhas a uma tensão de 5V e verificou-se que a temperatura de saída era de 50°C, desta forma observou-se que seria necessário pelo menos uma temperatura de 50°C para atingir a tensão mínima de 5V.

Conectou-se um regulador de tensão a saída das pastilhas, já com a base preliminar montada, para que tensão fornecida fosse constante.

Ao submeter as pastilhas a uma temperatura de 75°C foram gerados 5V de tensão, como esta temperatura estava elevada levando em consideração a temperatura média de 60°C, medida em líquidos como chá e café, fez-se necessário desenvolver um circuito para elevar a tensão de saída com uma temperatura de 50°C, que foi a temperatura gerada quando a base preliminar foi submetida à uma tensão de 5V.

Com o circuito elevador de tensão, os 5V de tensão foram atingidos aplicando uma temperatura de 55°C.

Teste	Tensão	Temperatura
Tensão gerada com uma pastilha	1,75V	30°C
Aplicação de temperatura até atingir 5V	5V	75°C
Temperatura com o circuito elevador de tensão	5V	55°C

Tabela 4 – Valores de tensão e temperatura medidos durante testes.

Com todos estes dados gerados pelo GePER apresentados na Tabela 4, identificou-se a possibilidade do desenvolvimento de um aplicativo para ler estas informações e exibir ao usuário do GePER informações relevantes para análise de tempo e eficiência da carga que o GePER possibilita.

CONCLUSÃO

O GePER possibilitaria a produção de energia renovável ao passo que transforma a energia térmica em energia elétrica, utilizando um recurso naturalmente reabastecido, de forma que não provoque impactos no meio ambiente.

Constitui desta forma, um dispositivo adequado para a utilização no novo contexto mundial, visto que a escassez de recursos energéticos leva a busca por energias alternativas.

REFERÊNCIAS

Dispositivo de Efeito Peltier. Disponível em:

<http://www.msps.eng.br/electrn/peltier_110.shtml>. Acesso em: 10 mar.2015.

Eletricidade e Magnetismo Básico. – Efeito Peltier. Disponível em:

<http://efisica.if.usp.br/eletricidade/basico/termo/efeito_peltier>. Acesso em: 10 mar.2015.

The Renewable Energy Website – Disponível em: <<http://www.reuk.co.uk/DC-Voltage-Multiplier-Circuit-Plans.htm>>. Acesso em: 06 jul.2015.

Maxim integrated Disponível em:

<<http://datasheets.maximintegrated.com/en/ds/MAX756-MAX757.pdf>>. Acesso em: 16 ago.2015.

Desvendando os Mistérios do Coeficiente de Correlação de Pearson – Disponível em:

<<http://www.revista.ufpe.br/politica/hoje/index.php/politica/article/viewFile/6/6>>.

Acesso em: 16 ago.2015.

CARDOSO, FÁTIMA. Efeito Estufa – **Por que a Terra morre de calor**. Terceiro Nome. V.4, 2006.

ABSTRACT: With the growing demand for the importance of planning actions and discussing best practices for environmental issues, there is an increasing need to find alternative solutions for energy generation. In light of this need, GePER (Portable Renewable Energy Generator) was developed to meet current needs, converting thermal energy into electrical energy in a simple way and with almost no environmental impact. This conversion generates a low voltage capable of charging electronic devices. GePER converts energies from peltier pellets and a voltage boost circuit, and has an application that measures the efficiency of the variables generated by it, using the Pearson correlation coefficient for the construction of the graphs.

KEYWORDS: Energy, Renewable, Environment, Sustainability, Portable.

Sobre os autores

Adriano José Sorbile de Souza Mestre em Bioengenharia pela UNIVAP-São José dos Campos-SP, Especialista em Informática UFLA-Universidade Federal de Lavras-MG. Especialista em Administração e Gestão Financeira pela UNIFATEA-Lorena- SP, Bacharel em Desenho Industrial UNIFATEA-Lorena- SP. Docente no Programa de Pós-Graduação em Design, Tecnologia e Inovação - Mestrado Profissional e no curso de Arquitetura e Urbanismo na UNIFATEA- Lorena-SP, Docente do curso Técnico da ETEC-Guaratinguetá- SP, Docente na Universidade UniFOA-Volta Redonda-RJ.

Airton Coutinho Neto Pelissari Graduação em Engenharia Elétrica pela Universidade Federal do Espírito Santo; MBA Projeto, Execução e Controle de Engenharia Elétrica; E-mail para contato: airton.pelissari@matrixse.com.br

Alessandro Correa Mendes Atualmente é pesquisador no Laboratório LASER/IP&D (Laboratório Avançado de Sistemas Embarcados e Robótica) onde desenvolve equipamentos médicos hospitalares, próteses robóticas e no LRVA/FEAU (Laboratório de Robótica e Veículos Autônomos) onde trabalha com robótica aérea desenvolvendo sistemas embarcados, aviônicos, telemetria e aplicações com multirrotores na Universidade do Vale do Paraíba. Mestrado no Instituto Tecnológico de Aeronáutica (ITA) na área de sistemas embarcados e controles aplicados à VANTs de asa rotativa, possui experiência na área de Engenharia Elétrica, com ênfase em Engenharia Eletrônica, atuando principalmente nos seguintes temas: Sistemas Microcontrolados/Microprocessados Embarcados.

Ana Paula Alves Bleck Duque Professora da Faculdade de Tecnologia de Pindamonhangaba (FATEC) Graduação em Letras (Português-Inglês) pela Universidade de Taubaté (Unitau) Mestrado em Linguística Aplicada pela Universidade de Taubaté (Unitau)

Ana Paula de Carvalho Faria Graduação em Engenharia Química, Universidade Severino Sombra, Vassouras – RJ

Andreza Aparecida da Silva Engenheira de Produção pelo Centro de Itajubá - FEPI (2016). Foi bolsista de iniciação científica pela FAPEMIG (Fundação de Amparo à Pesquisa de Minas Gerais) e possui artigos científicos publicados em eventos, tais como: 69º Congresso Anual da ABM - International e ao 14º ENEMET - Encontro Nacional de Estudantes de Engenharia Metalúrgica, de Materiais e de Minas; VI Congresso de Iniciação Científica do Centro Universitário de Itajubá (FEPI); VI Encontro Fluminense de Engenharia de Produção - ENFEPro (Universidade Federal Fluminense); XXIII Simpósio de Engenharia de Produção - SIMPEP (UNESP); XX Encontro Latino Americano de Iniciação Científica - INIC (UNIVAP); XII e XIII Encontros de Iniciação Científica da Universidade Nove de Julho (UNINOVE), tendo sido contemplada com Menção Honrosa, representando a grande área de Engenharias. E-mail para contato: andrezasilvap@hotmail.com

Angelo Capri Neto Professor da Universidade de São Paulo - Escola de Engenharia de Lorena - EEL-USP. Possui graduação em Química pela Universidade Estadual de Campinas, mestrado em Química pela Universidade Estadual de Campinas, doutorado em Química pela Universidade Estadual de Campinas. e-mail para contato: capri@usp.br

Angelo Cesar Tozi Christo Professor da Faculdade Multivix/IESES – Campus Castelo - ES; Graduação em Matemática pelo Centro Universitário São Camilo - ES; Mestrado em Engenharia de Produção pela Universidade Estadual Norte Fluminense (UENF); Grupo de pesquisa: Administração/Engenharias. E-mail para contato: actchristo@hotmail.com

Antonio Celso Perini Talhate Professor do Instituto Federal do Espírito Santo – Campus Cachoeiro de Itapemirim; Graduação em Engenharia de Telecomunicações pela Faculdade Novo Milênio; Mestrado em Ciências da Educação pela Universidad del Norte; Grupo de pesquisa: Grupo de Pesquisa em Sistemas Eletromecânicos – GPSEM; Bolsista Produtividade em Pesquisa pela Fundação de Amparo à Pesquisa e Inovação do Espírito Santo (FAPES).

Aracelli Martins de Freitas Fioravante Especialista em Mecânica pela FATEC-São Paulo-SP, Graduada em Tecnologia da Produção Industrial pela FATEC-Taquaritinga- SP, Habilitação Plena em Processamento de Dados pela ETEC-Taquaritinga- SP. Docente do Curso Técnico em Mecânica da Escola Técnica ETEC-CRUZEIRO José Sant´Ana de Castro do Centro Estadual de Educação Tecnológica Paula Souza.

Bruno Coelho Graduação em Engenharia Elétrica pela UFV - Universidade Federal de Viçosa . Pós Graduação em Engenharia de Segurança do Trabalho pela Facam - Faculdade Cândido Mendes. E-mail para contato: brunocoelho@gmail.com

Carlos Eduardo Gomes Ribeiro Professor da Universidade Instituto Federal do Espírito Santo; Graduação em Tecnologia em Metalurgia e Materiais pelo Centro Federal de Educação Tecnológica do Espírito Santo; Mestrado em Engenharia e Ciência dos Materiais pela Universidade Estadual Norte Fluminense; Doutorado Engenharia e Ciência dos Materiais pela Universidade Estadual Norte Fluminense; Grupo de pesquisa: Materiais, meio ambiente e Processos de Fabricação.

Carlos Renato Montel Graduação em Gestão Da Produção (2003) na Universidade de Mogi das Cruzes – Pós Graduação Lato Sensu em Engenharia de Produção com ênfase em Administração da Produção (2010) na Universidade Cruzeiro do Sul. Aluno regular, Mestrando em Engenharia de Produção na Universidade Nove de Julho com início em 2017 - Experiência profissional em Usinagem, Métodos e Processos na Metalúrgica Indianópolis; Administração da Produção, Logística, Segurança, Qualidade, Custos, Gerenciamento de Projetos e Manutenção na Cummins do Brasil.

Charles Ribeiro de Brito Possui Mestrado em Eng° de Produção - UFAM. Graduação em Arquitetura e Urbanismo - Fau/UNL- Manaus. Engenheiro de Segurança do Trabalho - IFAM - Instituto Federal do Amazonas. Especialista em Engenharia de Produção - Gestão de

Organizações - Operações & Serviços - UFAM. É Diretor da Superintendência do Registro Imobiliário Avaliações e Perícias - SRIAP - Procuradoria Geral do Município de Manaus - PGM. Professor de Ensino Superior da Laureate International Universities - UNINORTE, e Coordenador do curso de Especialização de Engenharia de Segurança do Trabalho da Laureate International Universities - UNINORTE. Sócio da Atrês Projects - Empresa de Projetos na área de Arquitetura e Engenharia e Montagem Industrial.

Cirlene Fourquet Bandeira Professora do Centro Universitário de Volta Redonda (UniFOA) Membro do corpo docente do Programa de Mestrado Profissional em Materiais do Centro Universitário de Volta Redonda (UniFOA) Graduação em Engenharia Química pela UERJ - Universidade Estadual do Rio de Janeiro Mestrado em Engenharia Mecânica pela Faculdade de Engenharia de Guaratinguetá - Universidade Estadual Paulista “Júlio de Mesquita Filho” (FEG/UNESP) Doutorado em Engenharia Mecânica pela Faculdade de Engenharia de Guaratinguetá - Universidade Estadual Paulista “Júlio de Mesquita Filho” (FEG/UNESP) E-mail para contato: cirlenefourquet@yahoo.com.br ; cirlene.bandeira@foa.org.br

Cristiane de Souza Siqueira Pereira Professora Adjunta do curso de Engenharia Química e do Mestrado Profissional em Ciências Ambientais da Universidade Severino Sombra. Doutorado em Tecnologia em Processos Químicos e Bioquímicos pela Escola de Química da UFRJ. Mestrado em Engenharia Química pela Universidade Federal Rural do Rio de Janeiro e graduação em Química Industrial pela Universidade Severino Sombra.

Dalton Garcia Borges de Souza Engenheiro (2014), Mestre (2016) e aluno de Doutorado em Engenharia de Produção pela Universidade Federal de Itajubá (UNIFEI), com período sanduíche em 2014 pela Université du Québec à Trois-Rivières (UQTR) durante a graduação, e em 2017 pela Politecnico di Milano (POLIMI) durante o doutorado. Atua nas áreas de gestão de projetos, pesquisa operacional e sistemas produtivos, com ênfase em gestão de portfólio de projetos, métodos multi-critério para tomada de decisão e manufatura enxuta.

Edmundo Rodrigues Junior Professor do Instituto Federal de Educação Ciência e Tecnologia do Espírito Santo (IFES); Membro do corpo docente da Coordenadoria de Informática do IFES - Campus Cachoeiro de Itapemirim; Graduação em Física pela Universidade Federal de Viçosa ; Mestrado em Ensino de Ciências e Matemática pela Pontifícia Universidade Católica de Minas Gerais (PUC-MG); Doutorado em Ciências Naturais pela Universidade Estadual Norte Fluminense Darcy Ribeiro (UENF); Grupo de pesquisa: Ensino de Ciências. E-mail: edmundor@ifes.edu.br

Fernanda Souza Silva Técnica de Laboratório/Eletromecânica do Instituto Federal do Espírito Santo; Membro do corpo docente do colegiado da Engenharia na Multivix-Cachoeiro de Itapemirim; Graduação em Engenharia de Petróleo e Gás pela UNES-Faculdade do Espírito Santo; Mestrado em Engenharia e Ciência dos Materiais pela Universidade Estadual Norte Fluminense; Doutorado em andamento em Engenharia e

Ciência dos Materiais pela Universidade Estadual Norte Fluminense; Grupo de pesquisa: Desenvolvimento de Materiais Alternativos- IFES. E-mail para contato: fernandas@ifes.edu.br

Gabriel Antônio Taquêti Silva Professor do Ensino Básico Técnico e Tecnológico do Instituto Federal do Espírito Santo (Ifes) – Campus Cachoeiro de Itapemirim; Graduação em Engenharia Elétrica pela Universidade Federal do Espírito Santo (Ufes); Mestrado em Engenharia Elétrica pela Universidade Federal do Espírito Santo (Ufes); Grupo de pesquisa: Grupo de Pesquisa em Sistemas Eletromecânicos – GPSEM; Bolsista Produtividade em Pesquisa pela Fundação de Amparo à Pesquisa e Inovação do Espírito Santo (FAPES); E-mail para contato: gabriel.silva@ifes.edu.br

Gabriella Aparecida Ferraz Albino Engenheira de Produção pelo Centro Universitário de Itajubá - FEPI (2016). Possui artigos científicos publicados em eventos da área de engenharia de produção, tais como: VI Congresso de Iniciação Científica do Centro Universitário de Itajubá (FEPI); XX Encontro Latino Americano de Iniciação Científica - INIC (UNIVAP); XII e XIII Encontros de Iniciação Científica da Universidade Nove de Julho (UNINOVE), tendo sido contemplada com Menção Honrosa, representando a grande área de Engenharias.

Gabryel Silva Ramos Graduando em Engenharia Elétrica pelo Instituto Federal do Espírito Santo; Grupo de pesquisa: Grupo de Física Teórica e Aplicada – GFTA–IFES; Bolsista de iniciação tecnológica da FAPES - Fundação de Amparo à Pesquisa do Espírito Santo; E-mail para contato: gabryelsr@gmail.com.

Gilmar de Souza Dias Professor no Instituto Federal do Espírito Santo – IFES; Graduação em Física pela Universidade Federal do Espírito Santo – UFES; Mestrado em Física pela Universidade Federal do Espírito Santo – UFES; Doutorado em Física pelo Centro Brasileiro de Pesquisas Físicas – CBPF; Pós Doutorado em Física pela Universidade de Alberta – UA, Canada; Grupo de pesquisa: Líder do Grupo de Física Teórica e Aplicada – GFTA–IFES; E-mail para contato: gilmar@ifes.edu.br.

Giovani Santana Silva Graduado em Engenharia Industrial Química pela Universidade de São Paulo – Escola de Engenharia de Lorena – EEL – USP. e-mail para contato: giosantsilva@yahoo.com.br

Gustavo Carlos da Silva Graduação em Ciência e Tecnologia pela Universidade Federal de São Paulo; Mestrando em Engenharia Biomédica pela Universidade Brasil; E-mail para contato: gustavo_carlos@ymail.com

Helosman Valente de Figueiredo Professor da Universidade do Vale do Paraíba; Graduação em 2009 pela Universidade do Estado do Amazonas; Mestrado em 2012 pelo Instituto Tecnológico de Aeronáutica; E-mail para contato: helosman@gmail.com.

Igor Alexandre Fioravante Mestre em Design Industrial, Tecnologia e Inovação pelo Centro Universitário Teresa D´Ávila-Unifatea- Lorena-SP, Pós-Graduado em Educação Profissional e Tecnológica pela Faculdade São Luís, Especialista em Mecânica pelo Centro Estadual de Educação Tecnológica Paula Souza, Graduado em Produção Industrial pela FATEC-Taquaritinga- SP e Habilitação Específica para Magistério-pelo CEFAM-Taquaritinga- SP. Coordenador e Docente do Curso Técnico em Mecânica da Escola Técnica ETEC-CRUZEIRO José Sant´Ana de Castro do Centro Estadual de Educação Tecnológica Paula Souza, Docente no curso Superior de Tecnologia da Produção e Coordenador de Estágio na Faculdade de Tecnologia de Cruzeiro FATEC-CRUZEIRO- SP.

Israel Cardoso Professor do Instituto Federal do Espírito Santo (Ifes) - Campus Cachoeiro de Itapemirim; Graduação em Licenciatura em Matemática pela Universidade Federal de Uberlândia; Mestrado em Matemática pela Universidade Federal do Triângulo Mineiro; E-mail para contato: israelc@ifes.edu.br

Jamilli Mattos Costa Leite Graduação em Engenharia Química, Universidade Severino Sombra, Vassouras – RJ

Jonas dos Santos Pacheco Professor Assistente III na Universidade Severino Sombra. Mestrado Profissional em Ciências Ambientais. Especialização em Engenharia de Segurança do Trabalho. Graduação em Engenharia Ambiental e Engenharia Elétrica.

Jorge Luiz Rosa Doutor e Mestre em Engenharia Mecânica com ênfase em materiais pela Universidade Estadual Paulista - UNESP-FEG, Especialização em Engenharia da Qualidade pela Universidade de São Paulo - EEL/USP e Graduado em Tecnologia Mecânica pelo Instituto de Ensino Superior de Cruzeiro - IESC. Docente Pleno na Faculdade de Tecnologia FATEC-Pindamonhangada- SP e Docente no curso de Engenharia de Produção UNISAL- Lorena- SP.

Josilene Arbache Silva Graduação em Engenharia Química, Universidade Severino Sombra, Vassouras - RJ

Juliane Ozório Lacorte Graduação em Tecnologia Mecânica – Processos de Soldagem e Tecnologia em Processos; Metalúrgicos, pela Faculdade de Tecnologia de Pindamonhangaba (FATEC).

Karla Dubberstein Tozetti Professor do Instituto Federal do Espírito Santo - Campus Cachoeiro de Itapemirim; Graduação em Engenharia Mecânica pela Universidade Federal do Espírito Santo – UFES; Mestrado em Engenharia Mecânica pela Universidade Federal do Espírito Santo – UFES; Grupos de Pesquisa: Materiais, meio ambiente e Processos de Fabricação; Sistemas Mecânicos; Implementação multidisciplinar de tecnologias avançadas nas escolas de ensino básico, técnico e tecnológico.

Karlo Fernandes Rocha Professor do Instituto Federal do Espírito Santo – Campus Cachoeiro de Itapemirim; Graduação em Matemática pela Universidade Federal do Espírito

Santo; Mestrado em Matemática pela Universidade Federal do Espírito Santo; E-mail para contato: karlor@ifes.edu.br

Lucas Barcelos Mendes Graduando em Engenharia Elétrica pelo Instituto Federal do Espírito Santo; Grupo de pesquisa: Grupo de Física Teórica e Aplicada – GFTA-IFES; Bolsista de iniciação tecnológica da FAPES - Fundação de Amparo à Pesquisa do Espírito Santo; E-mail para contato: barcelosmendes_lucas@hotmail.com.

Luiz Diego Vidal Santos Profissional de Educação Física e trabalha como Analista fiscal do Conselho Regional de Educação Física de Sergipe. Trabalhou como professor lecionando as disciplinas de Biologia e Educação Física para os ensinos Fundamental e Médio no município de Jeremoabo/BA. Trabalhou com grupo de idosos como professor de hidroginástica e como professor de educação física para a Prefeitura de Heliópolis/BA. Foi coordenador pedagógico do programa Segundo Tempo na Prefeitura Municipal de Heliópolis. Graduando de Engenharia Agrônoma da Universidade Federal de Sergipe. Aluno pesquisador no programa PIBIC com o tema "Ajuste de Algoritmos para Análise da Correlação entre valores de MI e Umidade do Solo". Monitor da disciplina mecanização agrícola. Principais áreas de interesse são: Ergonomia, Treinamento Funcional, biospeckle, solos, processamento de sinais e internet das coisas aplicada a agronomia, Programação Mobile.

Marcelino Pereira do Nascimento Professor Assistente Doutor e Pesquisador da Universidade Estadual Paulista - Campus de Guaratinguetá (FEG-UNESP); Graduação em Engenharia Mecânica pela Universidade Estadual Paulista – Campus de Guaratinguetá (FEG-UNESP); Mestrado em Engenharia Mecânica pela Universidade Estadual Paulista – Campus de Guaratinguetá (FEG-UNESP); Especialidade: fadiga; Doutorado em Engenharia Mecânica pela Universidade Estadual Paulista – Campus de Guaratinguetá (FEG-UNESP); Especialidade: processos de soldagem; Pós Doutorado em Engenharia Mecânica pela Universidade Estadual Paulista – Campus de Guaratinguetá (FEG-UNESP); Especialidades: análises de tensões e processos de soldagem; Pós Doutorado em Engenharia Naval e Oceânica pela Escola Politécnica da Universidade de São Paulo (USP); Bolsista produtividade em desenvolvimento tecnológico e extensão inovadora, vigente pelo CNPq.

Maria Cristina Carrupt Ferreira Borges Professora da Faculdade de Tecnologia de Pindamonhangaba (FATEC); Graduação em Engenharia Metalúrgica pela Universidade Federal Fluminense, campus de Volta Redonda (EEIMVR - UFF); Mestrado em andamento pela Universidade Estadual Paulista - Campus de Guaratinguetá (FEG – UNESP)

Maria da Rosa Capri Professora da Universidade de São Paulo - Escola de Engenharia de Lorena - EEL-USP. Possui graduação em Bacharelado em Química pela Universidade Federal de Santa Catarina, graduação em Licenciatura em Química pela Universidade Federal de Santa Catarina, Mestrado em Química (Química Analítica) pela Universidade de São Paulo, doutorado em Química (Química Analítica) pela Universidade de São Paulo. e-mail para contato: mariarosa@usp.br

Mateus Silva Ferreira de Oliveira Graduando em Engenharia de Materiais pela Universidade de São Paulo – Escola de Engenharia de Lorena – EEL – USP. e-mail para contato: mateussilva@alunos.eel.usp.br

Mayara Lisboa Santos Pós graduanda em Engenharia Ambiental e Saneamento Básico pela Universidade Estácio de Sá, graduada em Química Industria pela Universidade Severino Sombra - Vassouras RJ, Técnica Ambiental pelo Colégio Estadual Rondônia - Volta Redonda RJ.

Nilson Alves da Silva Professor do Instituto Federal do Espírito Santo - Campus Cachoeiro de Itapemirim; Graduação em Engenharia Elétrica pela Universidade Federal do Espírito Santo - UFES; Mestrado Profissional em Educação em Matemática e em Ciências; Grupo de pesquisa: GEPEME - Grupo de Pesquisa em Matemática e Educação Estatística Bolsista Produtividade em Pesquisa pela Fundação FAPES - Fundo de Amparo à Pesquisa do Espírito Santo; E-mail para contato: nilson.silva@ifes.edu.br

Otávio Augusto da Silva Graduando em Engenharia Química pela Universidade de São Paulo – Escola de Engenharia de Lorena – EEL – USP. e-mail para contato: otavio96silva@gmail.com

Paulo Rogério Siqueira Custódio Técnico em Eletrônica pelo Colégio Técnico UNIVAP – Villa Branca; Graduando em Engenharia Elétrica/Eletrônica pela Universidade do Vale do Paraíba; Grupo de pesquisa: LRVA (Laboratório de Robótica e Veículos Autônomos) e PITER (Processamento de Imagens em Tempo Real); Bolsista Produtividade em Pesquisa pelo IEAv – Instituto de Estudos Avançados; E-mail para contato: paulo55866@gmail.com.

Priscila Vitorino Avelar Engenharia da Computação, 2016 - Universidade do Vale do Paraíba (Univap) Técnico em Informática, 2010 - Colégio Técnico Antônio Teixeira Fernandes (CTI Univap). Embraer - SA: Analista de Planejamento (abr/2014 até o momento) Dash Tecnologia de Sistemas - Ltda: Desenvolvedora de software (jun/2011 até abr/2014)

Rafael Michalsky Campinhos Professor do Instituto Federal de Educação, Ciência e Tecnologia do Espírito Santo (IFES); Membro do corpo docente da Coordenadoria de Eletromecânica do IFES- Campus Cachoeiro de Itapemirim; Graduação em Engenharia Elétrica pela Universidade Federal Fluminense; Mestrado em Eletrônica de Potência pela Universidade Federal do Rio de Janeiro; Grupo de pesquisa: Grupo de Pesquisa em Sistemas Eletromecânicos – GPSEM.

Raphael Furtado Coelho Professor do Instituto Federal do Espírito Santo – Campus Cachoeiro de Itapemirim; Graduação em Física pela Universidade Federal de Juiz de Fora - MG; Grupos de pesquisa: Ensino de Física e Educação; Física Aplicada; E-mail para contato: rcoelho@ifes.edu.br

Rejane Nunes Costa Engenharia Elétrica, 2016- Universidade do Vale do Paraíba (Univap) Técnico em Eletromecânica, 2010 - Escola Senai - Santos Dummont Embraer - SA: Analista de Suprimentos (nov/2014 até o momento) Experiência em Gestão de Projetos e Gestão de Planejamento

Roberto Carlos Farias de Oliveira Professor do Instituto Federal do Espírito Santo; Graduação em Letras/Literatura pela FAFI - Faculdade de Filosofia, Ciências e Letras Madre; Gertrudes de São José; Mestrado em Ciências da Educação pela Universidade Universidade del Norte (UNINORTE) -PY; Grupo de pesquisa: Letras em Trânsito: Línguas, Literaturas, Culturas e suas tecnologias. E-mail para contato: rcfoliveira@ifes.edu.br

Rogério Vicentine Professor da Universidade; (IFES Cachoeiro de Itapemirim ES); Membro do corpo docente do Programa de Pós-Graduação em X da Universidade X; Graduação em Matemática pela Madre Universidade São Camilo; Mestrado em Engenharia e Ciências dos Materiais pela Universidade Estadual Norte Fluminense, Campos dos Goytacases- UENF; Grupo de pesquisa: Materiais, meio ambiente e Processos de Fabricação – IFES

Rosenil Honorato Melo Mestre em Design Industrial, Tecnologia e Inovação pelo Centro Universitário Teresa D'Ávila-Unifatea de Lorena-SP, Licenciado em Administração pela FATEC-São Paulo-SP, Especialista em Logística-FACIC- Cruzeiro-SP, Graduado em Administração pela FIC-Cruzeiro- SP. Docente na ETEC Cruzeiro-SP e ETEC-Lorena- SP, Docente do Curso Superior de Tecnologia da Gestão da Produção Industrial-FATEC-Cruzeiro-SP.

Rosinei Batista Ribeiro Bolsista de Produtividade em Pesquisa do CNPq - Nível 2 Pós-Doutorado e Doutorado em Engenharia Mecânica pela FEG-UNESP, Mestrado em Engenharia Mecânica pela FEG-UNESP, Graduado em Engenharia Química Industrial pela FAENQUIL. Pró-Reitor de Pesquisa e Docente Permanente no Programa de Pós- Graduação Mestrado Profissional em Design, Tecnologia e Inovação - PPG- DTI do Centro Universitário Teresa D`Ávila-UNIFATEA- Lorena-SP. Coordenador do Curso Superior de Tecnologia em Gestão da Produção Industrial-FATEC- Cruzeiro-SP. Docente no Programa de Pós-graduação - Mestrado Profissional em Engenharia de Materiais e no Programa de Pós-Graduação - Mestrado Acadêmico em Desenvolvimento, Tecnologias, Sociedade-UNIFEI- Itajubá.

Saulo da Silva Berilli Professor do Instituto Federal de Educação, Ciência e Tecnologia do Espírito Santo (IFES); Membro do corpo docente da Coordenadoria de Eletromecânica do IFES Campus Cachoeiro de Itapemirim; Graduação em Engenharia Elétrica pela Universidade Federal do Espírito Santo; Mestrado Produção Vegetal pela Universidade Estadual Norte Fluminense; Grupo de pesquisa: Grupo de Pesquisa em Sistemas Eletromecânicos – GPSEM

Sayd Farage David Professor do Ensino Básico Técnico e Tecnológico do Instituto Federal do Espírito Santo (Ifes) – Campus Cachoeiro de Itapemirim; Graduação em Engenharia

Metalúrgica pelo Instituto Federal do Espírito Santo (Ifes); Mestrado em Engenharia Metalúrgica e de Materiais pelo Instituto Federal do Espírito Santo (Ifes); Grupo de pesquisa: Modelos Numéricos para Otimização dos Reatores Siderúrgicos; E-mail para contato: saydfd@ifes.edu.br

Sérgio Roberto Montoro Professor do Centro Universitário de Volta Redonda (UniFOA) e da Faculdade de Tecnologia de Pindamonhangaba (FATEC) Membro do corpo docente e do Colegiado do Programa de Mestrado Profissional em Materiais do Centro Universitário de Volta Redonda (UniFOA) Graduação em Engenharia Química pela Escola de Engenharia de Lorena – Universidade de São Paulo (EEL/USP) Mestrado em Engenharia de Materiais pela Escola de Engenharia de Lorena – Universidade de São Paulo (EEL/USP) Doutorado em Engenharia Mecânica pela Faculdade de Engenharia de Guaratinguetá – Universidade Estadual Paulista “Júlio de Mesquita Filho” (FEG/UNESP) E-mail para contato: montoro.sergio@gmail.com ; sergio.montoro@foa.org.br ; sergio.montoro@fatec.sp.gov.br

Wagner Santos Clementino de Jesus Possui graduação em Licenciatura com (Ênfase em Ciências Exatas), tendo desenvolvido Software para Acompanhamento da Psicogênese da Língua Escrita pela Universidade do Vale do Paraíba, Especialista em Computação Aplicada (Desenvolvimento de Sistemas de Realidade Virtual) – Universidade do Vale do Paraíba, Mestrado em Engenharia Biomédica (Área Bioengenharia) pela Universidade do Vale do Paraíba, Desenvolvimento de um Software para Estimulação em Zona Reflexa Podal Usando LASER de Baixa Potência. Doutorando em Engenharia Biomédica Universidade do Vale do Paraíba área de atuação Sistemas Computacionais, Professor do curso de Engenharia da Computação. Com Experiência nas áreas de Sistemas Distribuídos, Computação Aplicada.

Wandercleyson Marchiori Scheidegger Graduando em Engenharia Elétrica pelo Instituto Federal do Espírito Santo; Grupo de pesquisa: Grupo de Física Teórica e Aplicada – GFTA–IFES; Bolsista de iniciação tecnológica do CNPq – Conselho Nacional de Desenvolvimento Científico e Tecnológico; E-mail para contato: wmscheidegger@gmail.com

Welington Antonio Galvão Canzian Graduação em Engenharia de Produção pela Faculdade Multivix/IESES – Campus Cachoeiro de Itapemirim - ES; E-mail para contato: welcan.canzian@hotmail.com

Welleson Feitosa Gazel Graduação em Administração (2006), Licenciatura em Pedagogia (2017), MBA em Logística Empresarial (2009), MBA em Gestão e Docência no Ensino Superior (2013) e MBA em Gerenciamento de Projetos (2017), Especialista em Administração de Empresas (2016), Mestre em Engenharia da Produção (2014), Mestre em Administração de Empresas (2017). Doutorando em Engenharia de Produção na Universidade Paulista UNIP (2017).

Wesley Gomes Feitosa Doutorando em Educação pela Universidad Columbia del Paraguay (UC) e Especialização em Engenharia de Segurança do Trabalho pela (LAUREATE

INTERNATIONAL UNIVERSITIES/UNINORTE). Possui Mestrado Profissionalizante em Engenharia da Produção (UFAM), Possui Graduação em Engenharia Civil (LAUREATE INTERNATIONAL UNIVERSITIES/UNINORTE), Possui Licenciatura Plena em Matemática (MINISTÉRIO DA DEFESA/CIESA). Atua como Professor de nível superior horista do (LAUREATE INTERNATIONAL UNIVERSITIES/UNINORTE), Professor de nível superior efetivo da Secretaria de Educação e Cultura (SEDUC/AM); e professor de nível superior da Secretaria de Educação e Cultura Municipal (SEMED/AM).

Willian Gamas Ferreira Graduação em Engenharia de Produção pela Faculdade Multivix/IESES – Campus Cachoeiro de Itapemirim - ES; E-mail para contato: williangamas@hotmail.com

Whortton Vieira Pereira Professor do Instituto Federal da Espírito Santo IFES – Campus Cachoeiro de Itapemirim; Graduação em 2003 pela Universidade Federal do Espírito Santo UFES; Mestrado em 2014 pela Universidade Federal do Espírito Santo UFES; E-mail para contato: whorttonp@ifes.edu.br

Agência Brasileira do ISBN

ISBN 978-85-93243-57-8



9 788593 243578